





Montagehandleiding Fitting instruction Anbauanweisung Description de montage Instrucciones de montaje Montagevejledning Monteringsveiledning Monteringshandledning Asennusohje Návod k montáži	Toyota Corolla Verso  2002 →	 EC 94/20	 2200 kg	 1350 kg	 55 kg	D waarde value Wert valeur	<table border="1"> <tr> <td>NL</td> <td>D</td> <td>GB</td> <td>N</td> <td>SF</td> </tr> <tr> <td>F</td> <td>E</td> <td>DK</td> <td>S</td> <td>CZ</td> </tr> </table>	NL	D	GB	N	SF	F	E	DK	S	CZ
	NL	D	GB	N	SF												
F	E	DK	S	CZ													
TYPE: 028151	e4 00-2076	2200 kg	1350 kg	55 kg	8,21 kN	(c) BOSAL 23-06-2004 Issue 02											

Raadpleeg uw dealer voor de max. massa die uw wagen mag trekken.

Die maximale Anhängelast ihres Fahrzeuges können Sie im Fahrzeugschein oder im Benutzerhandbuch nachlesen.

For the max. trailer weight of your car please refer to the owner's manual or your car homologation documents.

Pour connaître le poids maxi remorquable pour votre voiture consulter la notice d'utilisation de votre voiture ou la carte grise.

Consulte a su distribuidor sobre el peso máximo que puede remolcar su vehículo.

Deres forhandler vil kunne oplyse Dem om den højst tilladte vægt efter Deres køretøj.

Ta kontakt med forhandleren angående den maksimale vekt som bilen kan trekke.

Se handboken eller registreringsbevis för max släpvagnsvikt för din bil.

Tarkista suurin sallittu vetopaino ajoneuvon ohjekirjasta tai rekisteriotteesta.

Maximální přípustná hmotnost přívěsu pro Vaše vozidlo je uvedena v technickém průkazu nebo v uživatelské příručce.

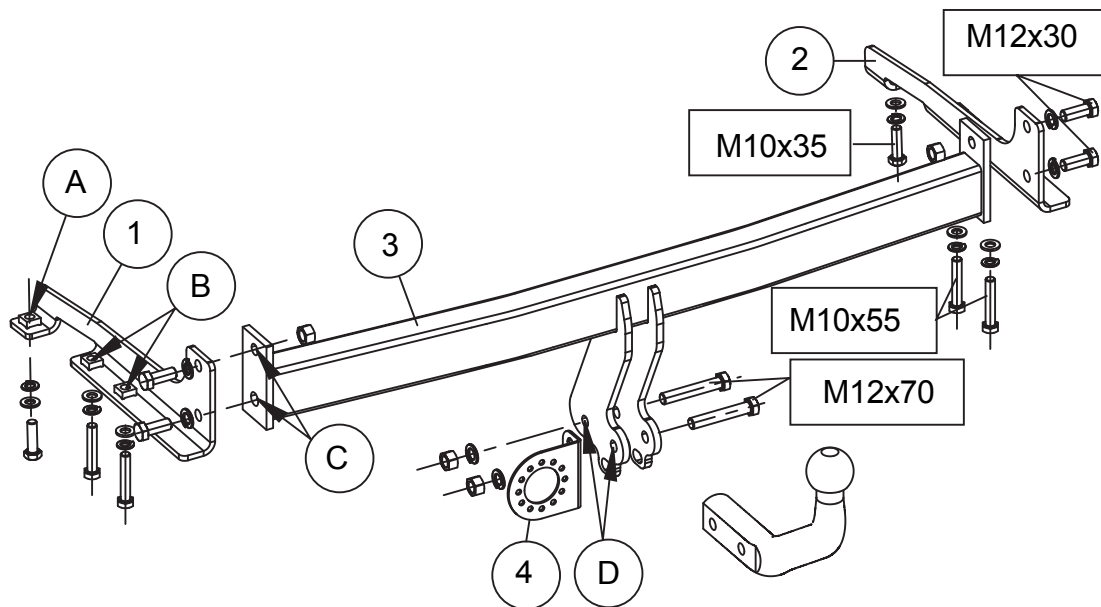

Meegeleverde onderdelen Mitgelieferte Befestigungsteile Provided parts Materiel de fixation joint Piezas incluidas	Medfølgende komponenter Vedlagt festemateriell Medföljande komponenter Mukana tulevat osat Dodané upevňovací díly
--	---



2x M10x35
4x M10x55
4x M12x30
2x M12x70



4x M12



6x M10
6x M12



6x M10

028151 MONTAGEHANDLEIDING.

1. Meegeleverde onderdelen en bevestigingsmaterialen van de trekhaak verwijderen. Eventueel aanwezige kit t.p.v. bevestigingspunten verwijderen.
2. Verwijder de bekleding uit de kofferruimte en demonteer de bumper, d.m.v. de doppen en schroeven rondom de bumper te demonteren.
Demonteer ook de 2 moeren aan de binnenzijde van de bumper deze zijn te bereiken via de binnenzijde van het voertuig.
Verwijder de binnenbumper en steunen (deze komen te vervallen).
3. Demonteer links het sleepoog, de bouten van het sleepoog komen te vervallen.
4. Haak de achterdemper los uit de ophangrubbers.
5. Demonteer het hitteschild.
6. Plaats de steun "1" in de linker chassisbalk en monteer deze t.p.v. gat "A" met bout M10x35 incl. sluitring en veering en monteer t.p.v. gaten "B" het sleepoog en de bouten M10x55 incl. sluitringen en veeringen.
7. Plaats de steun "2" in de rechter chassisbalk en monteer deze t.p.v. gat "A" met bout M10x35 incl. sluitring en veering en t.p.v. gaten "B" de bouten M10x55 incl. sluitringen en veeringen.
8. Monteer de dwarsbalk "3" t.p.v. de gaten "C" m.b.v. bouten M12x30, incl. veeringen en moeren.
9. Zet de trekhaak vast. Hierbij de volgende aanhaalmomenten hanteren:
M10 - 46 Nm
M12 - 79 Nm
Het is noodzakelijk om na ca. 1000 km gebruik de boutverbindingen na te trekken (volgens gegeven aanhaalmomenten).
10. Monteer het hitteschild en hang de uitlaat terug in de rubbers en monteer de bumper.
11. Monteer de kogel, incl. stekkerdoosplaat "4", t.p.v. de gaten "D" m.b.v. 2 bouten M12x70, incl. veeringen en moeren.
12. Bosal kan niet aansprakelijk worden gesteld voor enig gebrek in het produkt zoals veroorzaakt door de schuld of door welk onoordeelkundig gebruik ook van de gebruiker of een persoon voor wie hij aansprakelijk is (art. 185, lid 2 N.B.W.).

028151 FITTING INSTRUCTIONS

1. Unpack the towing bracket and check its contents against the parts list. If necessary, remove the underseal from around the fitting points of the luggage compartment/frame members.
2. Remove the trunk trim and dismount the bumper by removing the caps and screws all round the bumper. Dismount, from the inside of the vehicle, the 2 nuts on the inside of the bumper. Remove the inside bumper and the supports. These will no longer be used.
3. Dismount the towing ring on the LH side. The bolts of the towing ring will no longer be used.
4. Loosen the exhaust damper from the suspension rubbers.
5. Dismount the heatshield.
6. Place support "1" in the LH frame member and mount this at hole "A" using bolt M10x35, plain washer and spring washer and mount the towing ring and the bolts M10x55, plain washers and spring washer at the holes "B".
7. Place support "2" in the RH frame member and mount bolt M10x35, plain washer and spring washer at hole "A" and the bolts M10x55, plain washers and spring washers at the holes "B".
8. Mount the crossbar "3" at the holes "C" using the bolts M12x30, spring washers and nuts.
9. Secure the towbar using a torque-wrench. Torque the bolts as follows:
M10 – 46 Nm
M12 – 79 Nm
After about 1000 km use, re-tighten the bolts and nuts to the specified torque.
10. Remount the heatshield and place the exhaust in the suspension rubbers. Remount the bumper.
11. Mount the tow ball including socket plate "4" at the holes "D" using 2 bolts M12x70, spring washers and nuts.
12. Bosal cannot be held responsible for any defects in the product caused by fault or by any injudicious use whatever of the user or a person he is liable for. (sect. 185, art. 2 N.B.W.)

028151 DESCRIPTION DU MONTAGE

1. Séparer les différents éléments d'attelage. Enlever le mastic de protection autour des points de fixation.
2. Enlever le revêtement du coffre en démonter le pare-chocs, démonter pour cela les bouchons et les vis autour du pare-chocs. Démonter les 2 écrous à l'intérieur du pare-chocs par l'intérieur de la voiture. Enlever le pare-chocs intérieur et les supports, ils ne seront pas remontés.
3. Démonter l'anneau de remorquage à gauche. Les boulons de l'anneau de remorquage ne seront pas remontés.
4. Décrocher le silencieux d'échappement du caoutchoucs de suspension.
5. Démonter l'écran thermique.
6. Mettre le support "1" dans le longeron du châssis gauche et monter au niveau du trou "A" à l'aide du boulon M10x35, d'une rondelle plate et d'une rondelle grower et monter au niveau des trous "B" l'anneau de remorquage et les boulons M10x55, les rondelles plates et les rondelles grower.
7. Mettre le support "2" dans le longeron du châssis droite et le monter au niveau du trou "A" à l'aide d'un boulon M10x35, d'une rondelle plate et d'une rondelle grower et au niveau des trous "B" à l'aide des boulons M10x55, des rondelles plates et des rondelles grower.
8. Monter la traverse "3" au niveau des trous "C" à l'aide des boulons M12x30, des rondelles grower et des écrous.
9. Fixer l'attelage. Bloquer l'ensemble de la boulonnerie aux couples de serrage suivants:
M10 – 46 Nm
M12 – 79 Nm
Il est conseillé de vérifier le serrage de toute la boulonnerie après 1000 Km de traction.
10. Monter l'écran thermique et remettre l'échappement dans les caoutchoucs de suspension. Remonter le pare-chocs.
11. Monter la boule avec le support de prise "4" au niveau des trous "D" à l'aide des boulons M12x70, des rondelles grower et des écrous.
12. Bosal décline toute responsabilité concernant des défauts éventuels de cet attelage qui seraient causés par une mauvaise utilisation. Seul l'utilisateur est responsable.

028151 ANBAUANWEISUNG

1. Die Anhängervorrichtung auspacken und die Befestigungsteile auf Vollständigkeit überprüfen. Im Bereich der Befestigungspunkte den Unterbodenschutz entfernen.
2. Die Verkleidung aus dem Kofferraum entfernen. Den Stoßfänger demontieren, hierfür die Abdichtungen und Schrauben rundum den Stoßfänger demontieren.
Auch die zwei Muttern an der Innenseite des Stoßfängers durch die Innenseite des Fahrzeugs demontieren.
Den Innenstoßfänger und die Stützen demontieren. Diese werden nicht mehr benötigt.
3. Die Abschleppöse an der linken Seite demontieren. Die Schrauben der Abschleppöse werden nicht mehr benötigt.
4. Den hinteren Schalldämpfer aus den Aufhängegummis lösen.
5. Das Hitzeschild demontieren.
6. Die Stütze "1" in den linken Chassisrahmen legen und mit Schraube M10x35, Unterlegscheibe und Federring an Loch "A" montieren. Die Abschleppöse und die Schrauben M10x55 mit Unterlegscheiben und Federringen an den Löchern "B" montieren.
7. Die Stütze "2" in den rechten Chassisrahmen legen und mit Schrauben M10x35, Unterlegscheibe und Federring an Loch "A" und mit Schrauben M10x55, Unterlegscheiben und Federringen an den Löchern "B" montieren.
8. Den Querträger "3" mit Schrauben M12x30, Federringen und Muttern an den Löchern "C" montieren.
9. Die Anhängervorrichtung ausrichten und alle Schrauben mit folgenden Drehmomenten anziehen:
M10 – 46 Nm
M12 – 79 Nm
Nach ca. 1000 km die Bolzenverbindungen, wie angegeben, nachziehen.
10. Das Hitzeschild wieder montieren und den Auspuff wieder in die Aufhängegummis hängen. Den Stoßfänger wieder montieren.
11. Die Kugel und Steckdosenhalterplatte "4" mit zwei Schrauben M12x70, Federringen und Muttern an den Löchern "D" montieren.
12. Für einen Mangel am Produkt, der durch den Fahrzeughalter oder eine andere Person aufgrund unsachgemäßer Benutzung verursacht wurde, übernimmt Bosal keine Haftung. (art. 185 lid 2 N.B.W.)

028151 INSTRUCCIONES DE MONTAJE

1. Sacar las piezas y el material de sujeción incluidos en el gancho de remolque. Si procede, retirar el pegamento existente en los puntos de sujeción.
2. Retirar la alfombra del maletero y desmontar el parachoques, retirando las cápsulas y los tornillos alrededor del parachoques.
Desmontar también los 2 tuercas en el lado interior del parachoques. Estos se pueden alcanzar desde el lado interior del automóvil.
Retirar el parachoques interior y los soportes. Estos ya no se utilizan.
3. Desmontar la argolla de remolque al la izquierda. Los pernos de la argolla de remolque ya no se utilizan.
4. Descolgar el silencioso trasero de las gomas de suspensión.
5. Desmontar la pantalla térmica.
6. Colocar el soporte "1" en el laguero del chasis izquierdo y montarlo en el orificio "A" con perno M10x35 con inclusión de arandela y aro elástico. Montar la argolla de remolque y los pernos M10x55 con inclusión de arandelas y aros elásticos en los orificios "B".
7. Colocar el soporte "2" en el laguero del chasis derecho y montarlo en el orificio "A" con perno M10x35 con inclusión de arandela y aro elástico y los pernos M10x55 con inclusión de arandelas y aros elásticos en los orificios "B".
8. Montar la traviesa "3" en los orificios "C" por medio de pernos M12x30, con inclusión de aros elásticos y tuercas.
9. Fijar el gancho de remolque. Atenerse aquí a los siguientes pares de apriete:
M10 – 46 Nm M12 – 79 Nm
Cada 1000 km de uso es necesario comprobar las conexiones del perno (según los pares de apriete dados).
10. Montar la pantalla térmica, colgar el tubo de escape en las gomas de suspensión y montar el parachoques.
11. Montar la bola de la placa del enchufe "4", en los orificios "D" por medio de 2 pernos M12x70, incluyendo aros elásticos y tuercas.
12. Bosal no asume responsabilidad de ningún tipo por defectos en el producto causados por o debidos a un uso imprudente, tanto por parte del usuario como de cualquier persona bajo su responsabilidad (art. 185, párrafo 2 N.B.W. (Código Civil Holandés)).

028151 MONTAGEVEJLEDNING

1. Fjern de dele og monteringsmaterialer, der sidder på trækkrogen. Eventuelt kit på fastgørelsespunkterne fjernes.
2. Fjern beklædningen i bagagerummet og afmonter kofangeren ved at fjerne dækpropperne og skruerne omkring kofangeren.
Afmonter indefra de 2 møtrikker på kofangerens inderside.
Fjern inderkofangeren og beslagene (disse bliver overflødige).
3. Afmonter til venstre slæbeøjjet, boltene på slæbeøjjet bliver overflødige.
4. Løsn den bageste lyddæmper fra gummiophængene.
5. Afmonter varmeskjoldet.
6. Anbring støtten "1" i den venstre chassisvange og monter denne ved hul "A" med bolt M10x35, inkl. planskive og fjederskive, og monter ved hullerne "B" slæbeøjjet og boltene M10x55, inkl. planskiver og fjederskiver.
7. Anbring støtten "2" i den højre chassisvange og monter denne ved hul "A" med bolt M10x35, inkl. planskive og fjederskive, og ved hullerne "B" boltene M10x55, inkl. planskiver og fjederskiver.
8. Monter tværvangen "3" ved hullerne "C" med bolte M12x30, inkl. fjederskiver og møtrikker.
9. Fastgør trækkrogen. Følgende momenter skal iagttages:
M10 – 46 Nm M12 – 79 Nm
Det er nødvendigt at efterspænde møtrikkerne efter ca. 1000 km.
10. Monter varmeskjoldet, hæng udstødningsrøret tilbage i gummiophængene og monter kofangeren.
11. Monter kuglen, inkl. stikdåseplade "4", ved hullerne "D" med 2 bolte M12x70, inkl. fjederskiver og møtrikker.
12. Bosal kan ikke gøres ansvarlig for mangler ved produktet, der er opstået som følge af skyld eller ukyndig anvendelse af brugeren eller en person, som han er ansvarlig for (§ 185, stk. 2 N.B.W. (hollandsk privatret)).

028151 MONTERINGSVEILEDNING

1. Fjern vedlagte deler og festemateriell fra tilhengerfestet. Fjern eventuelt kitt som måtte befinne seg på festepunktene.
2. Fjern bekleddingen i bagasjerommet og demonter støtfangeren ved å ta av hettene og fjerne skruene rundt hele støtfangeren. Demonter også de 2 mutre på innsiden av støtfangeren; disse kan man komme til fra innsiden av kjøretøyet. Demonter den indre støtfangeren og støttene. Disse skal ikke brukes på nytt.
3. Demonter festet for slepetau på venstre side. Skruene til slepefestet skal ikke brukes på nytt.
4. Løsne bakre demper fra eksosanleggets gummioppheng.
5. Demonter varmeskjoldet.
6. Plasser støtten "1" i venstre understellsbjelke og monter denne ved hullet "A", ved hjelp av skrue M10x35, inklusiv skive og fjærskive, og monter festet for slepetau ved hullene "B" med skruer M10x55, inklusiv skiver og fjærskiver.
7. Plasser støtten "2" i høyre understellsbjelke og monter denne ved hullet "A", ved hjelp av skrue M10x35, inklusiv skive og fjærskive, og ved hullene "B" med skruer M10x55, inklusiv skiver og fjærskiver.
8. Monter tverrstangen "3" ved hullene "C", ved hjelp av skruer M12x30, inklusiv fjærskiver og mutre.
9. Fest tilhengerfestet. Bruk i den forbindelse følgende tilstrammingsmomenter:
M10 – 46 Nm
M12 – 79 Nm
Det er nødvendig å etterstramme boltforbindelsene etter ca. 1000 km (i henhold til de oppgitte tilstrammingsmomentene).
10. Monter tilbake varmeskjoldet og fest eksosrøret i gummiopphengene. Monter støtfangeren tilbake på plass igjen.
11. Monter trekk-kulen og platen for stikk-kontakten "4" ved hullene "D", ved hjelp av 2 skruer M12x70, inklusiv fjærskiver og mutre.
12. Bosal kan ikke stilles ansvarlig for noen mangel ved produktet som kan forårsakes av skjødesløs eller ukyndig bruk. Ansvar er brukerens eget (paragraf 185, ledd 2 i den nederlandske sivilrettslige lovboken).

028151 ASENNUSOHJEET

1. Pura vetokoukkupakkaus ja tarkista listasta, että kaikki asennuksessa tarvittavat osat löytyvät. Jos tarpeellista poista alustansuojaus kiinnityskohdista.
2. Poista tavaratilan verhoilu ja irrota puskuri irrottamalla sen ympärillä olevat pultit ja ruuvit.
Irrota myös puskurin sisäpuolella olevat kaksi ruuvia, joihin päästään käsiksi ajoneuvon sisäpuolelta.
Irrota sisäpuskuri ja tuet (näitä tukia ei enää tarvita).
3. Irrota hinaussilmukka vasemmalta puolelta, sen pultteja ei enää tarvita.
4. Irrota takimmainen äänenvaimennin kiinnityskumeista.
5. Irrota lämpökilpi.
6. Aseta tuki "1" vasempaan alustan palkkiin ja kiinnitä se reikään "A" pultilla M10x35, mukaan lukien tiivisterengas ja jousirengas ja kiinnitä reikiin "B" hinaussilmukka ja pultit M10x55, mukaan lukien tiivisterenkaat ja jousirenkaat.
7. Aseta tuki "2" oikeaan alustan palkkiin ja kiinnitä se reikään "A" pultilla M10x35, mukaan lukien tiivisterengas ja jousirengas ja reikiin "B" pultilla M10x55, mukaan lukien tiivisterenkaat ja jousirenkaat.
8. Kiinnitä poikittainen palkki "3" reikiin "C" pulteilla M12x30, jousirenkailla ja mutterilla.
9. Kiristä seuraaviin momentteihin: M10 – 46 Nm M12 – 79 Nm
Tuhannen kilometrin jälkeen kiristys tarkistettava.
10. Kiinnitä lämpökilpi ja ripusta pakoputki takaisin kumeihin ja kiinnitä puskuri paikalleen.
11. Kiinnitä kuulalaakeri ja pistorasialevy "4" reikiin "D" kahdella pultilla M12x70, mukaan lukien jousirenkaat ja mutterit.
12. Bosalia ei voida pitää vastuullisena aine- tai henkilövahingoista, jotka johtuvat väärästä asennuksesta tai väärästä käytöstä (artikla 185 kohta 2 NBW).

028151 MONTERINGSINSTRUKTION

1. Packa upp monteringsssatsen och kontrollera innehållet mot detaljbeskrivning. Om det behövs tag bort underredsmassa runt monteringspunkterna i bagageutrymmet och under bilen.
2. Avlägsna beklädnaden ur bagageutrymmet och demontera stötfångaren genom att avlägsna stopparna och skruvarna runt stötfångarna.
Demontera även de 2 muttrar från stötfångarens insida, dessa kommer du åt via fordonets insida.
Avlägsna stötfångarens innanmäte och stagen (dessa förfaller).
3. Demontera bogseringsöglan till vänster, öglans skruvar förfaller.
4. Haka lös den bakre dämparen ur sina gummifästen.
5. Demontera värmeskölden.
6. Placera staget "1" i den vänstra chassibalken och montera det vid hålet "A" med en skruv M10x35 inkl. plan- och fjäderbricka, och montera vid hålen "B" bogseringsöglan och skruvarna M10x55 inkl. plan- och fjäderbrickor.
7. Placera staget "2" i den högra chassibalken och montera det vid hålet "A" med en skruv M10x35 inkl. plan- och fjäderbricka och vid hålen "B" skruvarna M10x55 inkl. plan- och fjäderbrickor.
8. Montera tvärbalken "3" vid hålen "C" med skruvar M12x30, inkl. fjäderbrickor och muttrar.
9. Montera dragkroken. Spänn med momentnyckel enligt följande:
M10 – 46 Nm
M12 – 79 Nm
Det är nödvändigt att dra åt bultarna igen efter ungefär 1000 km körning (enligt angivna momentangivelser).
10. Montera värmeskölden, häng tillbaka avgasröret i sina gummifästen och montera stötfångaren.
11. Montera kulan, inkl. kontaktplattan "4", vid hålen "D" med 2 skruvar M12x70, inkl. fjäderbrickor och muttrar.
12. Bosal kan inte ställas till ansvar för fel på produkten som orsakats av användaren eller genom omdömeslöst bruk av produkten av användaren eller en person som han bär ansvar för (art. 185, paragraf 2 i den nederländska civilrättsbalken).

028151 NÁVOD K MONTÁŽI

1. Podle přiloženého seznamu zkontrolovat jednotlivé součásti tažného zařízení. Pokud je to nezbytné, odstranit ze styčných bodů v zavazadlovém prostoru ochranný prostředek.
2. Odstranit podlahovou krytinu kufru a odmontovat nárazník odstraněním víček a šroubů okolo nárazníku. Odmontovat zevnitř vozidla dvě matice na vnitřní straně nárazníku. Odstranit vnitřní nárazník a nosníky.
Ty již nebudou dále použity.
3. Odmontovat tažný kroužek na levé a pravé straně. Šrouby tažného kroužku už nebudou dále použity.
4. Uvolnit výfuk z gumových závěsů.
5. Odmontovat tepelný štít.
6. Umístit nosník „1“ na levé části konstrukce a připevnit ho do otvoru „A“ pomocí šroubu M10x35, ploché a pružné podložky a připevnit tažný kroužek a šrouby M10x55, plochou a pružnou podložku do otvorů „B“.
7. Umístit nosník „2“ na pravé části konstrukce a připevnit ho šroubu M10x35, ploché a pružné podložky a připevnit tažný kroužek a šrouby M10x55, plochou a pružnou podložku do otvorů „B“.
8. Připevnit příčník do otvorů „C“ pomocí šroubů M12x30, pružných podložek a matic.
9. Tažné zařízení zabezpečit, všechny šrouby utáhnout. Hodnoty točivého momentu:
M10 - 46 Nm
M12 - 79 Nm
Po ujetí zhruba 1000 km dotáhnout všechny šrouby a matice na výše uvedené hodnoty točivého momentu.
10. Nasadit nazpět tepelný štít, výfuk a podlahovou krytinu.
11. Připevnit tažnou kouli včetně držáku zásuvky „4“ do otvorů „D“ pomocí dvou šroubů M12x70, pružných podložek a matic. Utáhnout na uvedené hodnoty točivého momentu.
12. Firma Bosal nenesie zodpovednosť za jakoukoľvek závadu na výrobku spôsobenou nesprávnym zacházením ze strany uživatele nebo další zodpovědné osoby.

bosal