

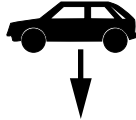
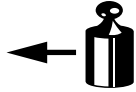

Montagehandleiding Fitting instruction Montageanleitung Description de montage Instrucciones de montaje Montagevejledning Asennusohje Istruzioni di montaggio	<b>MITSUBISHI Pajero</b> (Lang en kort model Long and short model Lang und kurz Modell)	 <b>EC 94/20</b>	 <b>2790 kg</b>	 <b>3300 kg</b>	 <b>100 kg</b>	<b>D</b> waarde value Wert valeur	<table border="1"> <tr> <td>NL</td> <td>D</td> <td>GB</td> <td>SF</td> </tr> <tr> <td>F</td> <td>E</td> <td>DK</td> <td>I</td> </tr> </table>				NL	D	GB	SF	F	E	DK	I
	NL						D	GB	SF									
F	E	DK	I															
<b>TYPE: 017832</b>	<b>e4 00-0713</b>	<b>1991</b> →				<b>14,83 kN</b>	(c) BOSAL 11-08-2003	Issue 01										

Raadpleeg uw dealer voor de max. massa die uw wagen mag trekken.

Die maximale Anhängelast ihres Fahrzeuges können Sie im Fahrzeugschein oder im Benutzerhandbuch nachlesen.

For the max. trailer weight of your car please refer to the owner's manual or your car homologation documents.

Pour connaître le poids maxi remorquable pour votre voiture consulter la notice d'utilisation de votre voiture ou la carte grise.

Consulte a su distribuidor sobre el peso máximo que puede remolcar su vehículo.



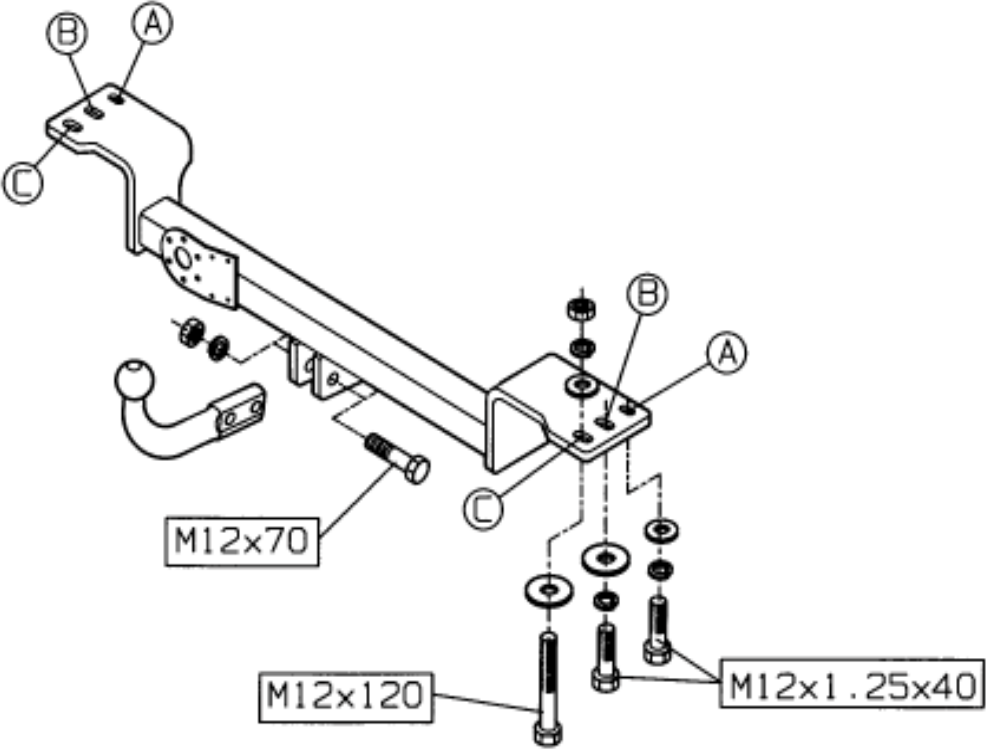

Deres forhandler vil kunne oplyse Dem om den højst tilladte vægt efter Deres køretøj.

Tarkista suurin sallittu vetopaino ajoneuvon ohjekirjasta tai rekisteriotteesta.

Per conoscere il peso massimo rimorchiabile dalla propria autovettura, fare riferimento al manuale d'istruzione od ai documenti di omologazione della vettura stessa.

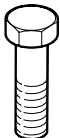

Meegeleverde onderdelen Mitgelieferte Befestigungsteile Provided parts Materiel de fixation joint	Piezas incluidas Medfølgende komponenter	Mukana tulevat osat Componenti forniti a corredo
--	---	---

- |   |   |   |        |
|---|---|---|--------|
|  | 2x M12x120<br>4x M12x1,25x40<br>2x M12x70 |  | 4x M12 |
|  | 8x M12                                    |  | 4x M12 |
|   |   |  | 4x M12 |



### 017832 MONTAGEHANDLEIDING

1. Meegeleverde onderdelen en bevestigingsmaterialen van de trekhaak verwijderen. Eventueel aanwezige kit ter plaatse van de bevestigingspunten verwijderen.
2. Demonteer de achterlichten uit de bumper.
3. Monteer de trekhaak onder de wagen d.m.v. bout M12x1,25x40, veer- en sluitring t.p.v. gat "A" en bout M12x1,25x40, veer- en carrosseriering t.p.v. gat "B" en bout M12x120, carrosserie-, sluit-, veerring en moer t.p.v. gat "C".
4. Monteer de kogel d.m.v. bouten M12x70, veeringen en moeren.
5. Zet de trekhaak vast. Hierbij de volgende aanhaalmomenten hanteren:  
M12x1,25 - 87 Nm  
M12 - 79 Nm  
Het is noodzakelijk om na ca. 1000 km gebruik de boutverbindingen na te trekken (volgens gegeven aanhaalmomenten).
6. Bosal kan niet aansprakelijk worden gesteld voor enig gebrek in het produkt zoals veroorzaakt door de schuld of door welk onoordeelkundig gebruik ook van de gebruiker of een persoon voor wie hij aansprakelijk is (art. 185, lid 2 N.B.W.).

### 017832 FITTING INSTRUCTIONS

1. Unpack the towing bracket and check its contents against the parts list. If necessary, remove the underseal from around the fitting points of the luggage compartment/frame members.
2. Dismount the rear lights from the bumper.
3. Mount the towbar under the car using the M12x1,25x40 bolts, spring washers and plain washers at holes "A", the M12x1,25x40 bolts, spring washers and large washers at holes "B" and the M12x120 bolts, large washers, plain washers and spring washers at holes "C".
4. Mount the tow ball using the M12x70 bolts, spring washers and nuts.
5. Secure the towbar using a torque-wrench. Torque the bolts as follows:  
M12x1,25 - 87 Nm  
M12 - 79 Nm  
After about 1000 km use, re-tighten the bolts and nuts to the specified torque.
6. Bosal cannot be held responsible for any defects in the product caused by fault or by any injudicious use whatever of the user or a person he is liable for. (sect. 185, art. 2 N.B.W.)

### 017832 DESCRIPTION DU MONTAGE

1. Séparer les différents éléments d'attelage. Enlever le mastic de protection autour des points de fixation.
2. Démontez les feux arrières du pare-chocs.
3. Monter l'attelage sous la voiture à l'aide des boulons M12x1,25x40, des rondelles grower et des rondelles plates au niveau des trous "A", des boulons M12x1,25x40, des rondelles grower et des rondelles de carrosserie au niveau des trous "B" et des boulons M12x120, des rondelles de carrosserie, des rondelles plates, des rondelles grower et des écrous au niveau des trous "C".
4. Monter la rotule à l'aide des boulons M12x70, des rondelles grower et des écrous.
5. Fixer l'attelage. Bloquer l'ensemble de la boulonnerie aux couples de serrage suivants:  
M12x1,25 - 87 Nm  
M12 - 79 Nm  
Il est conseillé de vérifier le serrage de toute la boulonnerie après 1000 Km de traction.
6. Bosal décline toute responsabilité concernant des défauts éventuels de cet attelage qui seraient causés par une mauvaise utilisation. Seul l'utilisateur est responsable (art 185 lid 2 NBW).

### 017832 ANBAUANWEISUNG

1. Die Anhängervorrichtung auspacken und die Befestigungsteile auf Vollständigkeit überprüfen. Im Bereich der Befestigungspunkte den Unterbodenschutz entfernen.
2. Die Rücklichter aus dem Stoßfänger entfernen.
3. Die Anhängervorrichtung mit Schrauben M12x1,25x40, Federringe und Unterlegscheiben an die Löcher "A", mit Schrauben M12x1,25x40, Federringe und Karosseriescheiben an die Löcher "B" und mit Schrauben M12x120, Karosseriescheiben, Unterlegscheiben, Federringe und Muttern an die Löcher "C" unter dem Fahrzeug montieren.
4. Die Kugel mit Schrauben M12x70, Federringe und Muttern montieren.
5. Die Anhängervorrichtung ausrichten und alle Schrauben mit folgenden Drehmomenten anziehen:  
M12x1,25 - 87 Nm  
M12 - 79 Nm  
Nach ca. 1000 km die Bolzenverbindungen, wie angegeben, nachziehen.
6. Für einen Mangel am Produkt, der durch den Fahrzeughalter oder eine andere Person aufgrund unsachgemäßer Benutzung verursacht wurde, übernimmt Bosal keine Haftung. (art. 185 lid 2 N.B.W.)

### 017832 INSTRUCCIONES DE MONTAJE

1. Sacar las piezas y el material de sujeción incluidos del gancho de remolque. Si procede, retirar el pegamento existente en los puntos de sujeción.
2. Desmontar del parachoques las luces traseras.
3. Montar el gancho de remolque debajo del vehículo introduciendo en el orificio "A" un perno M12x1,25x40, arandela elástica y anillo de cierre, en el orificio "B" un perno de M12x1,25x40, arandela elástica y anillo de carrocería y en el orificio "C" un perno de M12x120, anillo de carrocería, anillo de cierre y arandela elástica y tuerca.
4. Montar la bola con los pernos M12x70, arandelas elásticas y tuercas.
5. Fijar el gancho de remolque. Atenerse aquí a los siguientes pares de apriete:  
M12x1,25 - 87 Nm  
M12 - 79 Nm  
Cada 1000 km de uso es necesario comprobar las conexiones del perno (según los pares de apriete dados).
6. Bosal no asume responsabilidad de ningún tipo por defectos en el producto causados por o debidos a un uso imprudente, tanto por parte del usuario como de cualquier persona bajo su responsabilidad (art. 185, párrafo 2 N.B.W. (Código Civil Holandés)).

### 017832 MONTAGEVEJLEDNING

1. Fjern de dele og monteringsmaterialer der sidder på trækkrogen. Eventuelt kit på fastgørelsespunkterne fjernes.
2. Afmonter baglygterne i kofangeren.
3. Monter trækkrogen under bilen vha. bolt. M12x1,25x40, inkl. fjeder- og planskive ved hul "A" og bolt M12x1,25x40, inkl. fjeder- og karrosseriskive ved hul "B" samt bolt M12x120, inkl. karrosseri-, plan- og fjederskive samt møtrik ved hul "C".
4. Monter kuglen vha. boltene M12x70, fjederskiver og møtrikker.
5. Fastgør trækkrogen. Følgende momenter skal iagttages:  
M12x1,25 - 87 Nm  
M12 - 79 Nm  
Det er nødvendigt at efterspænde møtrikken efter ca. 1000 km.
6. Bosal kan ikke gøres ansvarlig for mangler ved produktet, der er opstået som følge af skyld eller ukyndig anvendelse af brugeren eller en person som han er ansvarlig for (§ 185, stk. 2 N.B.W. (hollandsk privatret)).

**bosal**

#### 017832 ASENNUSOHJEET

1. Pura vetokoukku pakkauksesta ja tarkasta osaluettelosta, että kaikki osat ovat mukana. Poista tarvittaessa alustamassa vetokoukun kiinnityspisteistä tavaratilan pohjassa ja runkopalkeissa.
2. Irrota takavalot puskurista.
3. Kiinnitä vetokoukku auton alle reikien "A" kohdalta ruuvien M12x1,25x40, jousialuslevyjen ja sileiden aluslevyjen avulla, reikien "B" kohdalta ruuvien M12x1,25x40, korialuslevyjen ja korialuslevyjen avulla ja reikien "C" kohdalta ruuvien M12x120, korialuslevyjen, sileiden aluslevyjen ja jousialuslevyjen avulla.
4. Kiinnitä kuulapää ruuvien M12x70, jousialuslevyjen ja mutterien avulla.
5. Kiristä vetokoukun kaikki kiinnitykset momenttiavaimen avulla:

M12x1,25	-	87 Nm
M12	-	79 Nm

Noin 1000 km:n ajon jälkeen ruuvit ja mutterit on kiristettävä.
6. Bosal ei ole vastuussa vahingoista, jotka ovat aiheutuneet käyttäjän virheestä tai tuotteen väärinkäytöstä (artikla 185 kohta 2 NBW).

#### 017832 ISTRUZIONI DI MONTAGGIO

1. Aprire la confezione d'imballaggio della struttura di traino e controllare il contenuto a fronte dell'elenco componenti. Se necessario, rimuovere il mastice di protezione intorno ai punti di fissaggio.
2. Smontare i fanali posteriori dal paraurti.
3. Montare il dispositivo di traino sulla vettura con i bulloni M12x1,25x40, le rondelle grower e le rondelle piane ai fori "A"; con bulloni M12x1,25x40, le rondelle grower e le rondelle di carrozzeria nei fori "B"; con bulloni M12x120, rondelle di carrozzeria, rondelle piane, rondelle grower e dadi nei fori "C".
4. Montare la sfera con i bulloni M12x70, rondelle grower e dadi.
5. Fissare il dispositivo di traino. Bloccare l'insieme della bulloneria alle coppie di serraggio seguenti:

M12x1,25 = 87 Nm
M12 = 79 Nm
6. Rimontare i fanali posteriori sul paraurti.

#### ATTENZIONE:

**Verificare il serraggio di tutti i bulloni dopo i primi 1000 Km di traino.**

**La Bosal declina qualsiasi responsabilità per errato o imperfetto montaggio del dispositivo di traino, come anche per uso errato o improprio dello stesso.**