

Motor-Einstellsatz für Porsche Cayenne

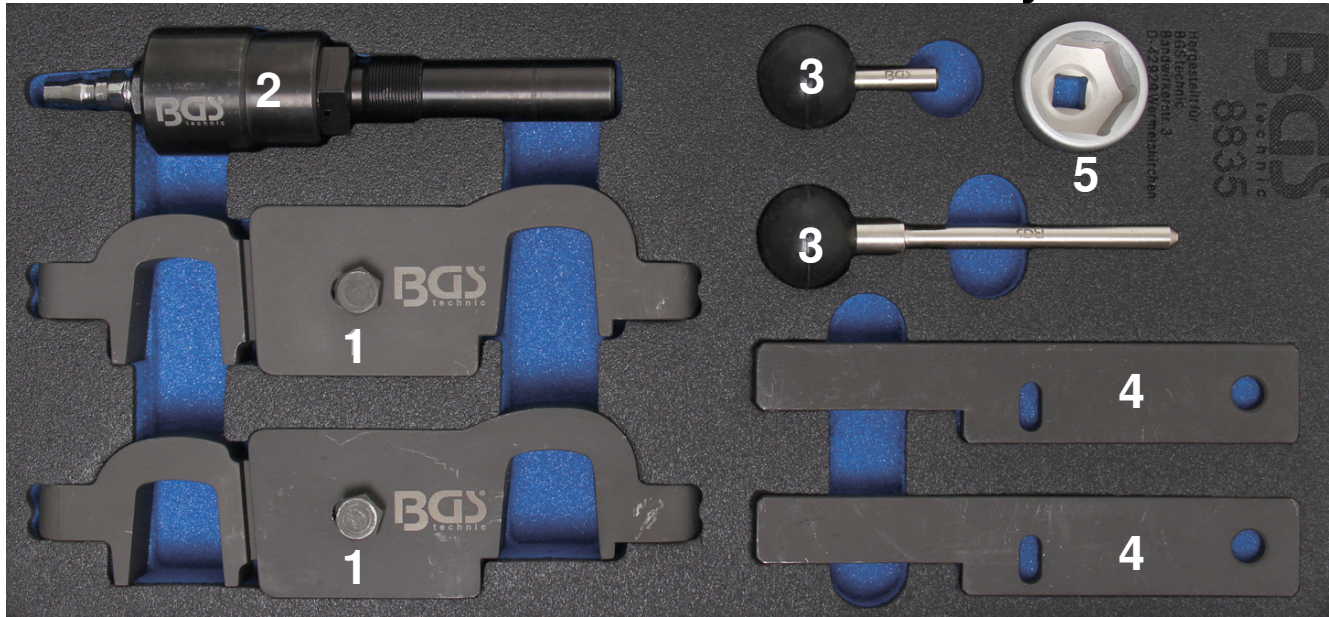

ALLGEMEINE INFORMATION

Dieser Werkzeugsatz dient dem Einstellen der Nockenwellen-Steuerzeiten und wird z.B. benötigt beim Wechseln der Zylinderkopfdichtung, Erneuern der Nockenwellen oder Steuerkette an Porsche Cayenne und Panamera.

WERKZEUGE

Nr.	Bezeichnung	Fahrzeug	zu verwenden wie OEM
1	Nockenwellen-Einstellwerkzeug	Panamera / Cayenne nach 2008	9678/1
2	Hilfskettenspanner	Cayenne nach 2008	9683/1
3	Kurbelwellen- Ausrichtwerkzeug	Panamera / Cayenne	9595/1
4	Nockenwellen-Einstellwerkzeug	Cayenne bis 2008	9678
5	Steckschlüssel	Cayenne	9714

SICHERHEITSHINWEISE

- Vorsicht bei Arbeiten an heißen Motoren, es besteht Verbrennungsgefahr!
- Vorsicht bei Arbeiten an laufenden Motoren. Lose Kleidung, Werkzeuge und andere Gegenstände können von drehenden Teilen erfasst werden und zu schweren Verletzungen führen.
- Entfernen Sie vor der Reparatur den Zündschlüssel, so verhindern Sie ein versehentliches Starten des Motors und die daraus resultierenden Schäden.
- **Diese Anleitung dient als Kurzinformation und ersetzt keinesfalls ein Werkstatthandbuch.** Verwenden Sie immer eine fahrzeugspezifische Serviceliteratur. Entnehmen Sie der Serviceliteratur technische Angaben wie Drehmomentwerte, Hinweise zur Demontage / Montage.
- Halten Sie sich an Hinweise des Fahrzeugherstellers.
- Nach erfolgter Reparatur bzw. vor dem Starten, den Motor min. 2 Umdrehungen von Hand drehen und die Steuerzeiten erneut überprüfen.



Porsche Cayenne nach 2008

1 Nockenwellen-
Einstellwerkzeug

A Werkzeugverschraubung

B Einstellprofil an der
Nockenwelle

C Sechskant für
Maulschlüssel

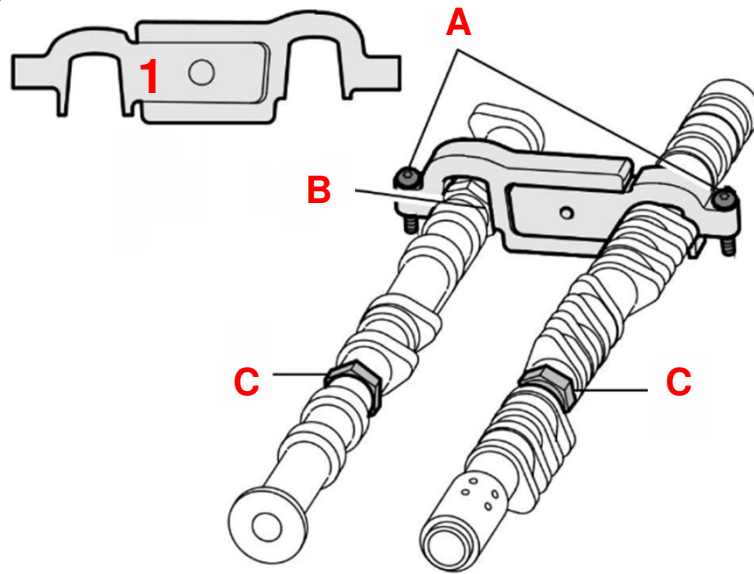

1 Nockenwellen-
Einstellwerkzeug

2 Hilfskettenspanner

3 Kurbelwellen-
Ausrichtwerkzeug

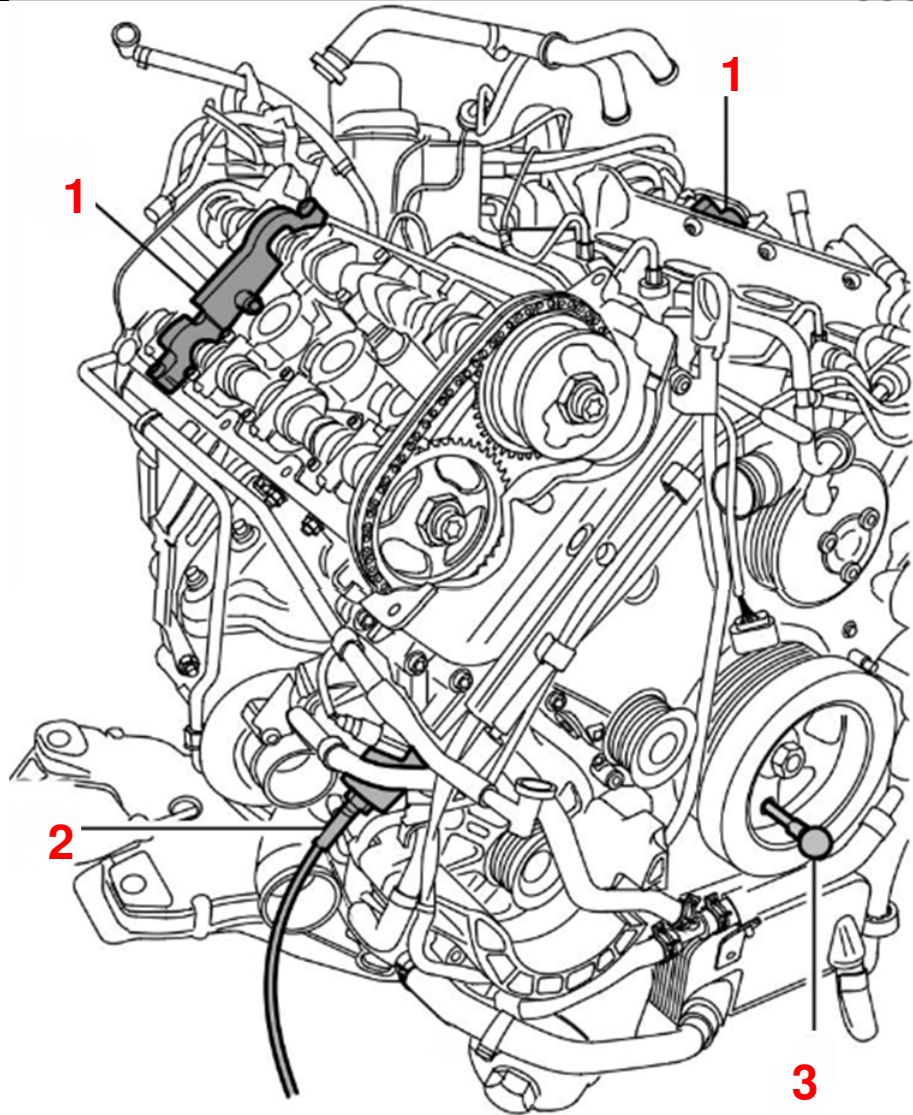

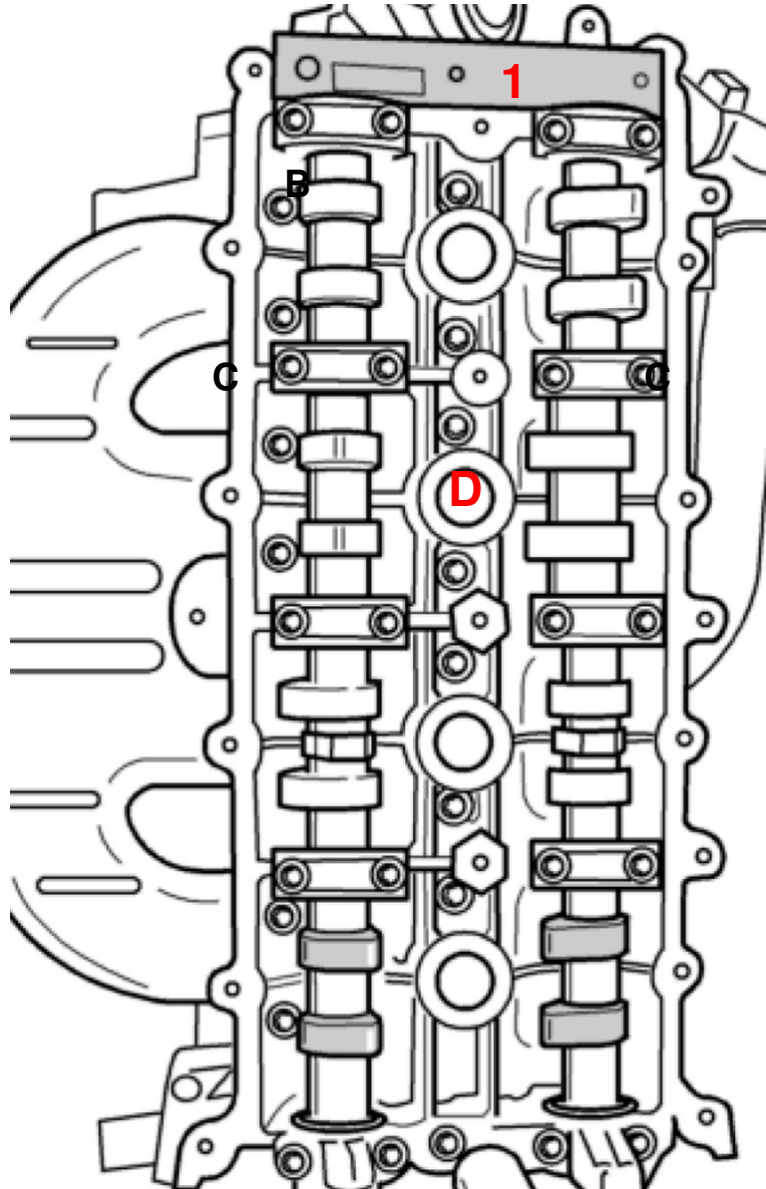

1 Nockenwellen-Einstellwerkzeug

D Zylinderkopf

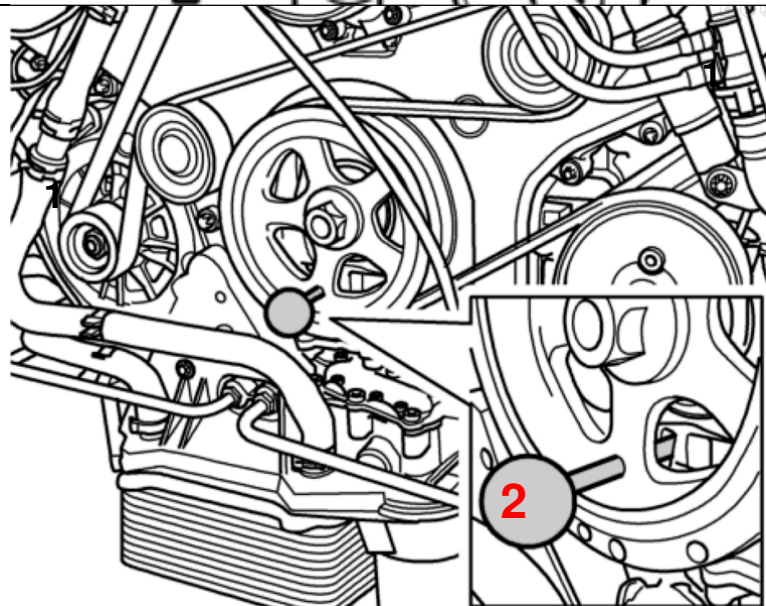

2 Kurbelwellen-Ausrichtwerkzeug

Engine Timing Tool for Porsche Cayenne

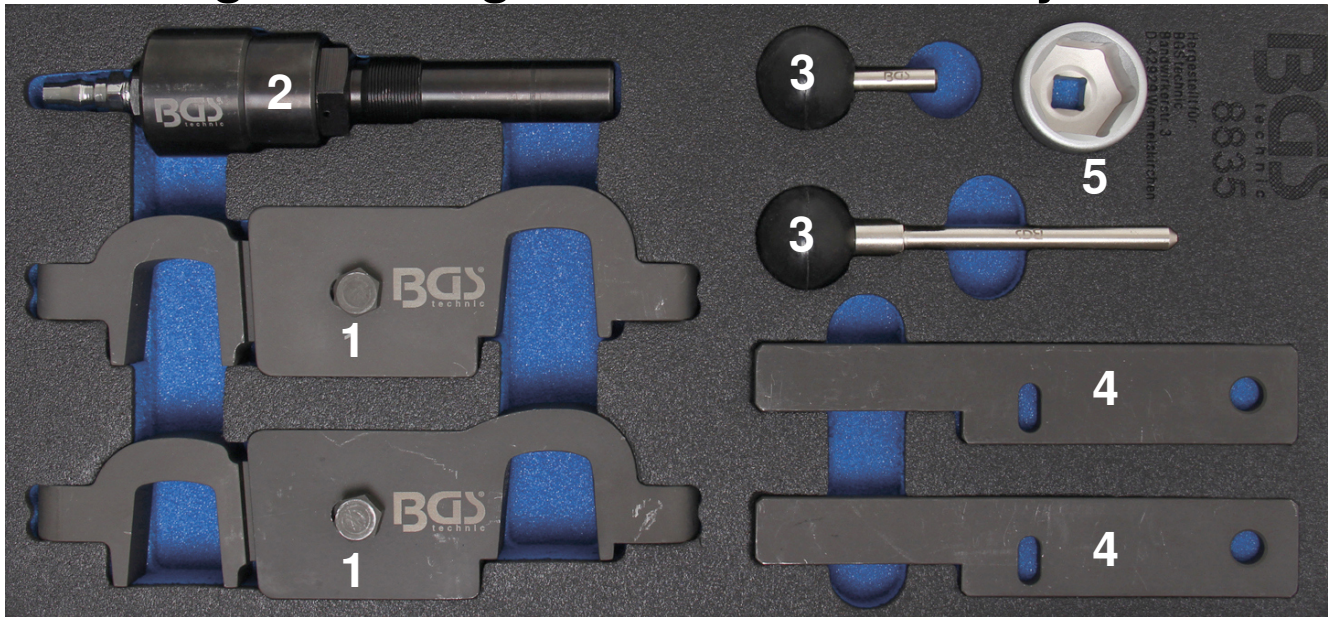

GENERAL INFORMATION

This tool set is made for setting engine timing when replacing camshaft, timing chain or cylinder head gasket on Porsche Cayenne und Panamera.

TOOLS

No	Description	Model	to be used as OEM
1	Camshaft setting tool	Panamera / Cayenne (as of 2008)	9678/1
2	Chain tensioner	Cayenne (as of 2008)	9683/1
3	Crankshaft locking tool	Panamera / Cayenne	9595/1
4	Camshaft adjusting tool	Cayenne (till 2008)	9678
5	Socket	Cayenne	9714

SAFETY ADVICE

- Be careful when working on hot engines – risk of burn!
- Be careful when working on running engines. Loose clothes, tools and other things can be caught up in revolving parts which may lead to serious injuries.
- Remove the ignition key before repair so that the engine will not start unintentionally.
- ***This manual is just brief information and will not replace a workshop manual.*** Always consult specific service literature for information about torques, assemblies and disassemblies etc.
- Please observe all instructions of the vehicle manufacturer.
- After any successful maintenance and before starting the engine, you should rotate the engine for two turns manually and check the engine timing again.



Porsche Cayenne (after 2008)

1 Camshaft setting tool

A Screws for installing tool

B Adjusting profile on camshaft

C Hex. for open end spanner

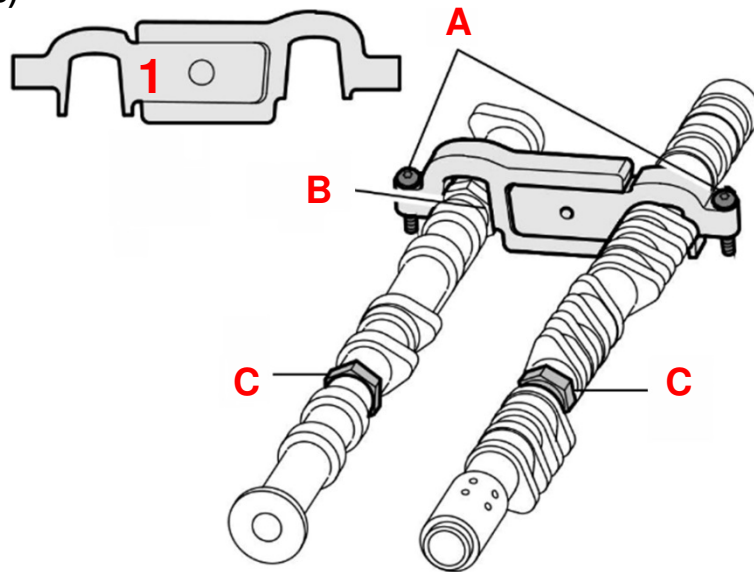

1 Camshaft setting tool

2 Chain tensioner

3 Crankshaft locking tool

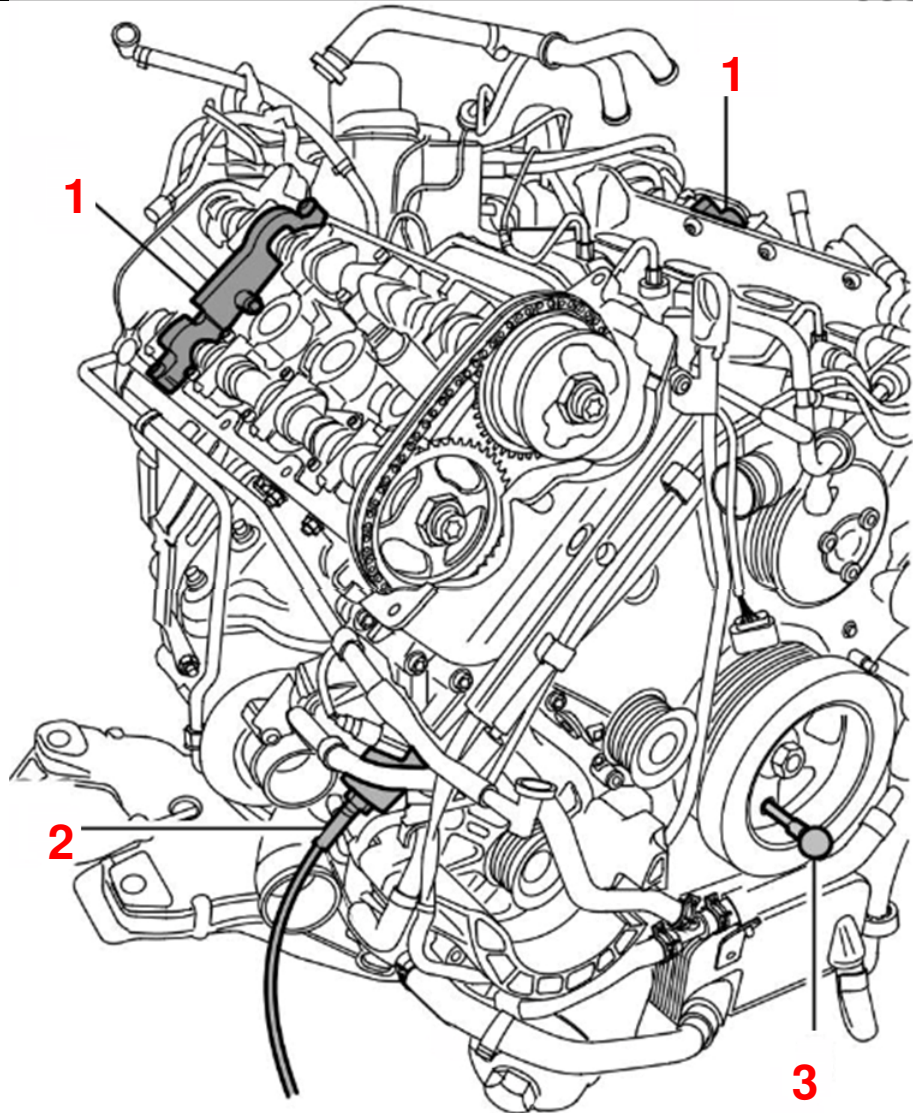

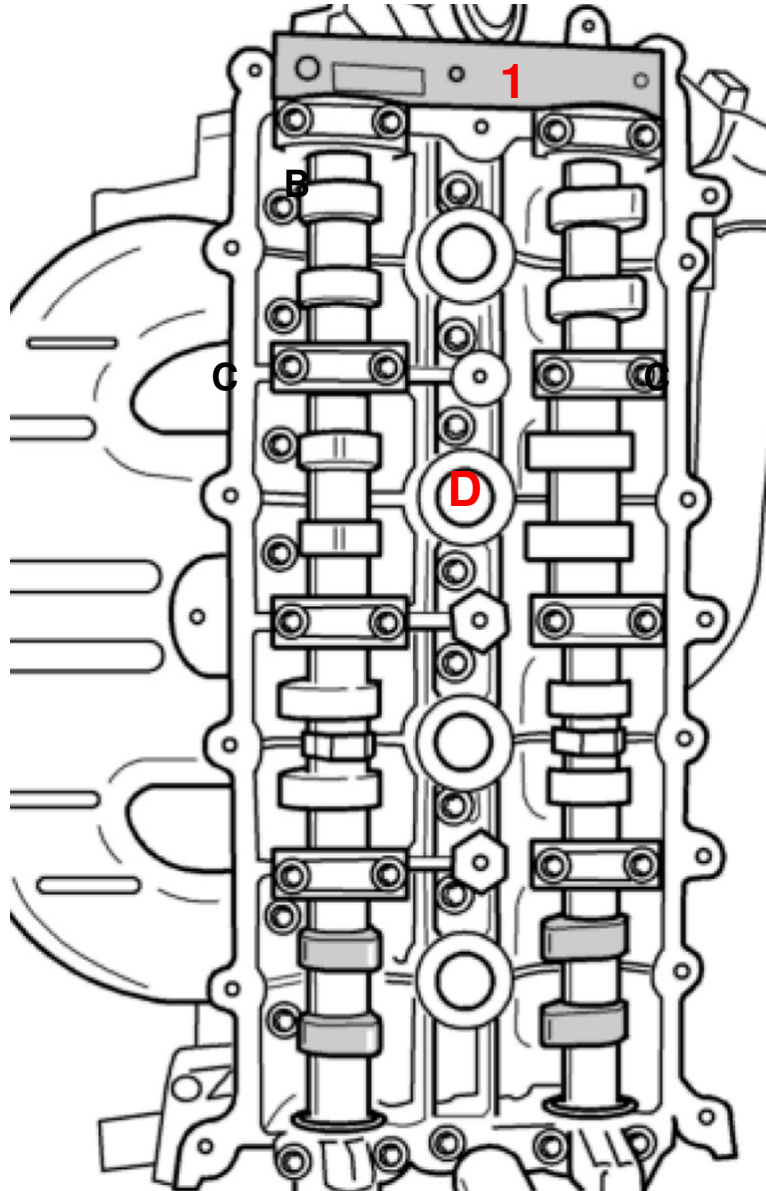

1 Camshaft setting tool

D Cylinder head

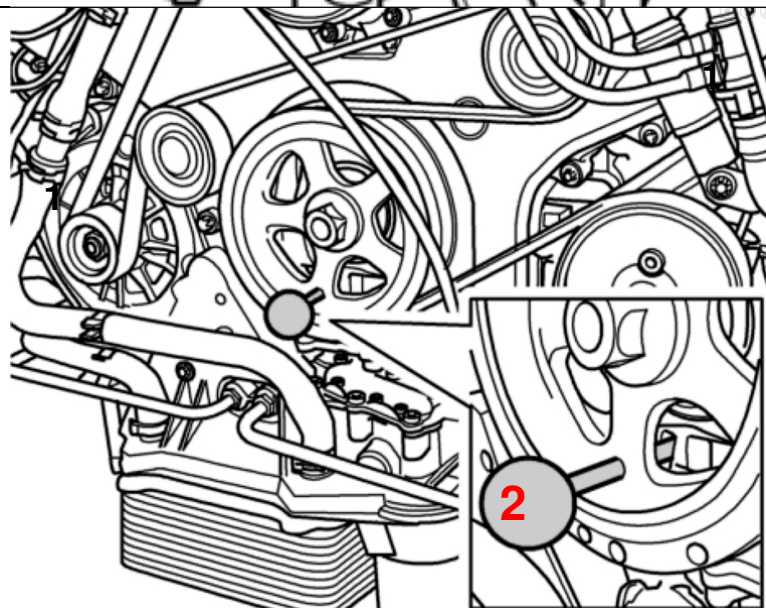

2 Crankshaft locking tool