

Motor-Einstellsatz für BMW M42 / M50

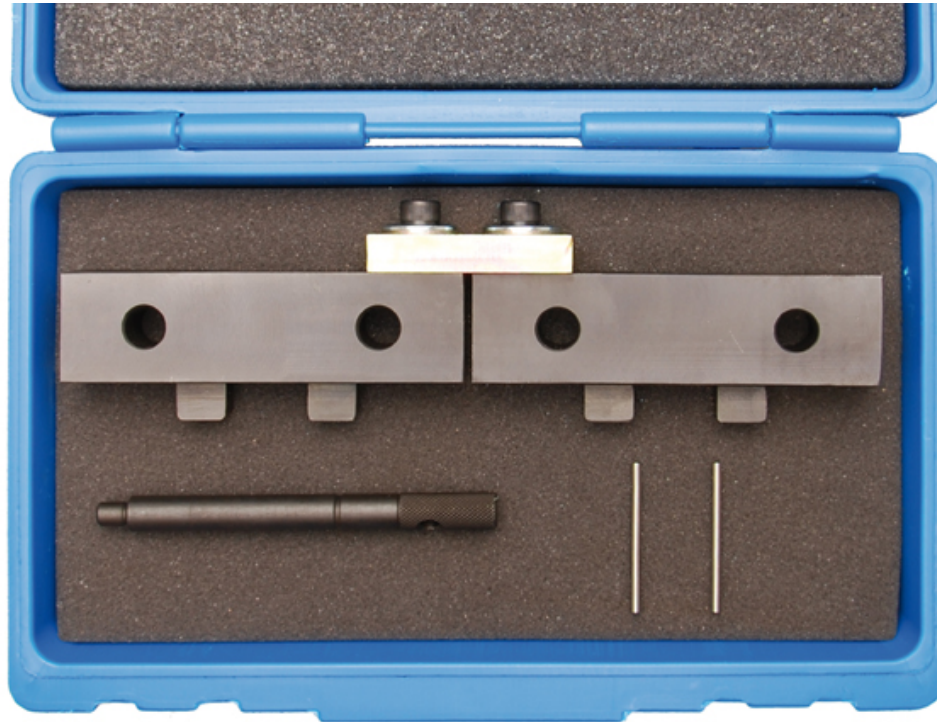

ALLGEMEINE INFORMATION

Diese Werkzeuge dienen dem Einstellen der Nocken- und Kurbelwelle bei z.B. Steuerkettenwechsel, Erneuern der Zylinderkopfdichtung, etc.. Der Satz ist geeignet für BMW Motoren der Baureihe M42 und M50.

WERKZEUGE

Nockenwellenarretierung, zu verwenden wie OEM 113240
Schwungradarretierung, zu verwenden wie OEM 112300

SICHERHEITSHINWEISE

- Vorsicht bei Arbeiten an heißen Motoren! Verbrennungsgefahr durch heiße Auspuffkrümmer oder andere Motorteile!
- Sichern Sie, vor der Montage der Werkzeuge, das Fahrzeug gegen unbeabsichtigtes Starten.
- Diese Anleitung dient als Kurzinformation, ersetzt aber auf keinen Fall die Service-Literatur.
- Bitte verwenden Sie für Reparatur-, Einstellungs- und Kontrollarbeiten immer fahrzeugspezifische Service-Literatur, so verhindern Sie Fehldiagnosen und falsche Einstellungen die zu Motorschäden führen können.

ANWENDUNG

Schwungrad-Arretierung

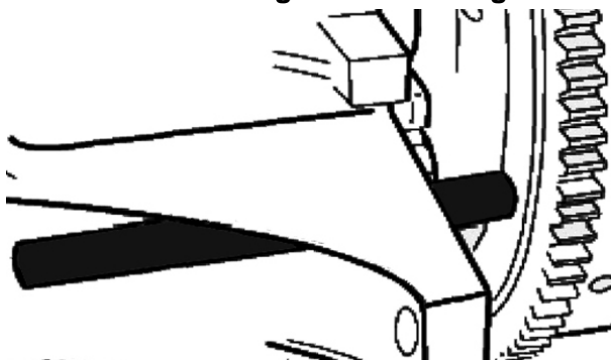

Nockenwelle-Arretierung

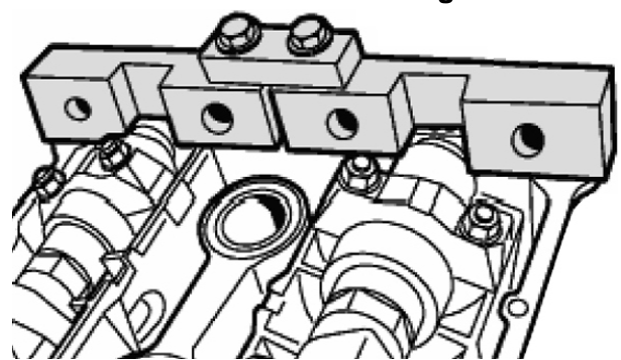

Engine Timing Tool Set for BMW M42 / M50

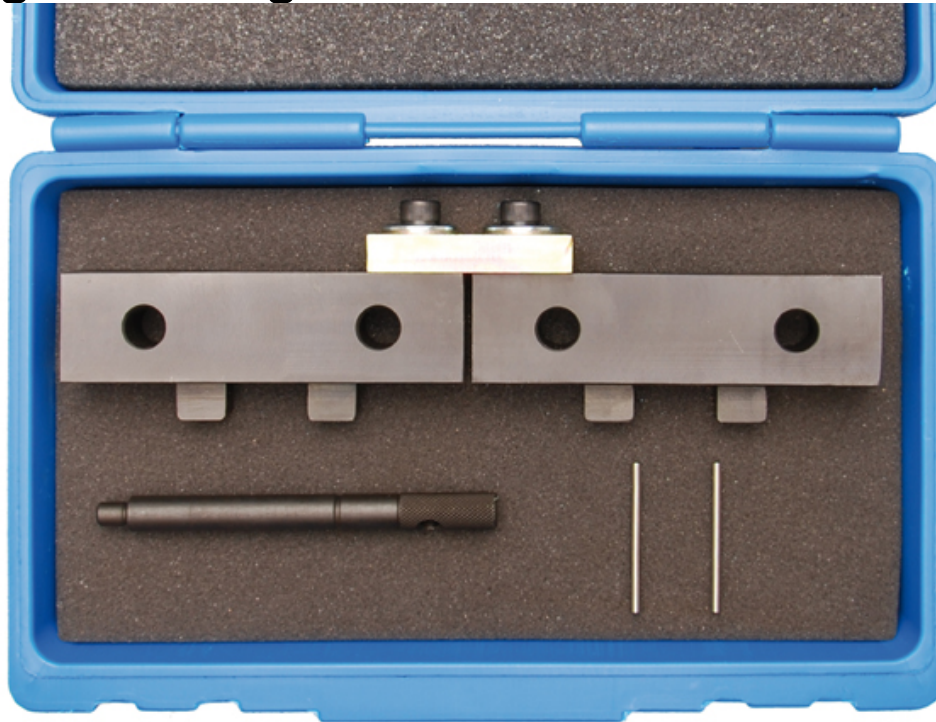

GENERAL INFORMATION

This tools are made for setting the camshaft and crankshaft for e.g. when changing timing chain, renewing the cylinder head gasket, etc.. The tool set is suitable for BMW engines M42 and M50.

TOOLS

Camshaft Locking Tool, to be used as OEM 113240

Flywheel Locking Tool, to be used as OEM 112300

SAFETY ADVICE

- Be careful while working on hot engines! Risk of burn by hot exhaust pipes or other components!
- Secure the vehicle against accidental starting before you start carrying out your application.
- This manual is just brief information and does not replace service literature.
- For repair, setting and servicing operations, always consult a matching servicing handbook to avoid false diagnoses or wrong settings which may harm the engine.

APPLICATION

Flywheel Locking Tool

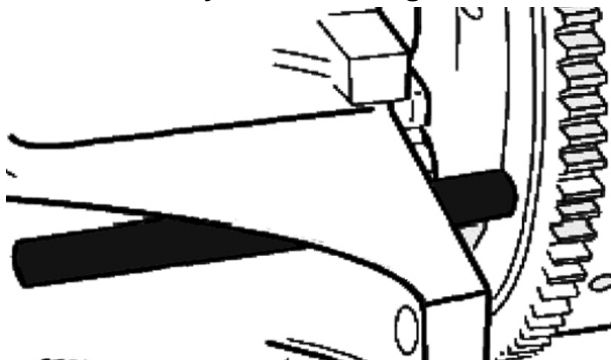

Camshaft Locking Tool

