

NOCKENWELLEN FIXIERSATZ



Allgemein

Der Fixiersatz ist passend für Audi A4, Cabrio, A6, A8 mit Motorcode: ASN, AVK, BBJ und wird benötigt bei Zahnriemenwechsel und Instandsetzungsarbeiten am Motor. Der Satz erleichtert die Montage des Zahnriemens. Der Satz ermöglichen somit eine punktgenaue Einstellung der Motor-Steuerzeiten, da Nocken- und Kurbelwelle fixiert werden.

Inhalt

- 2 Nockenwellenfixierer (OEM T40030)
- Kurbelwellenarretierung (OEM T40026)
- Spannrollen-Schlüssel (OEM 3387), auch passend für VW Polo Diesel, Audi 100 bis 1991 und Audi A6 mit Z15LTDI Motor
- Einsatz (OEM T40028) für Grundeinstellung des Nockenwellenverstellers
- Fixierstifte für Spannelement (OEM 40011), auch passend für Alfa Romeo, Fiat, Citroen, Peugeot, Renault und VAG

Die angegebenen OEM Werkzeugnummern dienen nur zu Vergleichszwecken.

Hinweis

Führen Sie Reparaturen immer nach Hersteller-Angaben durch. Verwenden Sie bei der Reparatur nur Werkstattliteratur die passend für Ihren Fahrzeugtyp ist. So vermeiden Sie Motorschäden.

NW und KW Fixierer

Nockenwellenfixier-Satz

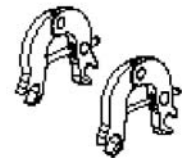

Kurbelwellenarretier-Bolzen

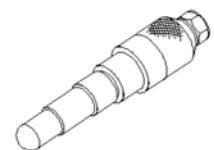

Anwendung

Setzen Sie eine Fixiervorrichtung an den Nockenwellen vom rechten Zylinderkopf an.

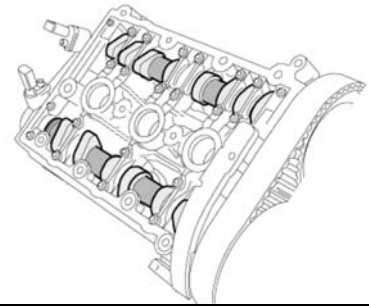

Drehen Sie die Kurbelwelle ein wenig hin und her, dies erleichtert das Ansetzen und korrekte Eingreifen der Fixiervorrichtung an den Nockenwellen. Durch verdrehen der Gewindestange wird die Fixiervorrichtung gespreizt und die Nockenwellen können sich nicht mehr verdrehen und die Fixiervorrichtung ist spielfrei montiert.

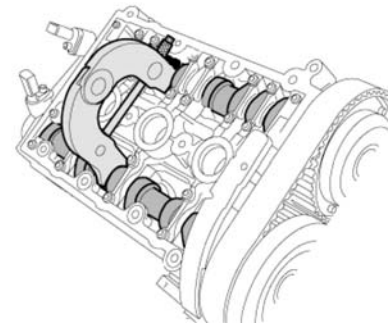

Achtung: Gewindestange mit nicht mehr als 10Nm anziehen.

Setzen Sie die andere Fixiervorrichtung in gleicher Weise an die Nockenwellen des linken Zylinderkopfes.

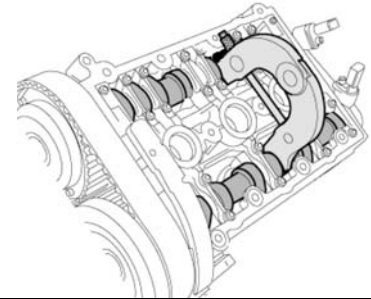

Achtung: Auch hier die Gewindestange mit nicht mehr wie 10Nm anziehen.

Entfernen Sie den Verschlussstopfen für die Kurbelwellen-Arretierung, dieser sitzt am Zylinderblock. Montieren Sie die Kurbelwellen-Arretierschraube in die Bohrung des ausgebauten Verschlussstopfens. Drehen Sie die Kurbelwelle, bei der Montage des Bolzens, ein wenig hin und her.



Nun sind Kurbel- und Nockenwellen fixiert und die Zahnriemen-Demontearbeiten können durchgeführt werden.

Achtung

Verwenden Sie weder den Nockenwellen- noch den Kurbelwellen-Fixierer als Gegenhalter z.B. für das Lösen der Riemenscheiben-Verschraubung. Es können Beschädigungen am Werkzeug und am Motor auftreten.

CAMSHAFT LOCKING TOOL SET



General

This tool is suitable for Audi A4 Cabrio, A6, A8 with Engine Codes: ASN AVK, BBJ and required for timing belt replacement and repairing the engine. It is made for easy mounting of the timing belt because camshaft and crankshaft are locked.

Contents

- 2 camshaft locking tools (OEM T40030)
- crankshaft locking tool (OEM T40026)
- tension pulley wrench (OEM 3387), also suitable for VW Polo Diesel Audi 100 until 1991 and Audi A6 TDI Z15L engine
- Socket (OEM T40028) for basic adjustment of the camshaft adjuster
- Pins for tensioning element (OEM 40 011), also suitable for Alfa Romeo, Fiat, Citroen, Peugeot, Renault and VAG

OEM numbers are for comparison purpose only.

Note

Perform repairs always according to manufacturer's specifications. To prevent engine damage only use workshop literature that is appropriate for your vehicle type.

Image

Camshaft Locking Set

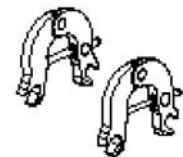

Crankshaft Locking Bolt

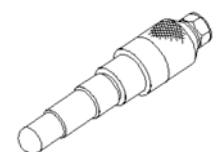

Operation

Mount the locking tool to the camshaft of the right cylinder head.

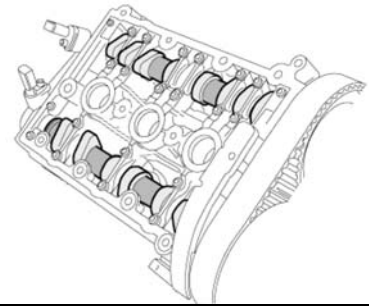

Rotate the crankshaft a little back and forth, this simplifies the insertion and proper engagement of the fixation device to the camshafts. By turning the threaded rod, the fixation device is mounted free from play and the camshaft can not turn anymore.

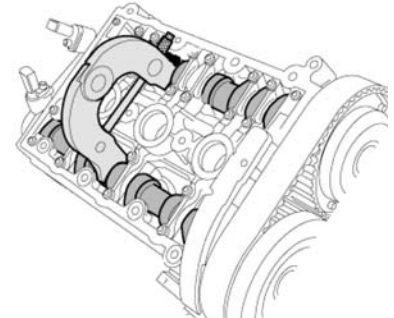

Attention: Tighten the threaded rod no more than 10Nm.

Place the other fixation device in the same manner to the camshaft of the left cylinder head.

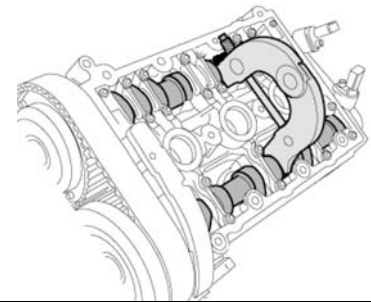

Attention: Tighten the threaded rod no more than 10Nm.

Remove the cover for the crankshaft locking, this sits on the cylinder block. Install the crankshaft locking screw into the hole of the removed cover. Rotate the crankshaft a little back and forth and assembly of the locking pin.

Now, crank and camshaft timing is fixed and the dismantling work can be carried out.

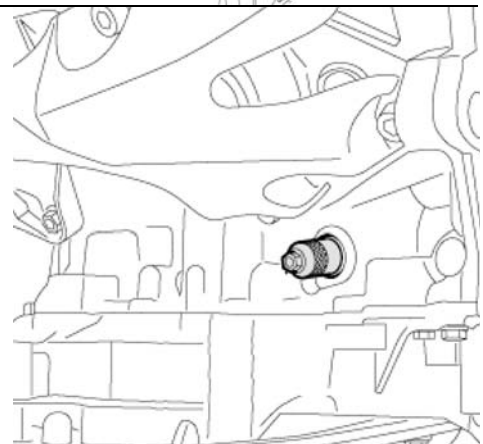

Attention

Do not use the camshaft or the crankshaft-fixers such as a lever, for example to release of the pulley screw. There may be damage to the tool and the engine.

KIT DE CALADO DE DISTRIBUCION AUDI V6 30V**GENERAL**

- Adecuado para Audi A4 Cabrio, A6, A8 con código de motor: ASN, AVK, BBJ
- Para reemplazar la correa de distribución y reparación del motor
- Facilita el montaje de la correa, el árbol de levas y fija el cigüeñal

Contenido

- 2 herramientas de fijado del árbol de levas (usar como OEM T40030)
- herramienta de fijado del cigüeñal (usar como OEM T40026)
- llave de la polea tensora (usar como OEM 3387)
válida también para:
VW Polo Diesel, Audi 100 hasta 1991 y Audi A6 motor TDI Z15L
- vaso para el ajuste del regulador del árbol de levas
(usar como OEM T40028)
- pernos para la sujeción de elementos (usar como OEM 40011)
Válida también para:
Alfa Romeo, Fiat, Citroën, Peugeot, Renault y VAG

Los números de OEM son para fines comparativos.

Nota

Realice las reparaciones siempre de acuerdo a las especificaciones del fabricante. Para evitar daños en el motor use sólo manuales de taller apropiados para su tipo de vehículo.

Imágenes

Juego para el bloqueo del árbol de levas

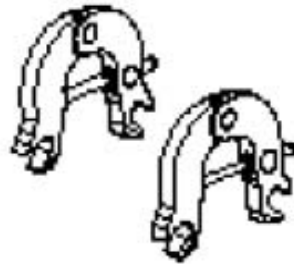

Pasador para el bloqueo del cigüeñal

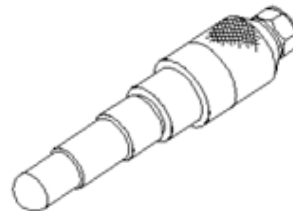

OPERACION

Coloque el otro dispositivo de bloqueo, en el árbol de levas del cilindro izquierdo.

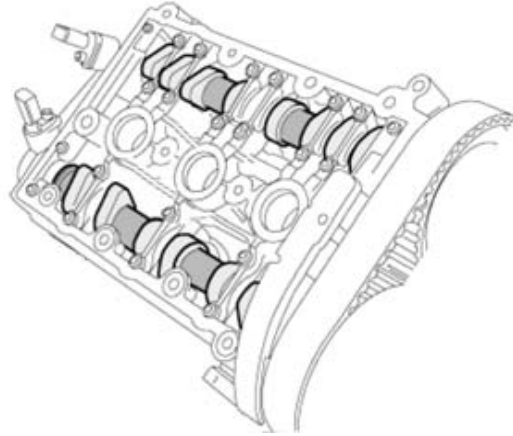

Gire el cigüeñal un poco hacia atrás y hacia adelante, esto simplifica la inserción adecuada del dispositivo de fijación al árbol de levas.

Al girar la varilla, el dispositivo de fijación se bloquea y el árbol de levas no puede girar.

Atención: No apriete la varilla roscada más de **10 Nm**.

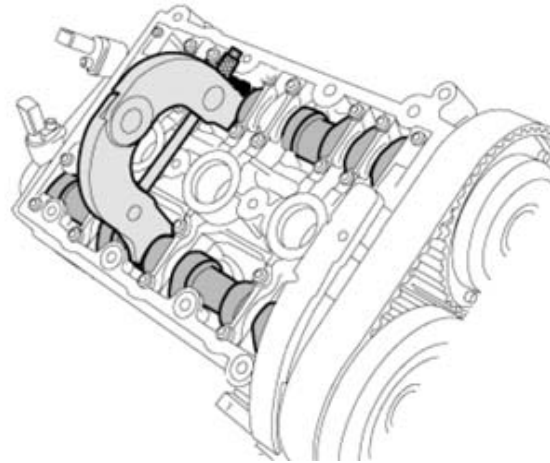

Coloque el otro dispositivo de bloqueo de la misma manera, en el árbol de levas del cilindro izquierdo.

Atención: No apriete la varilla roscada más de **10 Nm**.

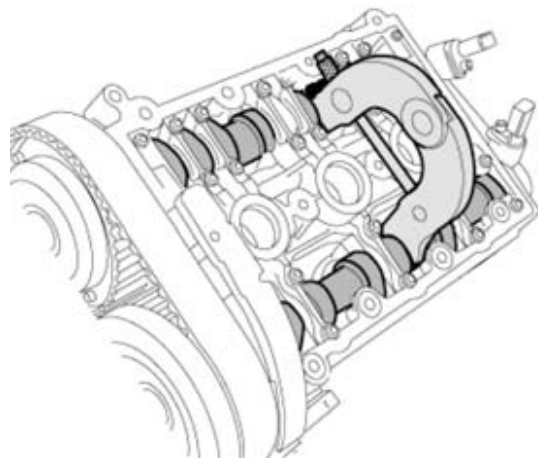

Retire la tapa para la fijación del cigüeñal, este se asienta en el bloque de cilindros.
Instale el tornillo de bloqueo del cigüeñal en el agujero de la cubierta.
Gire el cigüeñal un poco hacia atrás y hacia adelante y monte el pasador de seguridad.

Ahora, con el cigüeñal y el árbol de levas es fijos el desmontaje puede ser llevado a cabo.



Atención

No utilice el árbol de levas o los fijadores del cigüeñal, como una palanca, por ejemplo, a la liberación de la polea tornillo. Puede causar daños a la herramienta y al motor.