

Airbrush Pistole



TECHNISCHE DATEN

Düsendurchmesser: 0,35 mm
Farbtankvolumen: 22 ccm
Luftdruckanschluss: 6,3 mm (1/4")
Arbeitsluftdruck: 1,0 bis 3,5 bar

ANWENDUNGSBEREICHE

Werbegrafiken, Illustrationen, Fotoretusche, Handwerk und Hobby

BEDIENUNGSANLEITUNG

1. Farbtank mit angemessen verdünnter Farbe befüllen.
2. Die Pistole locker in der Hand halten.
3. Durch Runterdrücken des Abzugs wird ein Luftstrom ausgelöst. Durch das gleichzeitige Zurückziehen des Abzugs wird der graduelle Farbausstoß kontrolliert.
4. Das Sprühmuster variiert in Abhängigkeit zu dem Anstand zwischen dem Werkstück und der Sprühpistole.
5. Um feine Linien zu ziehen, entfernen Sie die die Nadelabdeckung der Pistole und gehen Sie nah an das Werkstück heran.

WARTUNG

1. Leeren Sie den Farbtank und waschen Sie ihn nach der Verwendung mit Hilfe einer Bürste sorgfältig mit Wasser oder Lösungsmittel aus.
2. Füllen Sie den Tank erneut mit Wasser oder einem Verdüner, blockieren Sie die Nadelabdeckung der Pistole mit einem Finger und sprühen Sie. Auf diese Weise wird der Luftstrom in die Pistole zurückgeschleudert und reinigt dadurch das Pistoleninnere.

AIRBRUSH MECHANISMUS

Komponenten

- | | |
|----------------------------|--------------------------------|
| 1. Schutzhaube | 17. Feder |
| 2. Aircap-Haube | 18. Nadel |
| 3. Düse | 19. Dichtungsring |
| 4. Aircap-Gehäuse | 20. Ventildorn |
| 5. Dichtungsring | 21. Dichtungsring |
| 6. Dichtungsmutter | 22. Feder |
| 7. Dichtung | 23. Ventilschraube |
| 8. Gehäuse | 24. Ventilgehäuse |
| 9. Justierschraube | 25. 1/4 NPT*M5-45 Adapter |
| 10. Fingerabzug | 26. Druckluftschlauch (Aufbau) |
| 11. Kipphebel | 27. 5 cc Metalltank |
| 12. Nadelfutter | 28. 7 mm Schlüssel |
| 13. Nadelführung | 29. Pistolenhalter (Metall) |
| 14. Ventilschraube | 30. 22 cc Glastank (Aufbau) |
| 15. Nadelführungsnetz | 31. 22 cc Glastank |
| 16. Nadelabdeckung (Griff) | |

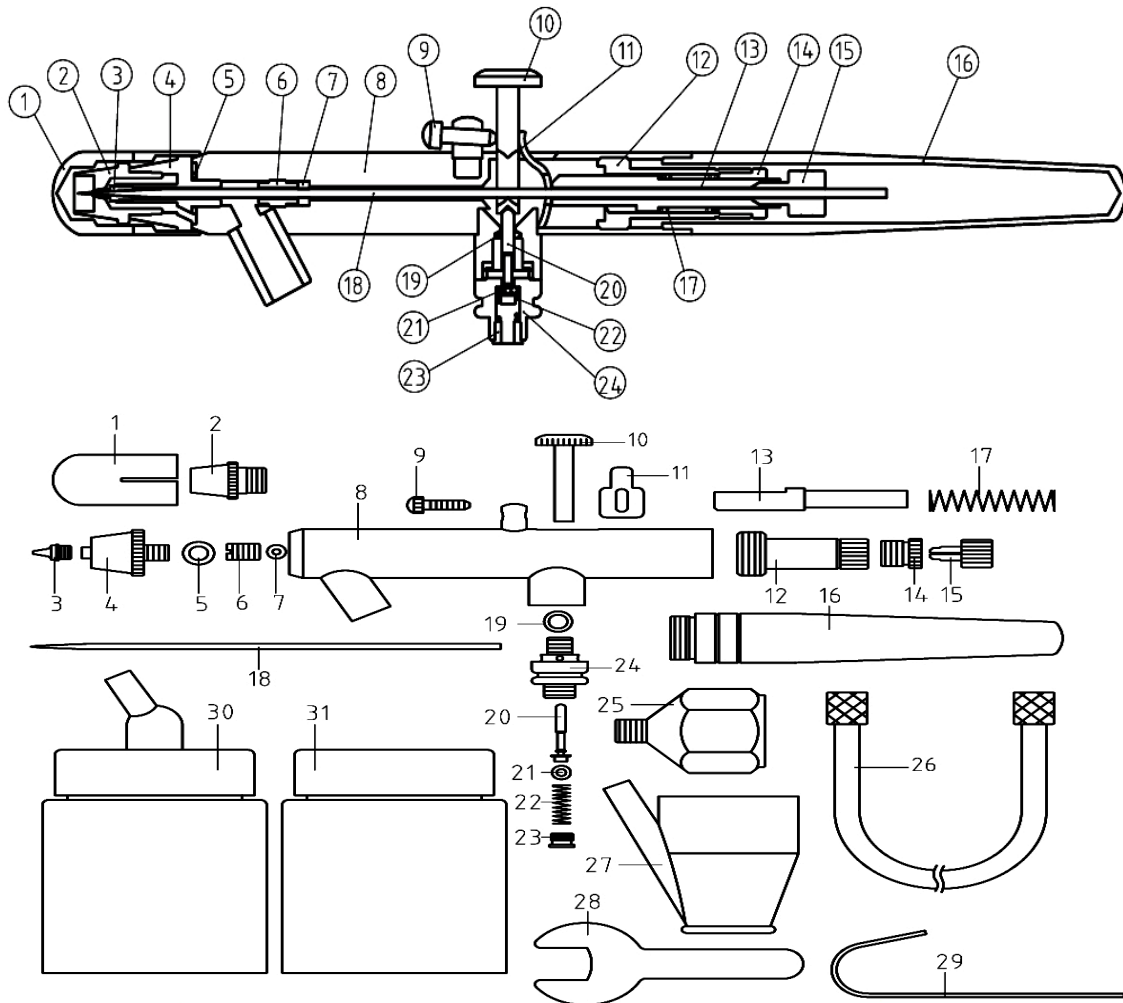

Airbrush Pistole



SPECIFICATIONS

Nozzle diameter: 0.35 mm

Fluid cup capacity: 22 cc

Air inlet: 6.3 mm (1/4")

Working pressure: 1.0 to 3.5 bar

APPLICATIONS

Commercial arts, illustrations, photo retouching, hobby and crafts

HOW TO SPRAY

1. Fill fluid in the cup after thinning appropriately.
2. Hold the airbrush lightly in your hand.
3. By pressing the main lever, a stream of air emerges. Then draw it backward gradually for Colour atomization.
4. The spray pattern is in accordance with the distance between a work surface and a air brush.
5. For fine line spray, remove the needle cover and hold the air brush near a work surface.

MAINTENANCE

1. Empty the fluid cup and wash with water or solvent by a brush.
2. Refill cup with water or solvent, then block the needle cover with a finger and spray. The air flows backward into nozzle to clean the paints remained the air brush.

AIRBRUSH MECHANISM

Parts Details

- | | |
|-----------------------------|------------------------------|
| 1. Protective Cap | 17. Spring |
| 2. Air Cap | 18. Needle |
| 3. Nozzle | 19. O-ring |
| 4. Air Cap Body | 20. Valve rod |
| 5. O-ring | 21. O-ring |
| 6. Packing nut | 22. Spring |
| 7. Packing | 23. Valve screw |
| 8. Body | 24. Valve body |
| 9. Adjustment Screw | 25. 1/4 NPT*M5-45 Adapter |
| 10. Finger lever | 26. Air line assembly |
| 11. Rocker | 27. 5 cc Metal cup |
| 12. Needle adjusting sleeve | 28. 7 mm Wrench |
| 13. Needle Chucking Guide | 29. Metal hanger |
| 14. Valve Screw | 30. 22 cc Glass jar assembly |
| 15. Needle Chucking Net | 31. 22 cc Glass jar |
| 16. Needle cover (handle) | |

