



PI 1929

Solo per personale esperto!

1/2

PRODUCT INFORMATION

SISTEMA MODULARE PER POMPE OLIO

ADATTO PER MOTORI MAN D08.26, D08.34 E D08.36 (EURO IV - VI)

Motorservice ha allestito un sistema modulare per pompe olio – adatto per i motori D08 di MAN.

Fino ad ora, in caso di necessità, i clienti erano costretti a ordinare separatamente i singoli componenti di queste pompe olio con un proprio codice articolo (ved. tabella alla pagina seguente).

Motorservice vi consente invece di scegliere solo 1 dei nostri 3 kit per pompe e di abbinarlo con una di 4 diverse ruote dentate.

Grazie a questo sistema modulare si possono abbinare 12 kit di ricambi completi, ordinando solo 2 articoli. Perché i kit pompe del marchio BF comprendono tutte le guarnizioni e gli elementi di collegamento che servono.

Queste pompe olio BF sono state sviluppate appositamente da Motorservice per l'Aftermarket. Ciascuna pompa olio viene testata sul banco di prova prima della consegna in relazione a portata in volume e pressione dell'olio.

3 POMPE × 4 RUOTE DENTATE = 12 VARIANTI

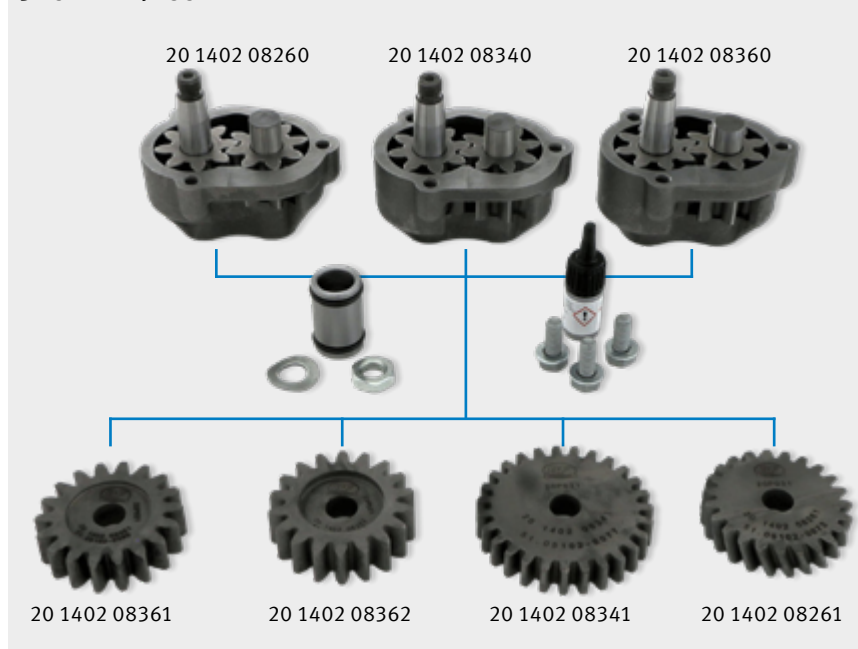

Queste pompe olio sono state montate in tutto il mondo su circa 1 milione di veicoli con motori della serie D08 (da Euro IV a VI) di MAN.

Si tratta di autocarri delle serie TGL e TGM, di autobus MAN nonché di macchine agricole, edili, veicoli speciali e motori industriali.

I vantaggi in sintesi:

- I componenti non devono essere ordinati singolarmente.
- Kit di ricambi completo, include tutte le viti, i frenafilletti e le guarnizioni necessarie
- Più conveniente rispetto al kit OE
- Le pompe olio sono fornite premontate.
- Istruzioni di montaggio incluse nella consegna

Con riserva di modifiche e differenze rispetto alle figure. Classificazione e ricambi, vedere i cataloghi in vigore o i sistemi basati su TecAlliance.

**PI 1929**Solo per personale esperto!
2/2**KIT DI RICAMBI****Codice articolo 20 1402 08260****Codice articolo 20 1402 08340****Codice articolo 20 1402 08360****La fornitura comprende:**

Codice articolo		20 1402 08260	20 1402 08340	20 1402 08360
Componente	Quantità	N. rif. *	N. rif. *	N. rif. *
Scatola pompa olio	1	51.05102-0101	51.05102-0085	51.05102-0090
Ruota dentata pompa olio (profondità t)	1	51.05104-6195 (32 mm)	51.05104-6197 (25 mm)	51.05104-6201 (34 mm)
Ruota dentata pompa olio (profondità t)	1	51.05104-6196 (32 mm)	51.05104-6198 (25 mm)	51.05104-6202 (34 mm)
Vite a testa esagonale M8x20-10.9	3	06.01284-5113	06.01284-5113	06.01284-5113
Rosetta 8x16x1,6 300HV	3	06.15015-0411	06.15015-0411	06.15015-0411
Colla frenafletti 50 ml	1	04.10160-9164	04.10160-9164	04.10160-9164
Rosetta elastica B12-FST	1	06.16049-0024	06.16049-0024	06.16049-0024
Dado esagonale BM 12x1,5	1	06.11271-6405	06.11271-6405	06.11271-6405
Manicotto della frizione	1	51.05207-0010	51.05207-0010	51.05207-0010
O-ring 19x3 B-FKM	2	06.56333-4245	06.56333-4245	06.56333-4245

**RUOTE DENTATE**

Codice articolo	20 1402 08361	20 1402 08362	20 1402 08341	20 1402 08261
N. rif. *	51.05201-0099	51.05201-0102	51.05201-0077	51.05201-0073
Diametro Ø [mm]	60	60	72	61
Altezza h [mm]	18	16	16	14
Numero di ingranaggi z	18	18	27	23 (denti elicoidali)

* I numeri di riferimento elencati servono solo a scopi di confronto e non vanno indicati nelle fatture rilasciate al consumatore finale.

