

# Blue Print ADH25501

Adattabile a:

Rover 600 1996>1998 / Honda Accord 1990>2003,  
Odyssey 1994>2003, Prelude 1992>2000, Shuttle 1995>2001



IT

## ATTREZZO CON VITE A SPILLO

L'attrezzo con vite a spillo Blue Print ADH25501 è richiesto per il corretto allineamento dell'albero di bilanciamento quando si sostituisce la cinghia. È applicabile a diversi modelli Honda.

L'albero di bilanciamento è guidato dall'albero motore tramite una cinghia dentata che deve essere rimossa quando si sostituisce la cinghia distribuzione.

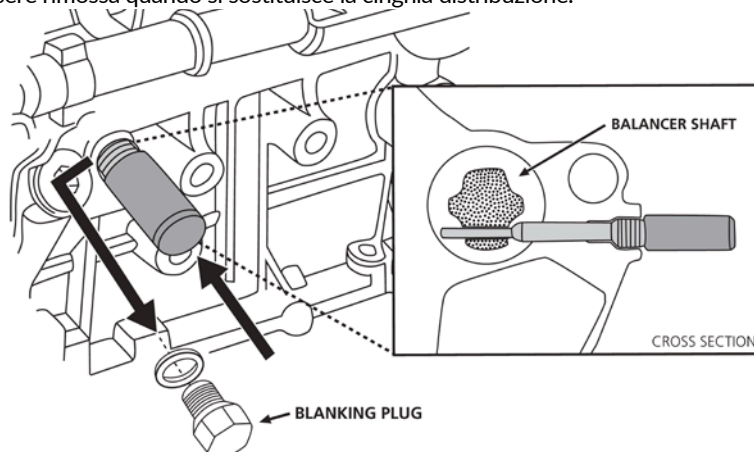

- L'accesso all'albero di bilanciamento avviene come viene mostrato in figura.
- Rimuovere il bullone cieco ed inserire l'utensile, allo stesso tempo ruotare con attenzione l'albero motore fino a quando gli alberi sono allineati correttamente.
- Se non è possibile inserire l'attrezzo a causa dello slot dell'albero di bilanciamento, spostare di 180 gradi.

**Un errato uso dei seguenti attrezzi o un'errata procedura d'intervento possono causare gravi danni al motore.**

**Vi raccomandiamo di non sostituire la cinghia distribuzione se non si ha il manuale di riparazione del produttore.**

Per ulteriori informazioni tecniche visitate il sito: [partsfinder.bilsteingroup.com](http://partsfinder.bilsteingroup.com)