

Technical Bulletin

Chrysler / Ford / Honda / Hyundai / Kia / Lexus / Mazda / Mitsubishi / Nissan / Renault / Suzuki / Toyota
Uputstva za alat za samopodešavajuće kvačilo

Primenljive reference: ADG05507, ADA103017, ADM530118C, ADH230104C, ADG030195C, ADG030197, ADG030168C, ADG030181, ADG030194, ADM530104, ADM530118C, ADC430132, ADC430133, ADN130244, ADN130237, ADK83050C, ADK83052C, ADK83056C, ADT330234, ADT330234C, ADT330283, ADT330290, ADT330291, ADT330292

Primene: Razne

Datum izdavanja: 02/2013

- A. Alat za stezanje
- B. Kompresioni klin
- C. Zavrtnji bez glave sa navojem
- D. Izrečkane navrtke
- E. Drška (2 komada)
- F. Komplet za poravnanje kvačila (BMW)
 1. 15mm x 34mm
 2. 15mm x 28mm
 3. 15mm x 23mm
- G. Alati / Osovine za poravnanje kvačila
 1. Plava: prečnika 19,75 mm
 2. Crvena: prečnika 20,75 mm
 3. Crna stupnjevita: 19 mm/ 15 mm/ 14mm
- H. Alat za resetovanje kvačila



Blue Print alat za samopodešavajuće kvačilo (SAC) predstavlja ključan komad opreme za obezbedjivanje pravilne ugradnje samopodešavajućeg tipa kvačila. Dejstvo kontra sila na samopodešavajuće kvačilo tokom ugradnje može da dovede do slučajnog rotiranja prstena za podešavanje, što dovodi do nepravilnog podešavanja kvačila.



Samopodešavajuće kvačilo može se identifikovati pomoću samopodešavajućeg mehanizma koji se vidi na poklopcu kvačila (videli sliku 1).

Posebno je važno koristiti ovaj alat kada ponovo koristite/ponovo ugradjujete samopodešavajuće kvačilo, kako biste održali ili namestili pravilno podešavanje kvačila

Alat je potrebno montirati pre upotrebe

- Montirajte kompresioni klin (B) u alat za stezanje (A) kako biste dobili kompresioni alat.
- Pričvrstite dršku (E) kompresionog alata na kraj kompresionog klina

Važno: Kada prvi put koristite ovaj alat potrebno je da skinete osigurač i podlošku sa kompresionog klina pre nego što ćete moći da ga ušrafite u alat za stezanje. Ove možete ponovo staviti ukoliko želite – njihova namena je da spreče da se kompresioni klin greškom odšrafi iz alata za stezanje.



Ugradnja novog samopodešavajućeg kvačila

Izvadite menjač. Odšrafite stari poklopac kvačila i bacite stari poklopac i disk. Proverite da li je zamajac u dobrom stanju. Ako se radi o tipu sa dvostrukom masom preporučujemo vam da proverite da li mu je hod u okviru proizvođačeve specifikacije.

- Izaberite odgovarajuću osovinu za poravnanje ploče kvačila iz kompleta Blue Print za samopodešavajuće kvačilo i centrirajte novi disk kvačila na zamajac.
- Dok držite disk kvačila u poravnanju, namestite novi poklopac na zamajac koristeći tri zavrtnja bez glave sa odgovarajućim navojem (C), koristeći pritom naizmenične otvore za zavrtnje (odvojene 120°).

Sl. 2



Sl. 3

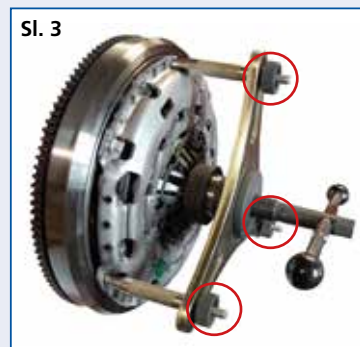

Zategnite ove zavrtnje koliko možete ručno – toliko čvrsto da drže centralnu ploču na mestu.

Isto tako stavite tri originalna zavrtnja za pričvršćivanje poklopcu kvačila u tri preostala otvora za zavrtnje – pričvrstite ih ručno i ostavite tako. (videti sliku 2)

- Stavite montirani kompresioni alat na tri zavrtnja bez glave sa navojem i pričvrstite ih koristeći tri izreckane navrtke (D). (Videti sliku 3)

- Okrećite dršku kompresionog alata u smeru kretanja kazaljki na satu na dijafragmu poklopcu kvačila i stisnite prste opruge dok kućište poklopcu kvačila ne ostvari kontakt sa zamajcem. (Videti sliku 4).

Sl. 4



- Sada zategnite tri zavrtnja za fiksiranje poklopcu kvačila u skladu sa proizvođačevom preporukom za obrtni momenat. (Videti sliku 5).

- Okrećite dršku kompresionog alata u smeru suprotnom kretanju kazaljki na satu kako biste otpustili pritisak sa dijafragme poklopcu kvačila, zatim skinite izreckane navrtke, kompresioni alat i zavrtnje bez glave sa navojem.

- Stavite preostala tri zavrtnja za fiksiranje poklopcu kvačila i zategnite ih u skladu sa proizvođačevom preporukom za obrtni momenat.

- Sklonite osovinu za poravnanje ploče kvačila.

Sl. 5



Skidanje i ponovna ugradnja istog samopodešavajućeg kvačila

- Skinite tri naizmenično postavljena zavrtnja za fiksiranje poklopca kvačila (odvojena 120°).
- Stavite tri zavrtnja bez glave (C) sa odgovarajućim navojem u ove otvore za zavrtnje. Zategnite zavrtnje koliko možete ručno.
- Izaberite odgovarajuću osovinu za poravnanje ploče kvačila iz kompleta Blue Print za samopodešavajuće kvačilo i ubacite je u ploču kvačila.
- Stavite montirani kompresioni alat na tri zavrtnja bez glave sa navojem i učvrstite ih korišćenjem tri izreckane navrtke (D).
- Okrećite dršku kompresionog alata u smeru kretanja kazaljki na satu na dijafragmi poklopca kvačila i stisnite prste opruge dok poklopac kvačila ne otpusti tenziju na disk i on ne bude mogao da se okreće. Ovo će sada obezbediti da prsten za podešavanje poklopca kvačila bude u pravilnom položaju za ponovnu ugradnju.
- Izvadite preostala tri zavrtnja poklopca kvačila.
- Okrećite dršku kompresionog alata u smeru suprotnom kretanju kazaljki na satu kako biste otpustili pritisak sa dijafragme poklopca kvačila, zatim izvadite izreckane navrtke, kompresioni alat i zavrtnje bez glave sa navojem.
- Izvadite sklop kvačila i osovinu, pazeći da vam ne ispadne ili da ne udarite poklopac, jer bi to moglo da utiče na podešavanje.
- Ukoliko je ugradjen zamajac sa dvostrukom masom, preporučujemo da proverite da li mu je hod u okviru proizvodjačeve specifikacije

VAŽNO: Kada ponovo koristite samopodešavajuće kvačilo, moguće je da će biti potrebno da resetujete podešavanje.

- Ovo treba uraditi kada je staro kvačilo na svom mestu, sa postavljenim kompresionim alatom i dijafragmom pod tenzijom kao što se vidi na slici 4
- Korišćenjem alata za resetovanje kvačila (H) ugurajte prsten za podešavanje u smeru suprotnom kretanju kazaljki na satu dok se druga linija na prstenu ne bude jedva videla.
- Sa prstenom za podešavanje na odgovarajućem mestu i postavljenim alatom, skinite alat i kvačilo.

VAŽNO:

Ovaj bilten treba samo da služi kao vodič.

Pogledajte uvek odgovarajuća uputstva proizvodjača vozila ili uputstva pouzdanog priručnika za radionice kako biste se upoznali sa pravilnom procedurom i tehničkim podacima za korišćenje alata za samopodešavajuće kvačilo.

