

INFO

GEN 2 Istruzioni attrezzo rimozione cuscinetto ruota

Blue Print
ADC45502



INFO

Blue Print ADC45502

L'installazione di questi cuscinetti senza l'uso di attrezzi adeguati arca danni alle superfici della pista del cuscinetto. I cuscinetti ruota di questa generazione, sono montati e forniti come unità completa con flangia integrata. Con questa tipologia, non vi è alcun accesso diretto alla pista esterna e se il cuscinetto viene premuto nell'alloggiamento forzando la flangia di guida la forza sarà applicata alla corsa esterna attraverso la spinta dei cuscinetti assiali a sfere. Se premuto in questo modo il carico applicato alla pista interna causerà danni al cuscinetto con la conseguenza di un guasto prematuro. Nel

peggiore dei casi si rischia di provocare seri danni con il potenziale rischio di rotture gravi anche della flangia esterna.

Usare i gusci sulla piastra garantisce che i carichi di inserimento vengano fatti solo sulla pista esterna del cuscinetto.

Questo kit è progettato per rimuovere e sostituire il cuscinetto/flangia direttamente sul veicolo.

Prima di iniziare la rimozione del cuscinetto prestare attenzione al sensore ABS. Essendo molto vicino potrebbe danneggiarsi durante la sostituzione.

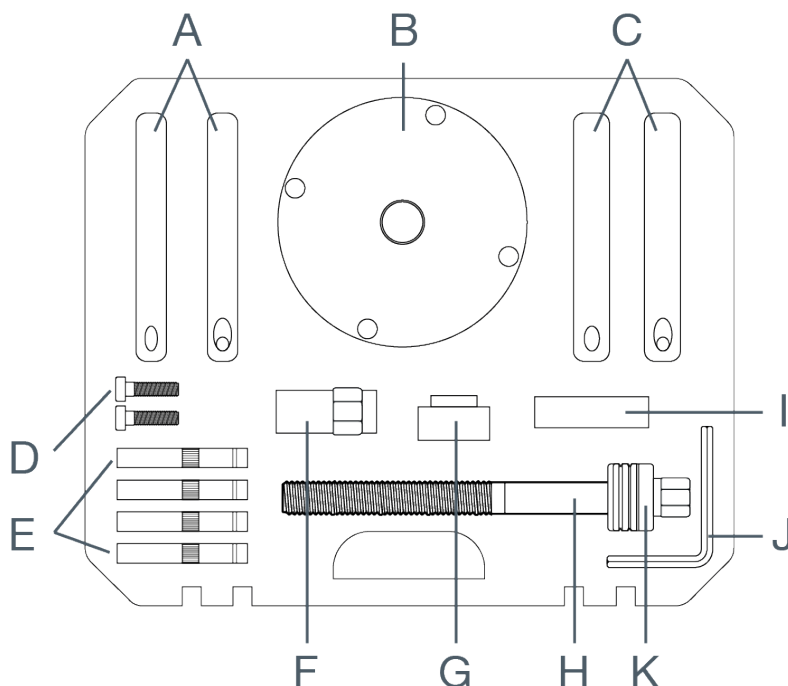

Componenti

Ref	Description	Codice No
A	gusci per inserimento	5175-5
B	piastra	5178-1
C	gusci per rimozione	5175-4
D	viti di serraggio gusci	
E	perni	585-4
F	dado	0108
G	adattatore per estrazione	5175-3
H	vite principale	0454
I	adattatore per inserimento	5175-6
J	chiave a brugola	
K	cuscinetto di spinta	0662

*usurabili

Per ulteriori informazioni tecniche visitate: partsfinder.bilsteingroup.com

Istruzioni

Rimozione

- Il kit è progettato per facilitare la sostituzione del cuscinetto ruota sul veicolo. Fare sempre riferimento al manuale tecnico del produttore per la procedura corretta.
- Rimuovere la pinza freno e il disco. Rimuovere il semi-asse.
- Pulire l'area sul retro del mozzo prima di rimuovere il cuscinetto per evitare che sporco e detriti possano bloccare la vite principale, il dado e l'adattatore.
- Montare i gusci di rimozione (C) sul cuscinetto / flangia; fare riferimento allo schema (Fig 1), fissare con le viti di serraggio (D) in dotazione.
- Assemblare i quattro perni (E) alla piastra (B). L'o-ring di gomma sul perno trova alloggiamento nell'attacco della piastra.
- Assemblare il gruppo piastra / perno sui gusci ed inserire la vite principale attraverso il gruppo piastra / perno.
- Sul retro del mozzo, montare l'adattatore per estrazione (G) sull'estremità della vite principale. L'estremità del collare adattatore va verso la vite principale - fare riferimento alla Fig 1.
- Fissare l'utensile assemblato con il dado della vite principale (F). Avvitare il dado della vite principale con forza, verso la vite di forzatura - fare riferimento alla Fig 1.
- Lubrificare la filettatura della vite principale con grasso al bisolfuro di molibdeno nero (grasso per giunti omocinetici). Questo passaggio deve essere svolto ogni volta che utilizzate lo strumento.

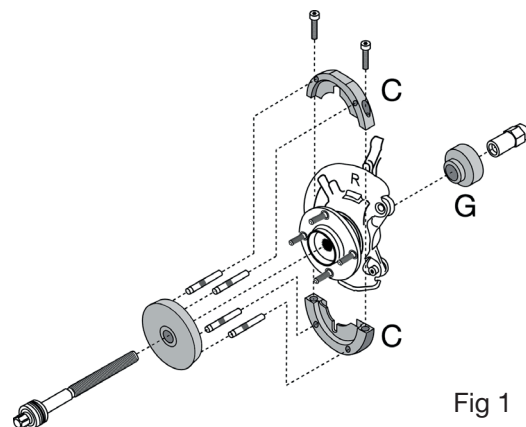

Fig 1

Installazione

- Importante: prima di installare nuovamente il nuovo cuscinetto / flangia, pulire l'area nella parte posteriore e attorno l'alloggiamento del mozzo. Eventuale sporcizia o detriti lasciati all'interno dell'alloggiamento del mozzo potrebbero impedire il corretto posizionamento del cuscinetto e causarne guasti prematuri.
- Inizialmente inserire l'adattatore (I) assicurandosi che non vada ad interferire con il sensore ABS.
- Fare riferimento alla Fig. 2: assemblare i gusci per l'inserimento (A) sul nuovo cuscinetto / flangia e fissarli con le viti di fermo, (D) presenti nella dotazione.
- Assemblare i quattro perni (E) alla piastra (B). L'o-ring di gomma sul perno lo fisserà nell'attacco della piastra.

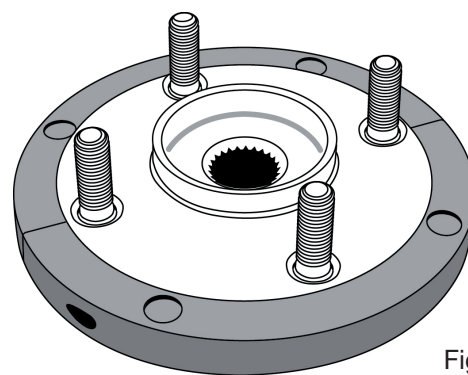

Fig 2

Per ulteriori informazioni tecniche visitate: partsfinder.bilsteingroup.com

INFO

Blue Print
ADC45502

- Fare riferimento alla Fig. 3: Posizionare il gruppo piastra / perno sui gusci e montare la vite di forza principale attraverso il gruppo piastra / perno.
- Da dietro, montare l'adattatore per l'inserimento (I) sull'estremità della vite di forzatura in modo che si trovi sul bordo esterno nella parte posteriore del supporto mozzo.
- Fissare l'utensile assemblato con il dado della vite (F). Avvitare il dado della vite con forza lungo la vite di forzatura - fare riferimento alla Fig 1.
- Tenere ben lubrificate le filettature delle viti con grasso al solfuro di molibdeno nero. Questa operazione deve essere eseguita ogni qualvolta venga utilizzato lo strumento.

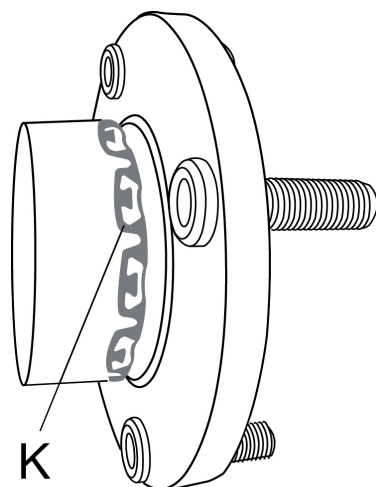

Fig 4

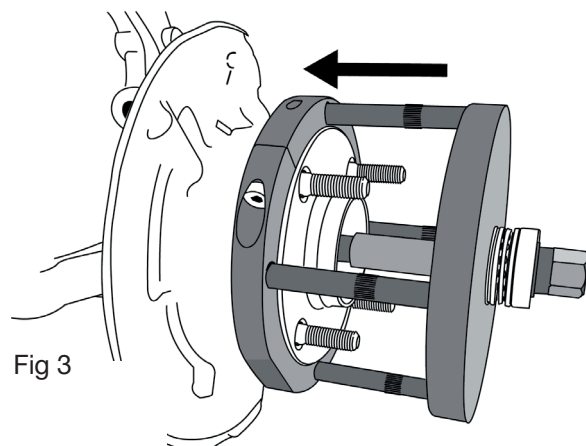

Fig 3

- Per inserire il nuovo cuscinetto / flangia, tenere fermo il dado (F) con una chiave da 30 mm mentre si gira la vite principale con una bussola da 22 mm. (Non usare strumenti ad aria).
- Ruotare la vite principale finché il cuscinetto / flangia non è completamente nella sede. Accertarsi, se presenti, che le linguette dell'anello di ritenzione (K) siano posizionate correttamente nella scanalatura di ritegno (si deve udire uno scatto udibile quando le nervature sono nella sede dell'anello di ritenzione) vedere la Fig. 4.
- Assemblare i componenti del freno ed il semiassi - rimossi prima di sostituire il cuscinetto della ruota.
- Serrare tutti i bulloni ed il materiale di fissaggio alle coppie di serraggio prescritte dal produttore.
- Assicurarsi che tutto funzioni correttamente prima di effettuare la prova su strada.

Per ulteriori informazioni tecniche visitate: partsfinder.bilsteingroup.com