

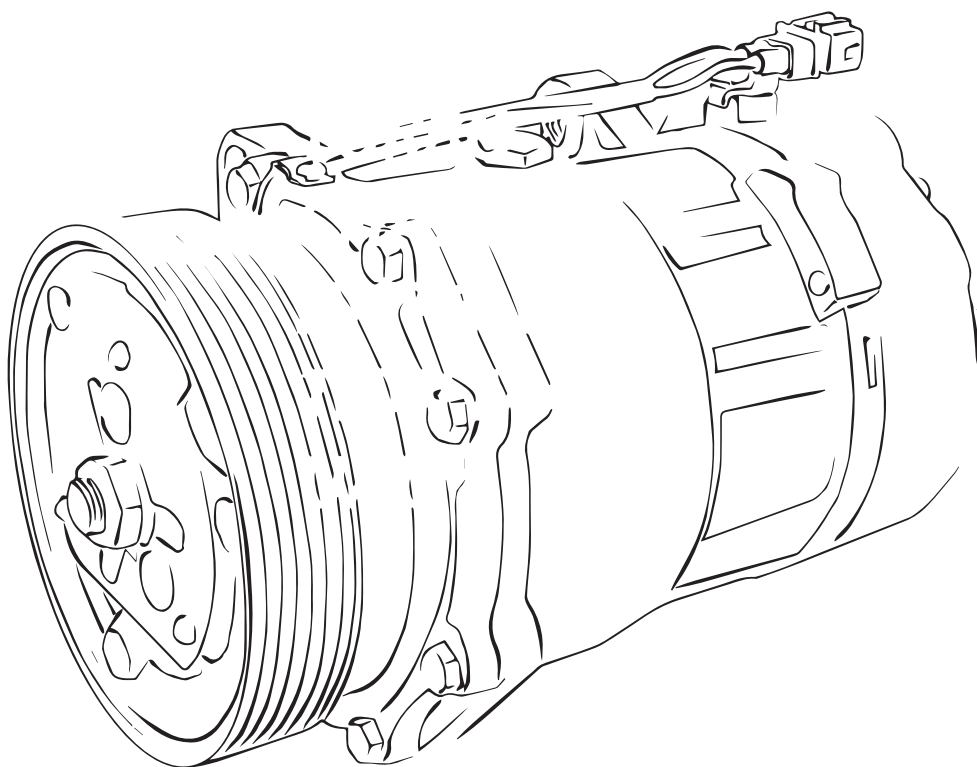

JP•Group a/s
AUTOMOTIVE



**AC COMPRESSOR
INSTALLATION MANUAL**

Congratulations on the purchase of your new compressor!

Below you will find our installation instructions and what precautions you should observe during installation.

1. Read this manual carefully and follow the instructions during the work process. Damages caused by incorrect installation will not be covered by the warranty.
2. Empty the system using recycling equipment.
3. Cover all the pipe joints when dismantled. It prevents dirt in the system.
4. Flush the system with an approved flush solvent. Use chemical cleaning, NOT alcohol or a petroleum based solvent. Disconnect and remove the compressor, the filter drier and the expansion valve before flushing.
5. ALWAYS replace the drier filter and expansion valve.
6. Check the oil volume and refill if necessary.
7. Turn the pulley by hand. Turn at least 20 times.
8. Fit the new compressor. Do not remove the plugging before the pipe joints are to be mounted.
9. Fill the system with the correct type and volume of refrigerant according to the car manufacturer.

Tillykke med din nye kompressor.

Nedenfor finder du vores monteringsvejledninger, samt hvilke forhåndsregler du bør tage ved installation.

1. Læs denne vejledning grundigt og følg den under monteringsarbejdet. Skader som følge af fejlagtig installation, dækkes ikke af garantien.
2. Systemet tømmes med recycling udstyr.
3. Når tilslutningerne er afmonteret, afdækkes de for at undgå snavs i systemet.
4. Rens systemet med et dertil beregnet kemisk rensmiddel. Brug IKKE alkohol eller petroleumbaserede produkter. Husk at kompressor, tørrefilter og reduktionsventil skal være afmonteret inden rensningen.
5. Udskift ALTID tørrefilter og reduktionsventil.
6. Kontrollér oliemængden i kompressoren og efterfyld om nødvendigt.
7. Drej kompressorens remskive med hånden. Roter mindst 20 omgange.
8. Den nye kompressor monteres. Fjern ikke beskyttelseshætterne på kompressoren før rørtilslutningerne skal monteres.
9. Påfyld kølemiddel af den type og i den mængde som bilfabrikanten foreskriver.

Wir beglückwünschen Sie zum Kauf Ihres neuen Kompressors!

Nachfolgend finden Sie unsere Montagehinweise und welche Vorsichtsmaßnahmen Sie beim Einbau beachten sollten.

1. Bitte lesen Sie diese Anleitung sorgfältig und befolgen Sie sie während des Einbaus. Schäden aufgrund unsachgemäßer Installation sind von der Garantie ausgeschlossen.
2. Das System wird mit Recycling-Ausrüstung entleert.
3. Nach Abbau der Anschlüsse werden diese abgedeckt, um Verunreinigungen im System zu vermeiden.
4. Reinigen Sie das System mit einem hierfür vorgesehenen chemischen Reinigungsmittel. Alkohol oder petroleumbasierte Produkte dürfen NICHT verwendet werden. Bitte beachten Sie, dass Kompressor, Trockenfilter und Reduzierventil vor der Reinigung abgebaut sein müssen.
5. IMMER Trockenfilter und Reduzierventil austauschen.
6. Ölmenge im Kompressor kontrollieren und ggf. nachfüllen.
7. Riemenscheibe des Kompressors von Hand drehen. Mindestens 20 Umdrehungen müssen erfolgen.
8. Der neue Kompressor wird eingebaut. Schutzkappen am Kompressor erst entfernen, wenn die Rohranschlüsse montiert werden.
9. Kühlmittel in der vom Autohersteller vorgeschriebenen Sorte und Menge auffüllen.

Поздравляем вас с приобретением нового компрессора.

Внимательно прочитайте инструкцию и правила, которые необходимо соблюдать при установке.

1. Внимательно прочитайте это руководство и следуйте инструкциям в процессе работы. Повреждения, вызванный неправильной установкой не будут покрываться страховкой.
2. Опустошите систему, используя оборудование для переработки отходов.
3. Накройте все соединения труб, когда проводите демонтаж. Это предотвратит загрязнение системы.
4. Промойте систему с качественным очистителем. Используйте химическую чистку, НЕ используйте очиститель на основе спирта или бензина. Отсоедините и снимите компрессор, фильтр-осушитель и расширительный клапан перед промывкой.
5. **ОБЯЗАТЕЛЬНО** замените фильтр-осушитель и расширительный клапан.
6. Проверьте объем масла в системе и наполните, если необходимо.
7. Проверните шкив вручную. Проверните по меньшей мере 20 раз.
8. Установите новый компрессор. Не снимайте пробки до тех пор, пока соединения труб не будут установлены.
9. Наполните систему подходящим типом и объемом охладителя в соответствии с рекомендациями производителя автомобиля.

Nous vous félicitons pour votre achat d'un nouveau compresseur !

En annexe vous trouvons nos renseignements de montage ainsi que les précautions nécessaires.

1. Lisez attentivement cette notice d'installation et suivez les consignes pendant le montage. Les dommages causés par une mauvaise installation ne sont pas couverts par la garantie.
2. Vidangez le système avec l'équipement de recyclage.
3. Quand les raccords sont démontés, il faut les couvrir entièrement pour éviter l'infiltration des impuretés dans le système.
4. Nettoyez le système avec un détergent chimique à cette intention. Attention : NE PAS utiliser d'alcool ou des produits à base de pétrole. Rappelez-vous que le compresseur, le filtre habitacle et la soupape réductrice doivent être démontés avant le nettoyage.
5. Il faut TOUJOURS remplacer le filtre habitacle et la soupape réductrice.
6. Vérifiez le niveau d'huile dans le compresseur et remplissez en cas de besoin.
7. Tournez la poulie du compresseur à la main. Tournez au moins 20 tours.
8. Installez le nouveau compresseur. Ne retirez pas les capuchons de sécurité sur le compresseur jusqu'au moment de placer les raccords.
9. Remplissez le gaz frigorifique du même type et de la même quantité que préconisé par le constructeur automobile.

Felicidades por su compra

Abajo usted puede leer las instrucciones y las medidas que debe tomar con las instalaciones de los siguientes productos: Compresor, aire acondicionado

1. Lea atentamente este manual y siga las instrucciones que contiene durante el proceso de montaje. La garantía no cubre los daños derivados de una mala instalación.
2. Vacíe el sistema con equipamiento de reciclaje.
3. Una vez desmontadas las conexiones, cúbralas para prevenir que el sistema se ensucie.
4. Limpie el sistema con un detergente químico específico. NO utilice alcohol ni productos basados en el petróleo. Recuerde que el compresor, el filtro de secado y la válvula reductora deben estar cerrados durante la limpieza.
5. Cambie SIEMPRE el filtro de secado y la válvula reductora.
6. Compruebe el nivel de aceite del compresor y añada aceite si es necesario.
7. Haga girar el disco del freno del compresor con la mano. Dele al menos 20 vueltas.
8. Monte el nuevo compresor. No retire las cubiertas de protección del compresor hasta que vaya a montar los tubos.
9. Añada el refrigerante del tipo y la concentración que recomiende el fabricante del coche.



JP-Group a/s 
AUTOMOTIVE

Hjulgagervej 2 - DK-8800 Viborg - Denmark - Tel. +45 8661 5100
www.jpgroup.dk - sales@jpgroup.dk