



INFO TECHNIQUE



Différentes poulies de renvoi montées

sur le tendeur réf. 534 0243 10 dans les moteurs essence et diesel

Constructeur : Mercedes-Benz

Modèles : A 160 CDI (168.007)
jusqu'à VIN J568589
A 170 CDI (168.008)
jusqu'à VIN J568589

Codes moteurs : OM 668.940, OM 668.941

Réf. INA : 534 0243 10

Réf. OE : A 166 200 09 70

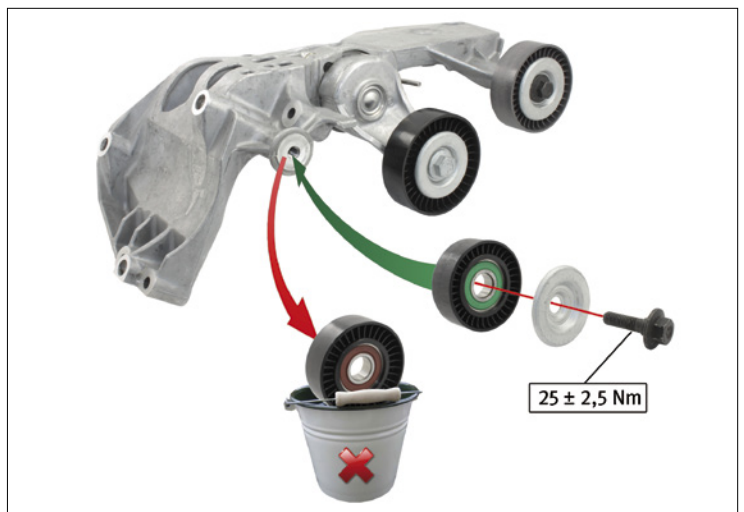

Photo 1 : Bloc tendeur réf. 534 0243 10

A la livraison, le tendeur est pourvu de poulies de renvoi destinées à des véhicules équipés de moteurs essence.

Pour l'utilisation dans les moteurs diesel mentionnés ci-dessus, la poulie de renvoi de gauche réf. 532 0404 30 doit être remplacée par la poulie de renvoi réf. 532 0406 30 (photo 2).

La poulie de renvoi réf. 532 0406 30 destinée aux moteurs diesel a un diamètre inférieur à celle portant la réf. 532 0404 30 (photo 2).

D'autres caractéristiques, comme par exemple la couleur des joints, peuvent varier et n'ont aucune influence sur le bon fonctionnement de la pièce.

La poulie de renvoi pour moteurs diesel n'est pas comprise dans la livraison et doit être commandée séparément.

Avant la pose, vérifiez impérativement que le bloc tendeur est équipé de la bonne poulie de renvoi!

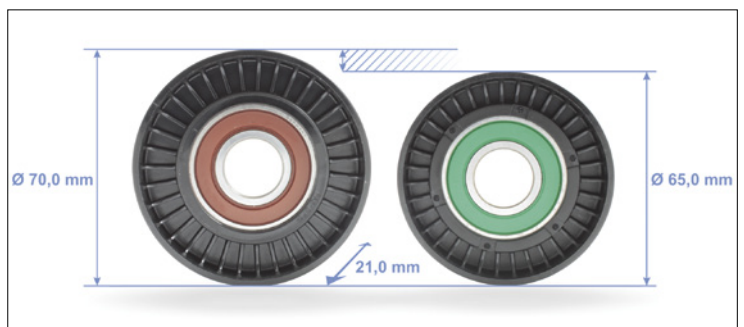

Photo 2 : Poulie de renvoi réf. 532 0404 30 pour véhicules avec moteur essence (à gauche) et poulie de renvoi réf. 532 0406 30 pour véhicules avec moteur diesel (à droite).

Respecter les préconisations du constructeur du véhicule!

Vous trouverez nos pièces de rechange et informations techniques sur www.schaeffler-aftermarket.com ou www.RepXpert.com

Téléphone : 01.40.92.34.03 / .04 / .05 / .06

Fax : 01.40.92.16.15

www.schaeffler-aftermarket.com

SCHAEFFLER
AUTOMOTIVE AFTERMARKET

