

SERVICE-INFO



Pogon agregatov Mercedes-Benz: navodilo za vgradnjo napenjalnih naprav 534 0243 10 in 534 0244 10

Proizvajalec vozil: Mercedes-Benz

Model: A-Class (W168)
B-Class (W245)
Vaneo (414)

Motor: 1.4 (166.940)
1.5 (266.920)
1.6 (166.960, 166.961)
1.7 (266.940)
1.9 (166.990, 166.991)
2.0 (266.960, 266.980)
2.1 (166.995)
1.7D (668.940, 668.941,
668.942, 668.914)

Št. originalnega dela:

- (1) A 166 200 09 70
- (2) A 668 200 21 70

Katal. št.: (1) 534 0243 10
(2) 534 0244 10

Pri omenjenih vozilih, v katerih je vgrajena napenjalna naprava 534 0243 10 ali 534 0244 10, lahko prihaja do šumov ali povečane obrabe jermenov. Ti simptomi se lahko pojavljajo tudi po menjavi napenjalne naprave in jermena.

Schaeffler Automotive Aftermarket priporoča, da natančno preverite poravnost jermenic posameznih agregatov, zlasti alternatorja in črpalke za vodo. Če ugotovite zamaknjenost, jo takoj odpravite.

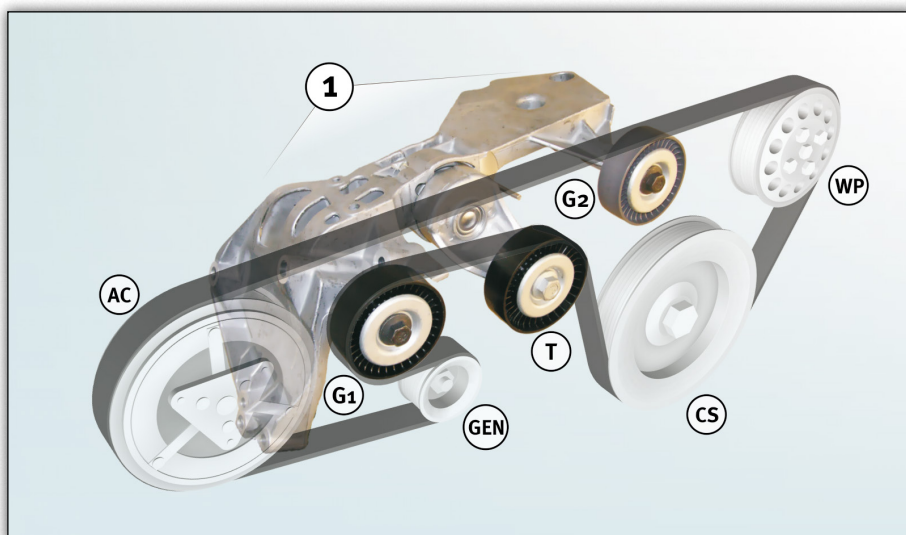

Slika 1: 534 0243 10 - nosilec z napenjalno napravo s pogonom agregatov in pogonska shema

Drugi napotki:

- 1) 1) Preverite delovanje sklopke za prosti tek generatorja in jo zamenjajte, če je potrebno.
- 2) Vedno zamenjajte kompletno napenjalno napravo. Napenjalnika jermena ne morete zamenjati posamič.

Legenda k sliki 1:

- (1) napenjalna naprava z vpenjalno roko (T) in preusmerjevalnima valjema (G1/G2)
- (AC) kompresor klimatske naprave
- (GEN) alternator
- (CS) ročična gred
- (WP) vodna črpalka

Pozor:

Upoštevajte vrstni red vgradnje in pritezni moment vijakov napenjalne naprave. Ustrezno navodilo za vgradnjo je priloženo izdelkom.



Upoštevajte podatke proizvajalca vozila!

Ustrezne rezervne dele boste našli v našem on-line katalogu na spletnih straneh www.Schaeffler-Aftermarket.com ali v RepXpert na naslovu www.RepXpert.com.

Stanje 01.2010
INA 0050

Tehnične spremembe pridržane
© 2010 Schaeffler Automotive Aftermarket

