

SERVICE-INFO



Značenie vahadiel ventilov pre motory BMW Valvetronic a PSA Prince

Výrobci: BMW, Citroen, Mini, Peugeot

OE-č.:

Č.:	BMW:	PSA:
(1)	11 33 7 559 792	0903.H3
(2)	11 33 7 559 793	0903.H5
(3)	11 33 7 559 794	0903.H6
(4)	11 33 7 559 795	0903.H7
(5)	11 33 7 559 796	0903.H8

Objednacie č.:	(1) 422 0221 10
	(2) 422 0222 10
	(3) 422 0223 10
	(4) 422 0224 10
	(5) 422 0225 10

Aktuálne priradenie vozidiel nájdete v našom katalógu.

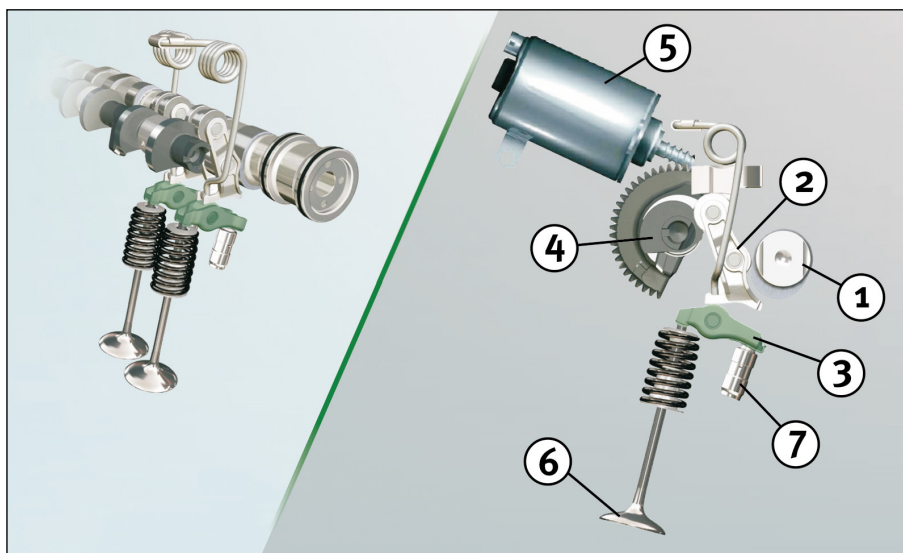

Obrázok 1: Prehľad systému BMW-Valvetronic/detailný pohľad na systémové komponenty

V prípade zážihových 6-valcových motorov BMW Valvetronic a PSA 4-valcových motorov Prince sú montované na sacej a (iba v prípade motorov Prince) na výfukovej strane ventily so značenými ventilovými vahadlami. Ide o päť rôznych vahadiel, ktoré sú vždy opísané identifikačnou číslou (pozri **obrázok 2**).

Pokyn:

Výmena vahadiel musí byť vždy vykonaná podľa príslušných druhov.

Princíp motorov Valvetronic (obrázok 1):

Sací ventil tu preberá funkciu škrtiacej klapky a nie je ovládaný priamo vačkovým hriadeľom (1), ale cez vloženú páku (2).

Vložená páka (2), ktorá je takisto značená, má v strede kladku, ktorá beží po vačke. Jej dolný koniec dosadá na kladku ventilového vahadla (3) s hydraulickým vyrovnávacím prvkom – zdvíhadlom (7).

Hore sa páka (2) opiera druhou kladkou o excentrický hriadeľ (4). Podľa požadovaného stavu zaťaženia určeného vodičom pootočí elektromotor (5) excentrickým hriadeľom (4). Vložená páka (2) prenáša otáčanie vačky v závislosti od polohy excentra na ventil (6). Variabilné prestavenie systému sa vykonáva v závislosti od otáčok motora a polohy plynového pedálu.

V prípade motorov PSA Prince odpadá funkcia vlozenej páky.



Dbajte na údaje výrobcu vozidla!



Obrázok 2: Značenie vahadiel ventilov

Príslušné náhradné dielce nájdete v našom On-line katalógu www.Schaeffler-Aftermarket.com alebo v RepXpert na adrese www.RepXpert.com.

Stav 09.2009
INA 0040

Technické zmeny vyhradené
© 2009 Schaeffler Automotive Aftermarket