



Opel Meriva A



NEBEZPEČÍ

Airbagová jednotka se může nechtěně spustit!

**Airbagová jednotka je pyrotechnický konstrukční díl, který při neodborném zacházení může vést ke smrti!
Jen speciálně vyškolení spolupracovníci smí provádět práce na airbagovém systému.**

Odpojit baterie.

Uložte airbagovou jednotku vždy s vypolštářovanou stranou nahoře.

Transportujte airbagovou jednotku vždy ve vhodném obalu.

Nenechte airbagovou jednotku bez dohledu ležet, nýbrž ji bezpečně uzavřete do vhodné skříně.

Neotvírejte nebo neopravujte airbagovou jednotku.

Zabudujte airbagovou jednotku jen v nepoškozeném stavu.

Neprovádějte na airbagové jednotce žádná měření zkoušečkou nebo multimetrem.

Noste ochranné brýle a ochranné rukavice.

Při opětovném připojení akumulátoru se ve vozidle nesmí nacházet žádná osoba.

POKYN

Při činnostech na posilovači řízení dbejte na čistotu.

Během vymontování sloupku řízení musí přestavování sloupku řízení zůstat zablokované.

Samojistící a zkorodované šrouby a matice se musí vždy vyměnit.

Opravy na elektromechanickém sloupku řízení nejsou přípustné, zásadně je nutné kompletně ho obnovit.

Dodržujte předpisy o likvidaci!

Na jednotky airbagů nepoužívat oleje, tuky, chemikálie a výrobcem nepovolené čisticí prostředky.

Obrázky tohoto montážního návodu jsou příkladné a slouží pouze k lepšímu pochopení.

Potřebné speciální nástroje



Vložka nástrčného klíče a sada
bitových vložek
OE (MKM-604-D)

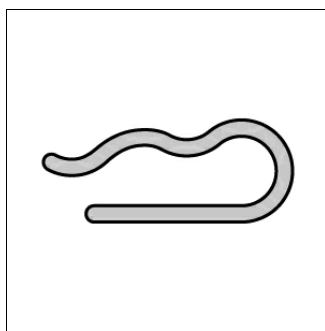

Fixační nástroj pro vloženou
hřídel řízení
OE (KM-6181)

Potřebné krouticí momenty

Utahovací momenty

Samojistící šrouby a matice se musí vždy vyměnit.

Šroub(y) z elektromotoru pro servořízení (2)	(viz obrázek 6)		9 Nm
Šroub(y) - sloupek řízení (7)	(viz obrázek 6)	Použít nový šroub(y) a matici(e).	20 Nm
Šroub(y) pro vloženou hřídel řízení (3)	(viz obrázek 7)	Použít prostředek na zajištění šroubů.	na sloupku řízení 24 Nm + 60°
Šroub(y) pro vloženou hřídel řízení (4)	(viz obrázek 7)	Použít prostředek na zajištění šroubů.	24 Nm
Šroub(y) pro airbag řidiče			8 Nm
Šroub pro volant		Použít nové šrouby s prostředkem pro zajištění šroubů.	30 Nm

Demontáž:

Zavést volant do středové polohy a nechat zaaretovat zámek řízení.

Odpojit minusový pól baterie.

Dodržte dobu čekání alespoň 1 minut.

Vymontujte airbag řidiče.

Potřebné speciální nástroje

Vložka nástrčného klíče a sada bitových vložek OE (MKM-604-D)

- Bitová vložka OE (MKM-604-29)

Vymontovat volant.

Odmontujte od sloupku řízení rukojeť pro výškové přestavování.

Odblokujte nahoře aretační nálitky pro obložení sloupku řízení.

(1)(2)

Použijte montážní klíč(y). **(3)**

Vymontujte nahoře obložení sloupku řízení. **(1)**

Vyšroubujte dole šroub(y) pro obložení sloupku řízení. **(5)**

Vymontujte dole obložení sloupku řízení. **(6)**

(viz obrázek 1)

Odpojte elektrické konektorové spojení pro kontaktní jednotku.

(1)

Vymontovat kontaktní jednotku. **(2)(3)**

(viz obrázek 2)

Obrázek 1

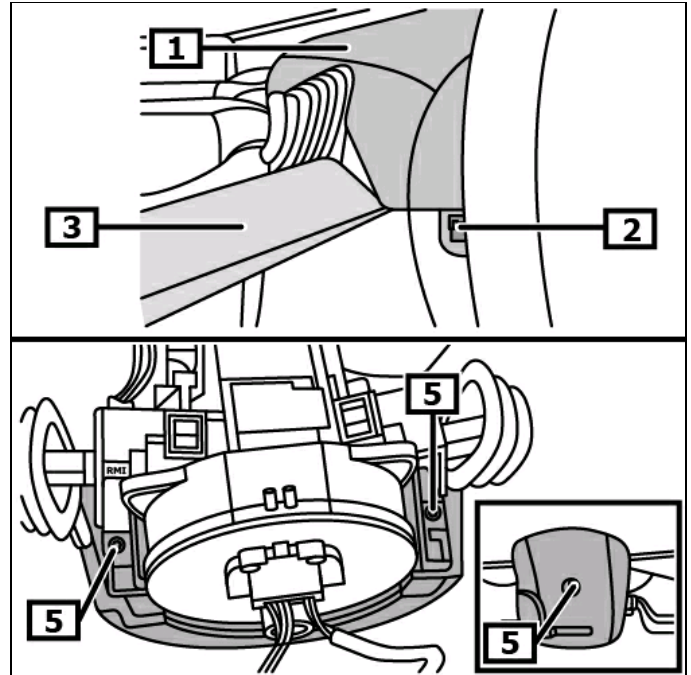

- | | |
|----------------------------------|---------------------------------------|
| 1 Obložení sloupku řízení nahoře | 2 Aretační nálitky |
| 3 Montážní kužel(y) | 4 Obložení sloupku řízení nahoře |
| 5 Šroub(y) pro obložení sloupku | 6 Obložení sloupku řízení dole řízení |

Obrázek 2

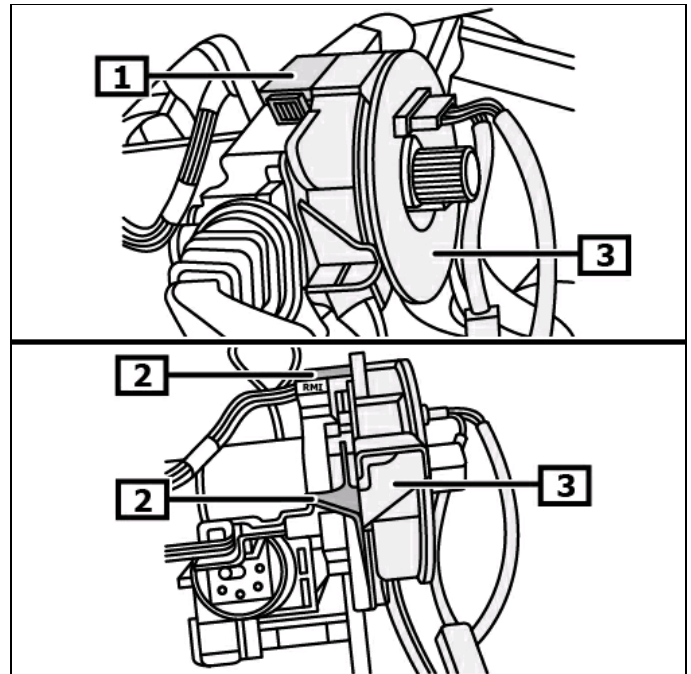

- | | |
|----------------------|--------------------|
| 1 El. konektor(y) | 2 Aretační nálitky |
| 3 Kontaktní jednotka | |

Následující postup práce je třeba provést na obou stranách.

Vhodnými nástroji odblokujte aretační nálitky pro spínač na sloupku řízení. **(1)**

Vymontujte spínač na sloupku řízení z modulu sloupku řízení. **(2)**
(viz obrázek 3)

Obrázek 3

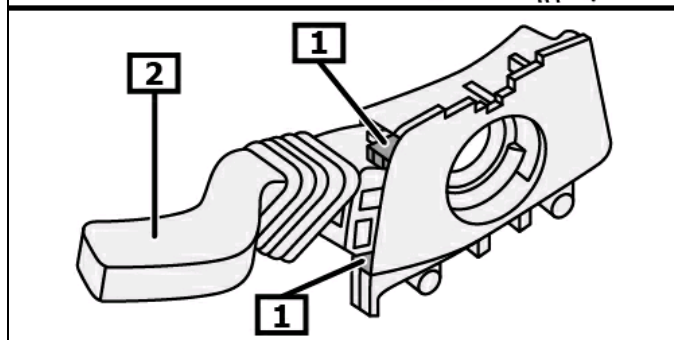
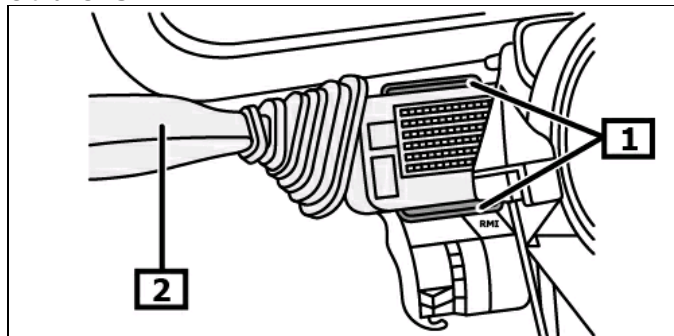

1 Aretační nálitky

2 Přepínač na sloupku řízení

Rozpojte elektrické(-á) konektorové(-á) spojení. **(1)(2)**
(viz obrázek 4)

Proveďte demontáž modulu řídicího sloupku.

Proveďte demontáž krytu palubní desky.

Obrázek 4

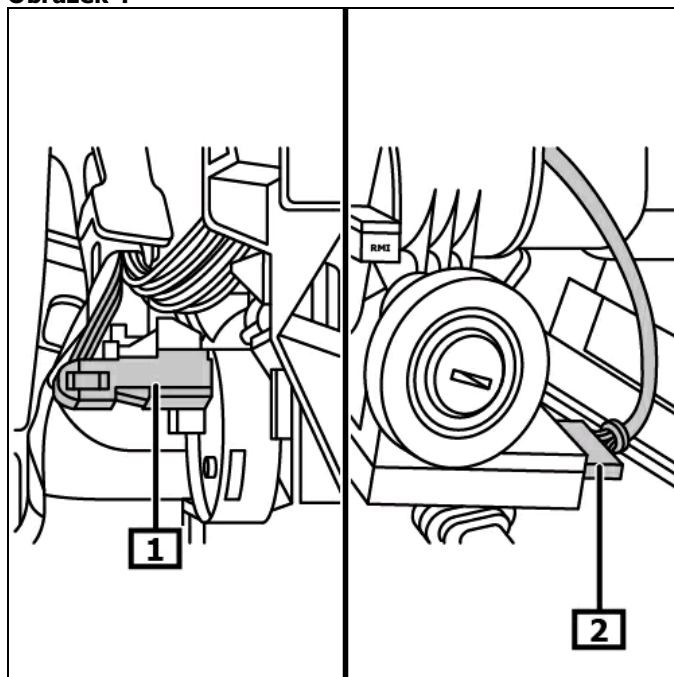

1 El. konektor(y)

2 El. konektor(y)

Vyšroubujte šroub pro vloženou hřídel řízení. **(1)**
Odpojte vloženou hřídel řízení od vřetena řízení. **(2)(3)**
(viz obrázek 5)

Obrázek 5

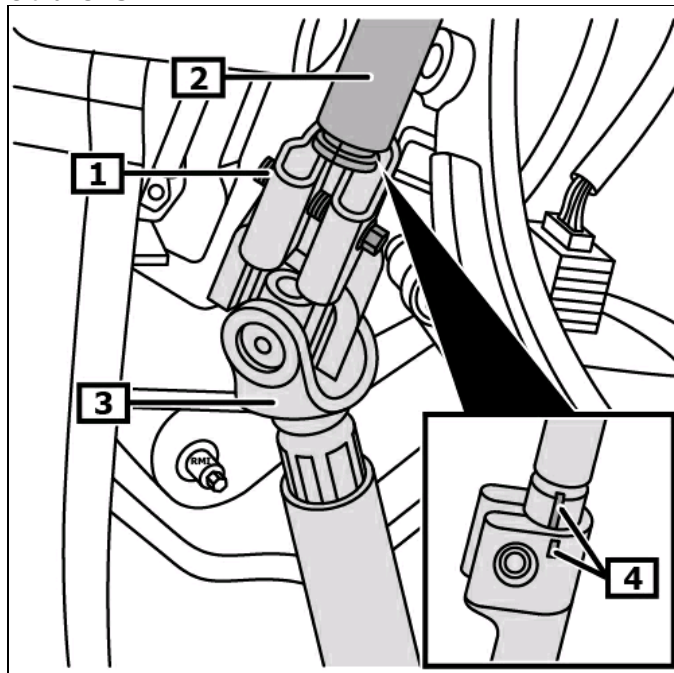

1 Šroub(y) pro vloženou hřídel řízení

2 Hřídel volantu

3 Vložená hřídel řízení

4 Značka(y)

Rozpojte elektrické(-á) konektorové(-á) spojení od elektromotoru pro servořízení. **(1)**
 Odstranit kabelovou spojku.
 Vyšroubujte šroub(y) z elektromotoru pro servořízení. **(2)**
 Vymontujte elektromotor pro servořízení. **(3)**
 Vymontujte na straně řidiče vzduchový kanál pro nožní prostor. **(4)**
 Vyšroubujte šroub(y) přídržovače pro brzdový pedál. **(5)**
 Povoďte přídržovač pro brzdový pedál a zatlačte ho ke straně. **(6)**
 Vyšroubovat šroub(y) - sloupek řízení. **(7)**
 Demontovat sloupek řízení. **(8)**
(viz obrázek 6)

Když se sloupek řízení nahradí, musí se přebudovat následující stavební díly:

- Řídicí jednotka pro elektrické servořízení
- Řídicí přístroj pro blokování vozidla proti zneužití
- Spouštěcí spínač zapalování
- Spínací skříňka

Obrázek 6

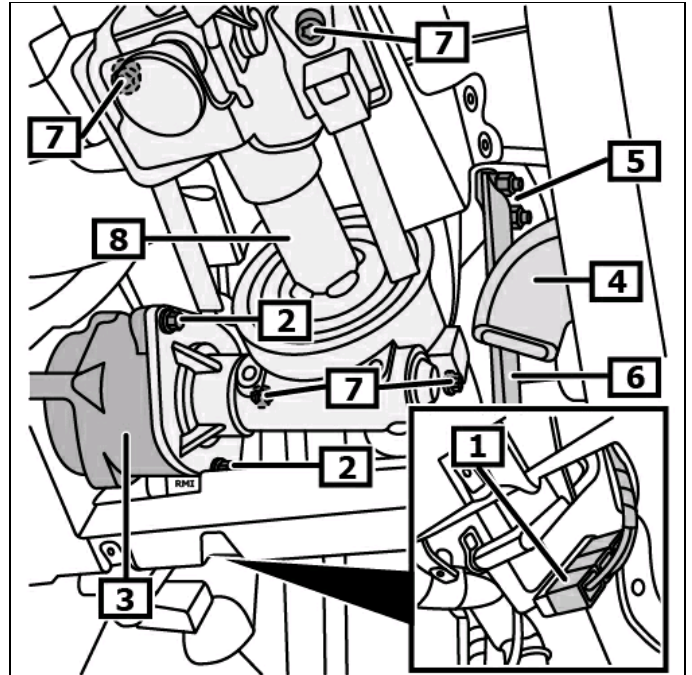

1 Elektrické(-á) konektorové(-á) spojení od elektromotoru pro servořízení

2 Šroub(y) z elektromotoru pro servořízení

3 Elektromotor pro servořízení

4 Vzduchový kanál pro nožní prostor na straně řidiče

5 Šroub(y) přídržovače pro brzdový pedál

6 Přídržovač pro brzdový pedál

7 Šroub(y) - sloupek řízení

8 Sloupek řízení

Montáž:

Nastavit volant do přímé polohy.

Montáž se provádí v opačném pořadí demontáže.

Zašroubujte ale neutahujte šroub(y) pro sloupek řízení. **(7)**

Uvolněte výškové přestavování pro sloupek řízení.

Utáhněte šroub(y) pro sloupek řízení v následujícím pořadí utahování. **(7)**

Utáhněte šrouby v pořadí: nahoře vpravo, nahoře vlevo, dole vpravo, dole vlevo.

(viz obrázek 6)

Dodatečně vyřežte a vyčistěte závit na horním kardanovém kloubu vložené hřídele řízení. **(1)**

Vsadte fixační nástroje pro vloženou hřídel řízení. **(1)(2)**

Potřebné speciální nástroje

Fixační nástroj pro vloženou hřídel řízení **OE (KM-6181)**
(viz obrázek 7)

Při zabudování musí značky vřetena řízení a spojovacího vřetena řízení na sebe navazovat. **(4)**

(viz obrázek 5)

Použít nový šroub(y) a maticí(e).

Utáhněte šroub(y) a maticí(-e) pro vloženou hřídel řízení. **(3)**
(4)

Vymontujte fixační nástroje pro vloženou hřídel řízení. **(2)**
(viz obrázek 7)

Obrázek 7

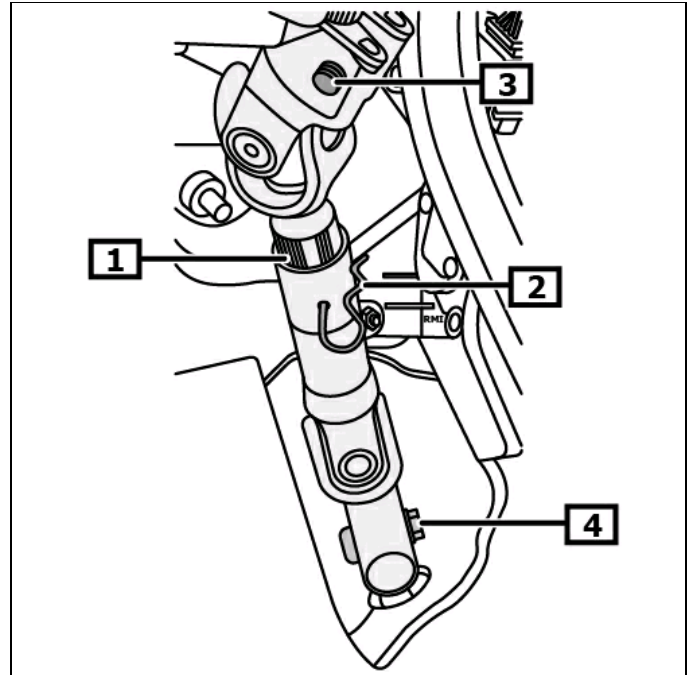

1 Vložená hřídel řízení

2 Fixační nástroj pro vloženou hřídel řízení

3 Šroub(y) pro vloženou hřídel řízení

4 Matice pro vloženou hřídel řízení

Další montáž je v opačném pořadí demontáže.

Před zabudováním zkontrolujte, zda je kluzný kroužek ve středové poloze.

- Když je kluzný kroužek ve středové poloze a označení na sebe navazují, pak se může kluzný kroužek zabudovat. **(1)**

- Když označení kluzného kroužku na sebe nenavazují, musí se kluzný kroužek uvést do středové polohy následujícím způsobem. **(1)**

Stiskněte a držte stisknutou aretaci pro vnitřní díl kluzného kroužku. **(2)**

Otáčejte vnitřním dílem kluzného kroužku proti směru hodinových ručiček, až po první odpor. **(3)**

Otočte vnitřní díl kluzného kroužku zpět o 2,5 otáčky ve směru hodinových ručiček.

Dále otáčejte vnitřním dílem kluzného kroužku ve směru hodinových ručiček, až označení na sebe navazují. **(1)(3)**
(viz obrázek 8)

Další montáž je v opačném pořadí demontáže.

Dekódovat rádio, naprogramovat paměť.
Kontrolujte funkčnost elektrických zařízení.

Zkontrolovat příp. nastavit polohu přímé jízdy.

Zaučit snímač úhlu natočení řízení.

Zapnout zapalování.

Otočte volant až po levý a pravý doraz.

Kontrolka pro servořízení zhasne.

Když kontrolka pro servořízení nezhasne, musí se snímač úhlu natočení volantu vhodným diagnostickým přístrojem zaučit.

Dodržujte montážní polohu přípojky EOBD.

Obrázek 8

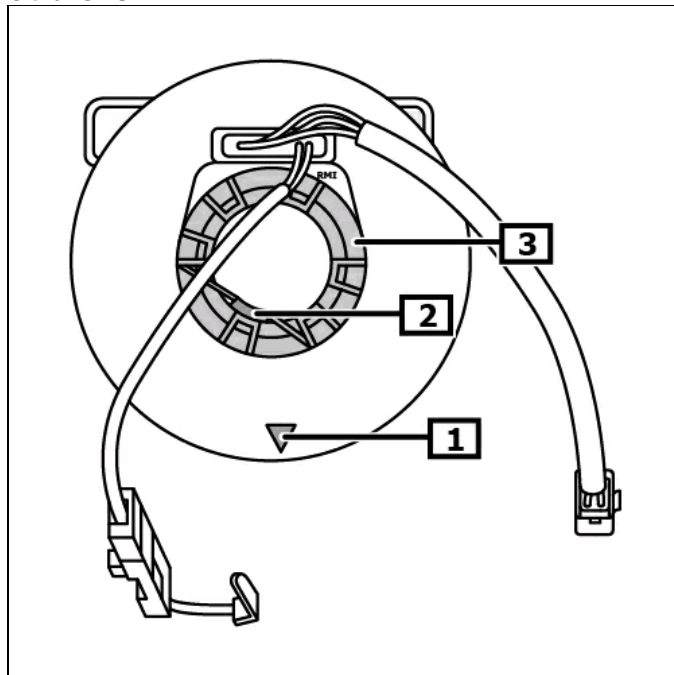

1 Značka(y)

2 Aretace pro vnitřní díl kluzného kroužku

3 Vnitřní díl kluzného kroužku