



Fiat Stilo (192)



PERICOL

Unitatea airbag se poate declanșa nedorit!

Unitatea airbag este un ansamblu pirotehnic care poate cauza decesul în condiții de manevrare necorespunzătoare!

Lucrările la sistemul airbag pot fi efectuate doar de către angajații instruiți special.

Desfaceți clemele bateriei.

Depozitați întotdeauna unitatea de airbag cu partea căptușită orientată în sus.

Transportați unitatea airbag întotdeauna într-un ambalaj adecvat.

Nu lăsați unitatea airbag nesupravegheată, cu încuiați-o într-un dulap adecvat.

Nu deschideți și nu reparați unitatea airbag.

Montați unitatea airbag doar dacă se află în stare nedeteriorată.

Nu efectuați măsurători cu o lampă de control sau un multimetru la unitatea airbag.

Purtați ochelari de protecție și mănuși de protecție.

În timpul reconectării la baterie, nicio persoană nu trebuie să fie în vehicul.

Indicație

Păstrați curățenia în cursul lucrărilor la servodirecție.

În timpul demontării coloanei de direcție, dispozitivului de reglare a coloanei de direcție trebuie să rămână blocat.

Șuruburile și piulițele cu autoasigurare, precum și cele corodate trebuie în principiu înlocuite.

Lucrările de reparații la coloana electromecanică de direcție nu sunt premise, în principiu aceasta trebuie înlocuită complet.

Respectați prevederile de evacuare!

Nu utilizați uleiuri, unsori, substanțe chimice și detergenți neeliberați de producător la unitățile de airbag.

Figurile din aceste instrucțiuni de montaj sunt ilustrative și au rolul strict de simplificare a înțelegerii.

Cupluri de rotație necesare

Cupluri de strângere

Șuruburile și piulițele cu autoasigurare trebuie în principiu înlocuite.

Șurub(uri) - articulație cardanică (1)	(vezi figura 5)	M10 52 Nm
Coloană de direcție (2)	(vezi figura 6)	M8 20 Nm
Arbore de direcție intermediar (3)	(vezi figura 7)	M10, pe arborele de direcție 52 Nm
Șurub pentru volan		M16x1,5 50 Nm

Demontare:

Aduceți volanul în poziție centrală și lăsați broasca coloanei de direcție să se blocheze.

După decuplarea aprinderii așteptați 20 secunde.

Deconectați polul negativ al bateriei.

Respectați timpul de așteptare de 10 s.

Demontați airbag-ul de la șofer.

Separăți conexiunile electrice cu fișe pentru airbag șofer.
Demontați volanul.

Deșurubați șurubul (șuruburile) pentru garnitura (garniturile) coloanei de direcție jos. **(1)**

Demontați masca inferioară a coloanei de direcție. **(2)**

Deșurubați șurubul (șuruburile) pentru garnitura (garniturile) coloanei de direcție sus. **(3)**

Demontați masca superioară a coloanei de direcție. **(4)**
(vezi figura 1)

Desfaceți șurubul (șuruburile) pentru modulul coloanei de direcție.

Desfaceți blocajul pentru modulul coloanei de direcție cu o unealtă adecvată. **(1)**

Separăți conexiunile electrice cu fișe.

Demontați modulul coloanei de direcție cu întrerupătorul de pe volan. **(2)**

(vezi figura 2)

Figură 1

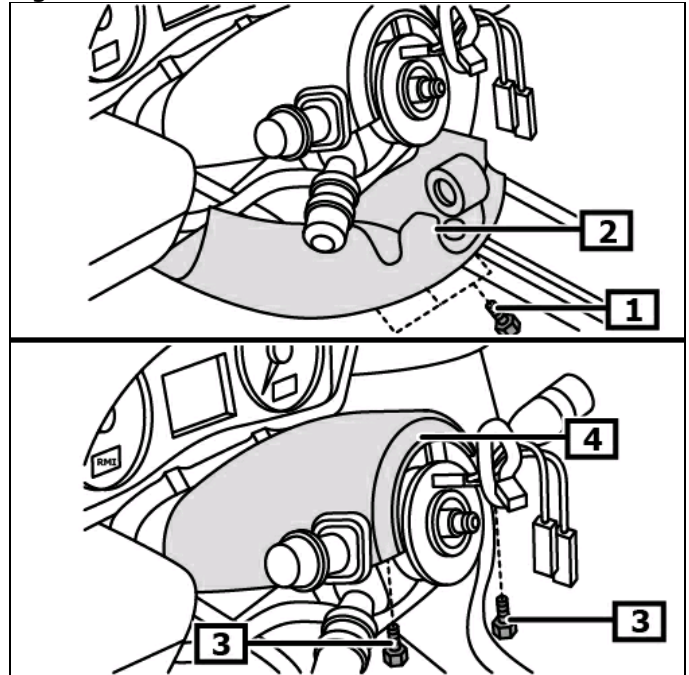

1 Șurub (șuruburi) pentru garnitura 2 Garnitură coloană de direcție jos
(garniturile) coloanei de direcție
jos

3 Șurub (șuruburi) pentru garnitura 4 Garnitură coloană de direcție sus
(garniturile) coloanei de direcție
sus

Figură 2

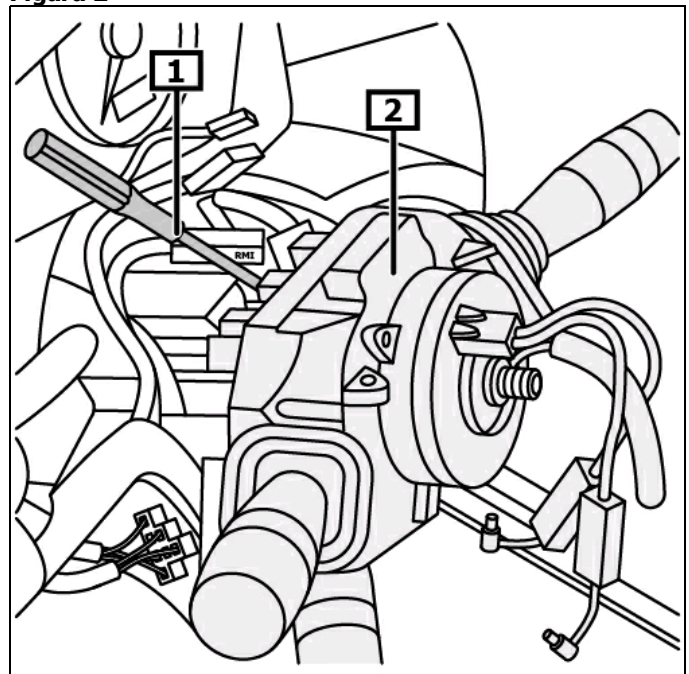

1 Blocaj pentru modulul coloanei de 2 Modul coloană de direcție
direcție

Deschideți compartimentul de depozitare. **(1)**
 Deșurubați șurubul (șuruburile) pentru masca tabloului de bord. **(2)**
 Demontați tabloul de bord. **(3)**
(vezi figura 3)

Figură 3

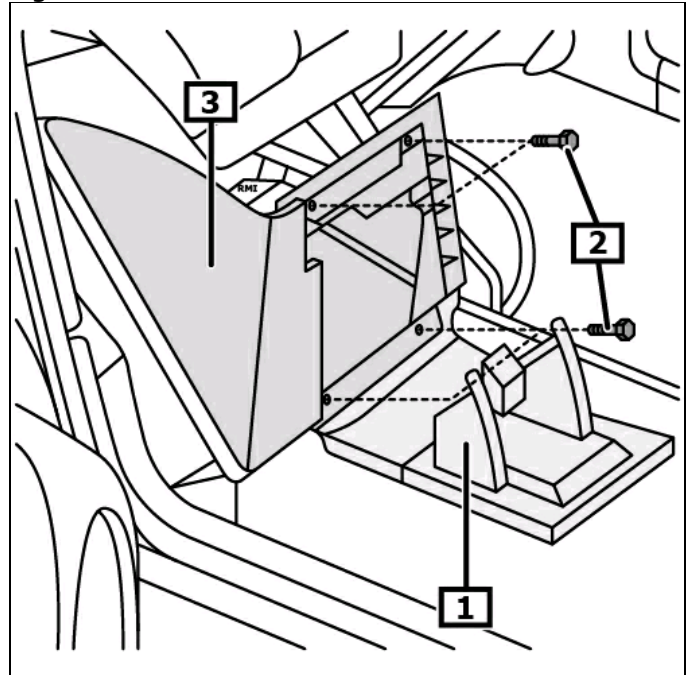

1 Spațiu de depozitare pentru
mărunțișuri

2 Șurubul (șuruburile) pentru
masca tabloului de bord

3 Căptușeala consolei de bord

Separați racordurile electrice cu fișe pentru cheia de contact. **(1)**
 Desfaceți conexiunea electrică cu fișă pentru bobina de citire. **(2)**
 Decuplați încuietoarea bobinei de citire pentru dispozitiv
antiderapaj. **(3)**
 Bobină de citire - blocaj antidemaraaj. **(4)**
(vezi figura 4)

Decuplați fișa de conectare electrică de la aparatul de comandă
pentru servodirecția electrică.

Figură 4

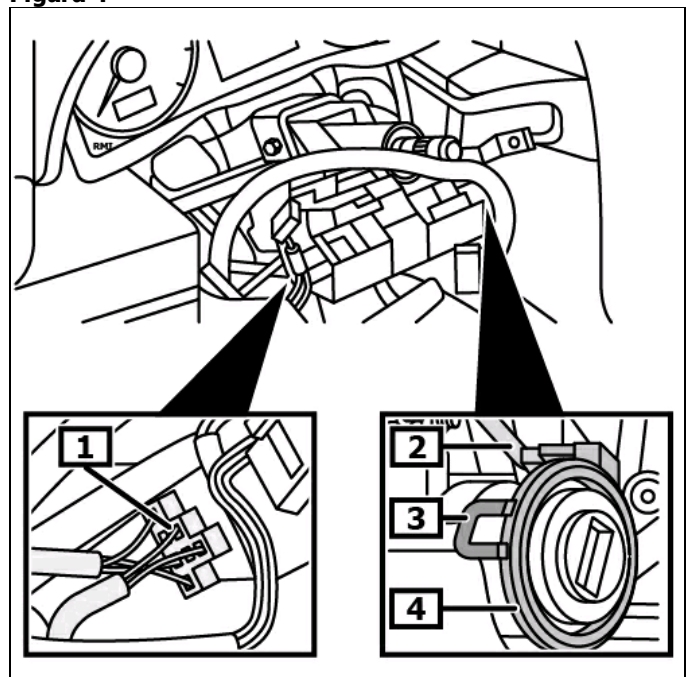

1 Conexiune(i) electrică(e) cu fișe
pentru cheia de contact

2 Racord electric cu fișe pentru
bobina de citire

3 Încuietoarea bobinei de citire
pentru dispozitiv antiderapaj

4 Bobină de citire pentru dispozitiv
antidemaraaj

Deșurubați șurubul (șuruburile) articulației cardanice. **(1)**
Se îndepărtează articulația cardanică în sus de pe caseta de direcție. **(2)**
(vezi figura 5)

Figură 5

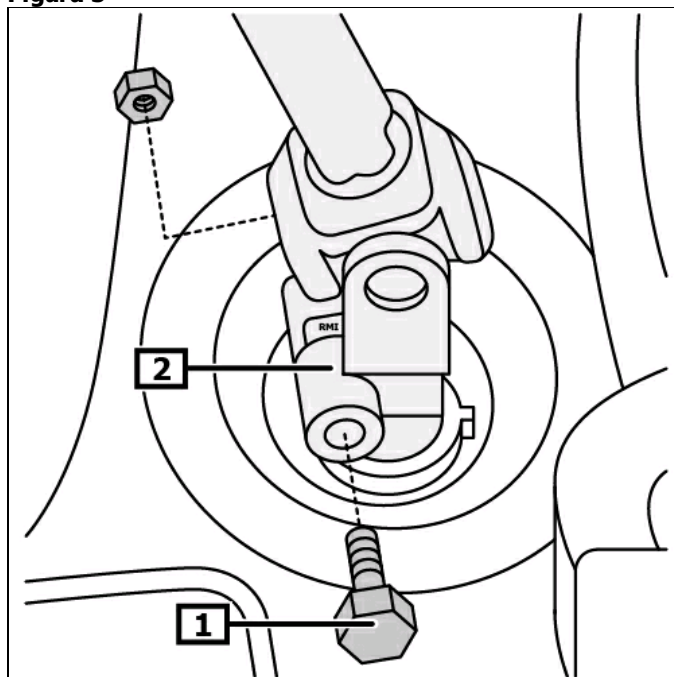

1 Șurub(uri) - articulație cardanică **2** Articulație cardanică - casetă de direcție

Desfaceți șurubul (șuruburile) consolei centrale. **(1)**
Deșurubați șurubul (șuruburile) coloanei de direcție. **(2)**
(vezi figura 6)

Figură 6

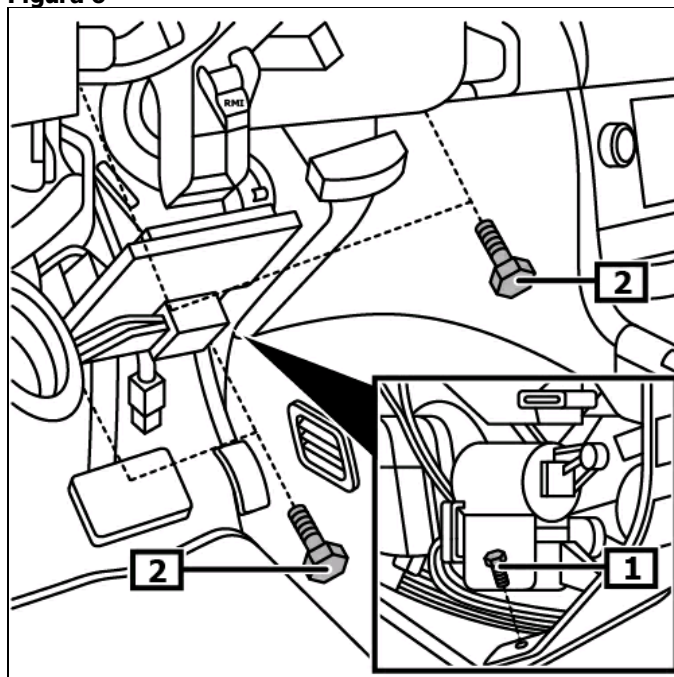

1 Șurub(uri) - consolă centrală **2** Șurub(uri) - coloană de direcție

Desfaceți coloana de direcție și rotiți-o în sens orar cu 30 - 90°.

(1)

Demontați coloana de direcție.

La înlocuirea coloanei de direcție trebuie demontate următoarele componente:

- Broască de contact **(2)**
- Arbore de direcție intermediar **(3)**
- Etrier de protecție pentru coloana de direcție **(4)**

(vezi figura 7)

Montare:

Montarea în ordine inversă demontării.

Decodarea radio, programarea memoriei volatile.
Verificați funcționarea dispozitivelor electrice.

Programați interactiv senzorul unghiului de direcție.

Programați senzorul unghiului de direcție cu un aparat de diagnostic adecvat.

Respectați poziția de montare a racordului EOBD.

Figură 7

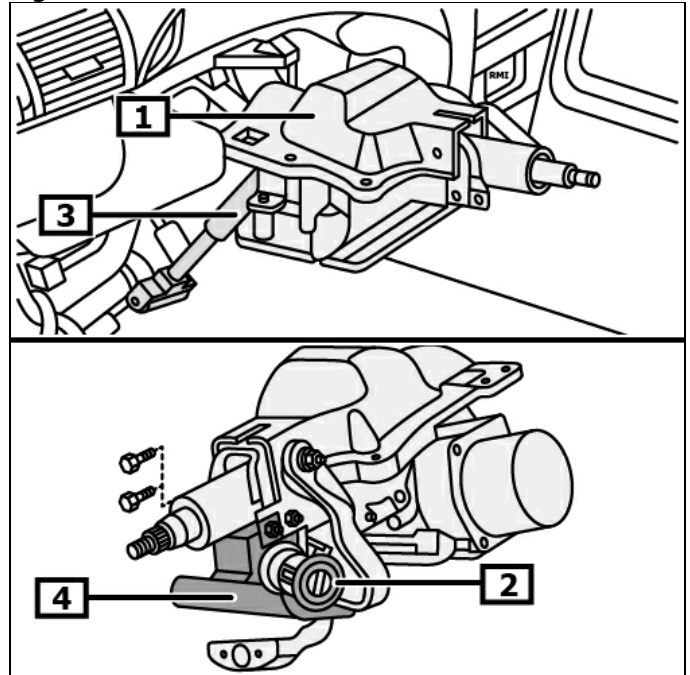

1 Coloană de direcție

2 Broască de contact

3 Arbore de direcție intermediar

4 Etrier de protecție pentru
coloana de direcție