



Fiat Stilo (192)



NEBEZPEČÍ

Airbagová jednotka se může nechtěně spustit!

**Airbagová jednotka je pyrotechnický konstrukční díl, který při neodborném zacházení může vést ke smrti!
Jen speciálně vyškolení spolupracovníci smí provádět práce na airbagovém systému.**

Odpojit baterie.

Uložte airbagovou jednotku vždy s vypolštářovanou stranou nahoře.

Transportujte airbagovou jednotku vždy ve vhodném obalu.

Nenechte airbagovou jednotku bez dohledu ležet, nýbrž ji bezpečně uzavřete do vhodné skříně.

Neotvírejte nebo neopravujte airbagovou jednotku.

Zabudujte airbagovou jednotku jen v nepoškozeném stavu.

Neprovádějte na airbagové jednotce žádná měření zkoušечkou nebo multimetrem.

Noste ochranné brýle a ochranné rukavice.

Při opětovném připojení akumulátoru se ve vozidle nesmí nacházet žádná osoba.

POKYN

Při činnostech na posilovači řízení dbejte na čistotu.

Během vymontování sloupku řízení musí přestavování sloupku řízení zůstat zablokované.

Samojistící a zkorodované šrouby a matice se musí vždy vyměnit.

Opravy na elektromechanickém sloupku řízení nejsou přípustné, zásadně je nutné kompletně ho obnovit.

Dodržujte předpisy o likvidaci!

Na jednotky airbagů nepoužívat oleje, tuky, chemikálie a výrobcem nepovolené čisticí prostředky.

Obrázky tohoto montážního návodu jsou příkladné a slouží pouze k lepšímu pochopení.

Potřebné krouticí momenty

Utahovací momenty

Samojistící šrouby a matice se musí vždy vyměnit.

| | | |
|--------------------------------------|------------------------|-------------------------------------|
| Šroub(y) křížového kloubu (1) | (viz obrázek 5) | M10 52 Nm |
| Sloupek řízení (2) | (viz obrázek 6) | M8 20 Nm |
| Vložená hřídel řízení (3) | (viz obrázek 7) | M10, na sloupku řízení 52 Nm |
| Šroub pro volant | | M16x1,5 50 Nm |

Demontáž:

Zavést volant do středové polohy a nechat zaaretovat zámek řízení.

Po vypnutí zapalování čekejte 20 sekund.

Odpojit minusový pól baterie.

Dodržte dobu čekání alespoň 10 s.

Vymontujte airbag řidiče.

Rozpojte elektrické(-á) konektorové(-á) spojení pro airbag řidiče. Vymontovat volant.

Vyšroubujte dole šroub(y) pro obložení sloupku řízení. **(1)**

Vymontujte dole obložení sloupku řízení. **(2)**

Vyšroubujte nahoře šroub(y) pro obložení sloupku řízení. **(3)**

Vymontujte nahoře obložení sloupku řízení. **(4)**

(viz obrázek 1)

Vyšroubujte šroub(y) pro modul sloupku řízení.

Uvolněte vhodným nástrojem aretaci pro modul sloupku řízení.

(1)

Odpojit el. konektory.

Vymontujte modul sloupku řízení se spínačem(i) sloupku řízení.

(2)

(viz obrázek 2)

Obrázek 1

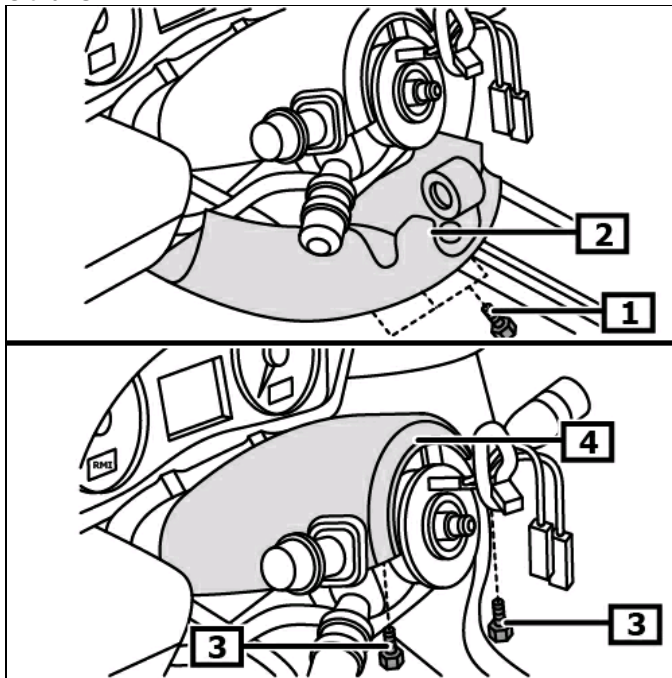

1 Šroub(y) pro obložení sloupku řízení dole

2 Obložení sloupku řízení dole

3 Šroub(y) pro obložení sloupku řízení nahoře

4 Obložení sloupku řízení nahoře

Obrázek 2

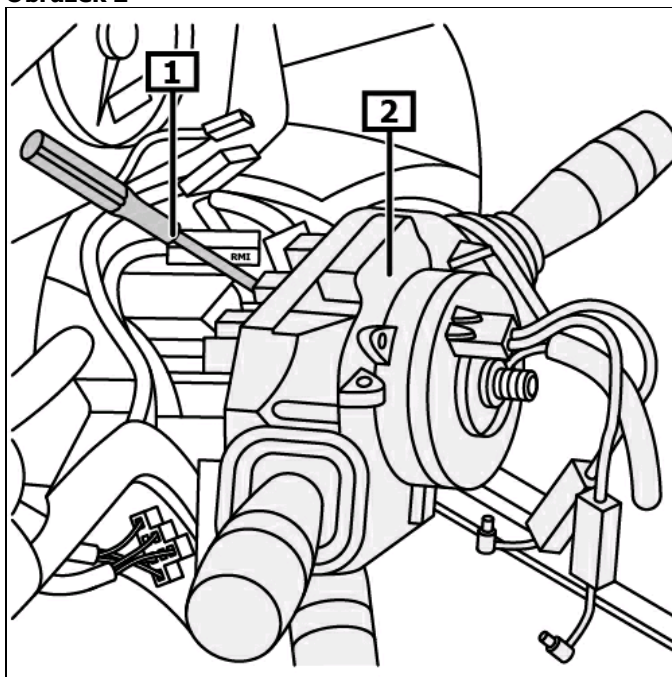

1 Aretace pro modul sloupku řízení

2 Modul sloupku řízení

- Otevřete odkládací přihrádku. **(1)**
- Vyšroubujte šroub(y) pro obložení přístrojové desky. **(2)**
- Proveďte demontáž krytu palubní desky. **(3)**
- (viz obrázek 3)**

Obrázek 3

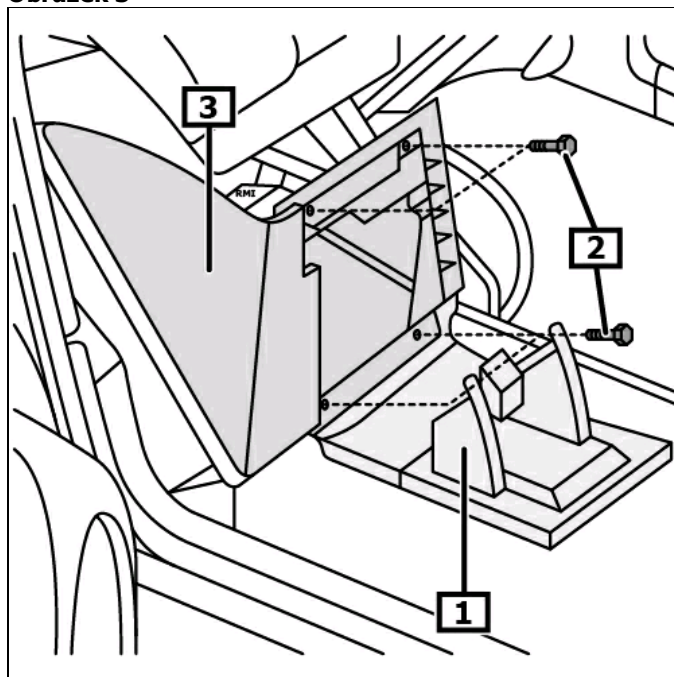

1 Odkládací přihrádka

2 Šroub(y) pro obložení přístrojové desky

3 Krytování přístrojové desky

- Rozpojte elektrické(-á) konektorové(-á) spojení pro zapalovací zámek. **(1)**
- Odpojte elektrické konektorové spojení pro čtecí cívku. **(2)**
- Uvolněte zablokování čtecí cívky pro imobilizér. **(3)**
- Vymontovat - čtecí cívku imobilizéru. **(4)**
- (viz obrázek 4)**

Vytáhněte elektrické konektorové spojení z řídicí jednotky pro elektrické servořízení.

Obrázek 4

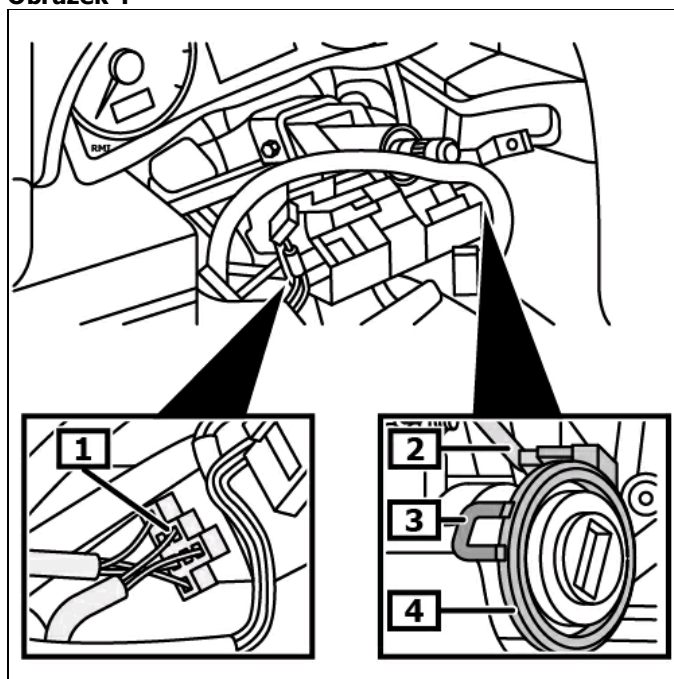

1 Elektrické(-á) konektorové(-á) spojení pro zapalovací zámek

2 Elektrické konektorové spojení pro čtecí cívku

3 Zablkování čtecí cívky pro imobilizér

4 Čtecí cívka pro imobilizér

Vyšroubovat šroub(y) křížového kloubu. **(1)**
Demontovat křížový kloub nahoru z převodovky řízení. **(2)**
(viz obrázek 5)

Obrázek 5

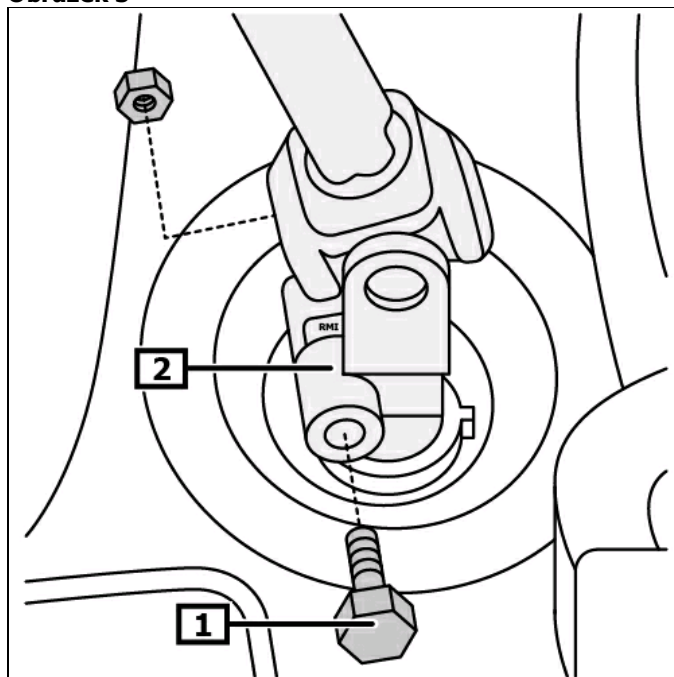

1 Šroub(y) křížového kloubu

2 Křížový kloub - řízení

Vyšroubovat šroub(y) středové konzoly. **(1)**
Vyšroubovat šroub(y) - sloupek řízení. **(2)**
(viz obrázek 6)

Obrázek 6

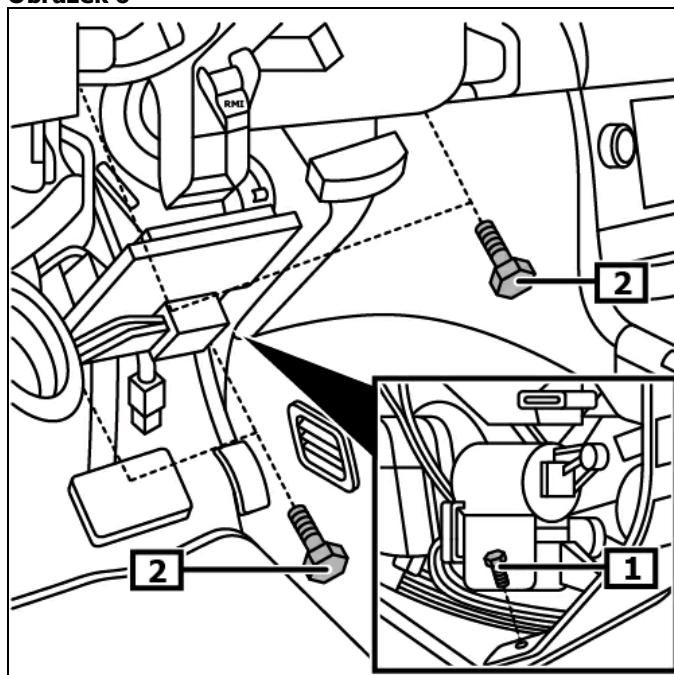

1 Šroub(y) středové konzoly

2 Šroub(y) - sloupek řízení

Uvolněte sloupek řízení a přetočte ho o 30 - 90°. **(1)**
Demontovat sloupek řízení.

Když se sloupek řízení nahradí, musí se přebudovat následující stavební díly:

- Spínací skříňka **(2)**
 - Vložená hřídel řízení **(3)**
 - Ochranný třmen pro sloupek řízení **(4)**
- (viz obrázek 7)**

Montáž:

Montáž se provádí v opačném pořadí demontáže.

Dekódovat rádio, naprogramovat paměť.
Kontrolujte funkčnost elektrických zařízení.

Zaučit snímač úhlu natočení řízení.

Zaučte vhodným diagnostickým přístrojem snímač úhlu natočení řízení.

Dodržujte montážní polohu přípojky EOBD.

Obrázek 7

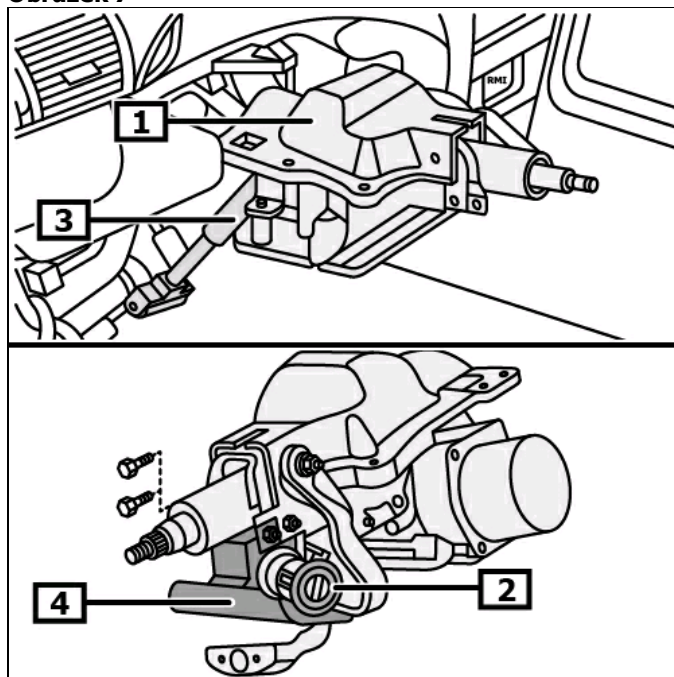

1 Sloupek řízení

2 Spínací skříňka

3 Vložená hřídel řízení

4 Ochranný třmen pro sloupek řízení