



Fiat Punto (188)



PERIGO!

A unidade de airbag pode acionar-se involuntariamente!

**A unidade do airbag é um componente pirotécnico que, em caso de manuseamento incorreto, pode provocar a morte!
Apenas funcionários com formação específica podem realizar trabalhos no sistema do airbag.**

Desconectar as baterias.

Pousar a unidade do airbag sempre com o lado almofadado para cima.

Transportar a unidade do airbag sempre numa embalagem adequada.

Não deixar a unidade do airbag sem vigilância deverá fechá-la num armário adequado.

Não abrir ou reparar a unidade do airbag.

Montar a unidade do airbag apenas se estiver em perfeitas condições.

Não realizar medições com uma lâmpada de teste ou com um multímetro na unidade do airbag.

Usar óculos de protecção e luvas de protecção.

Ao voltar a conectar a bateria não se podem encontrar pessoas no veículo.

AVISO

Cuidar para que haja limpeza durante a execução dos serviços na servodireção.

A regulação da coluna da direção deve permanecer bloqueada durante a desmontagem da coluna da direção.

Os parafusos e as porcas autofrenantes e sujeitos à corrosão devem sempre ser substituídos.

Não é permitido proceder a trabalhos de reparação na coluna da direção eletromecânica, por norma deverá ser substituída na sua totalidade.

Observar as normas de eliminação de resíduos e peças!

Não utilizar óleos, lubrificantes, químicos e produtos de limpeza não autorizados pelo fabricante nas unidades do airbag.

As imagens destas instruções de montagem são apenas exemplos e servem somente para melhor compreensão.

Ferramentas especiais necessárias

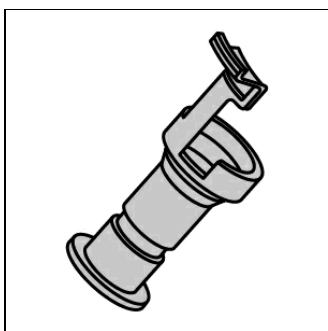

Ferramenta de bloqueio da
coluna da direção
OE (1870761000)

Binários necessários

Binários iniciais de arranque

Os parafusos e as porcas autofixadoras devem sempre ser substituídos.

Parafuso(s) da(s) cobertura(s) de proteção (1)	(veja a figura 4)	Cobertura(s) de protecção 4,5 - 5,5 Nm; Motor eléctrico 5 - 7 Nm
Junta universal - mecanismo da direcção. (1)(2)	(veja a figura 5)	M8 33 Nm
Porca(s) da coluna da direcção (1)	(veja a figura 6)	M8 15 Nm
Porca(s) - volante		M16x1,5 50 Nm

Desmontagem:

Colocar o volante na posição central e deixar a fechadura de bloqueio da direcção encaixar.

Separar por pressão o pólo negativo da bateria.

Respeitar o tempo de espera de no mínimo 10 min.

Desmontar airbag do condutor.

Separar o(s) conetor(es) eléctricos do airbag do condutor.
Remover o volante.

Desmontar a cobertura da caixa de fusíveis no compartimento dos pés no lado do condutor.

Desaparafusar o(s) parafuso(s) do(s) revestimento(s) da coluna da direcção inferior. **(1)**

Desmontar o revestimento da coluna da direcção em baixo. **(2)**

Desaparafusar o(s) parafuso(s) do(s) revestimento(s) superior(es) da coluna da direcção. **(3)**

Desmontar o revestimento superior da coluna da direcção. **(4)**
(veja a figura 1)

Figura 1

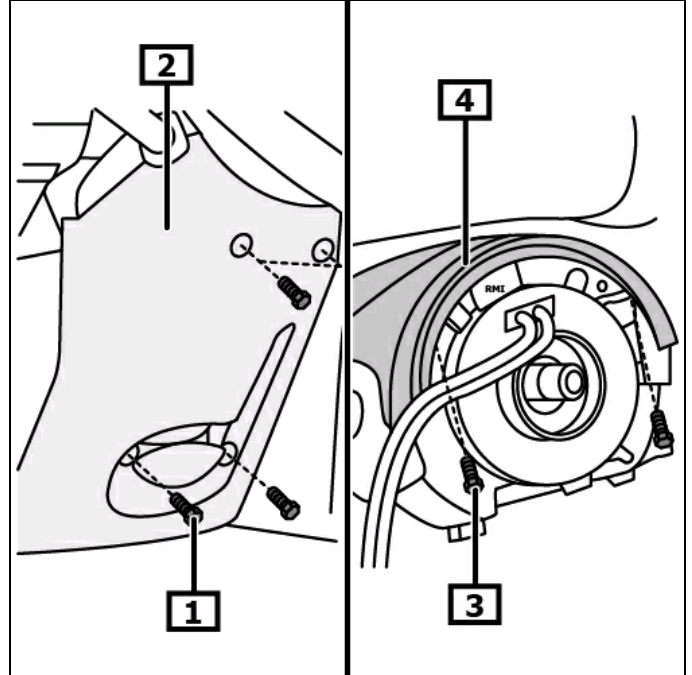

1 Parafuso(s) do(s) revestimento(s) inferior(es) da coluna da direcção

2 Revestimento da coluna da direcção inferior

3 Parafuso(s) do(s) revestimento(s) superior(es) da coluna da direcção

4 Revestimento da coluna da direcção superior

Viaturas com ESP

Soltar o conetor elétrico da unidade de contacto. **(1)**

Desaparafusar o(s) parafuso(s) da unidade de contacto. **(2)**

Não rodar a unidade de contacto.

Desmontar a unidade de contacto. **(3)**

Separar o(s) conetor(es) elétrico(s) do módulo da coluna da direção. **(4)**

Desaparafusar o(s) parafuso(s) do módulo da coluna da direção. **(5)**

Desmontar o módulo da coluna da direção com interruptor(es) na coluna da direção. **(6)**

Viaturas sem ESP

Separar o(s) conetor(es) elétrico(s) do módulo da coluna da direção. **(4)**

Desaparafusar o(s) parafuso(s) do módulo da coluna da direção. **(5)**

Desmontar o módulo da coluna da direção com interruptor(es) na coluna da direção. **(6)**

(veja a figura 2)

Figura 2

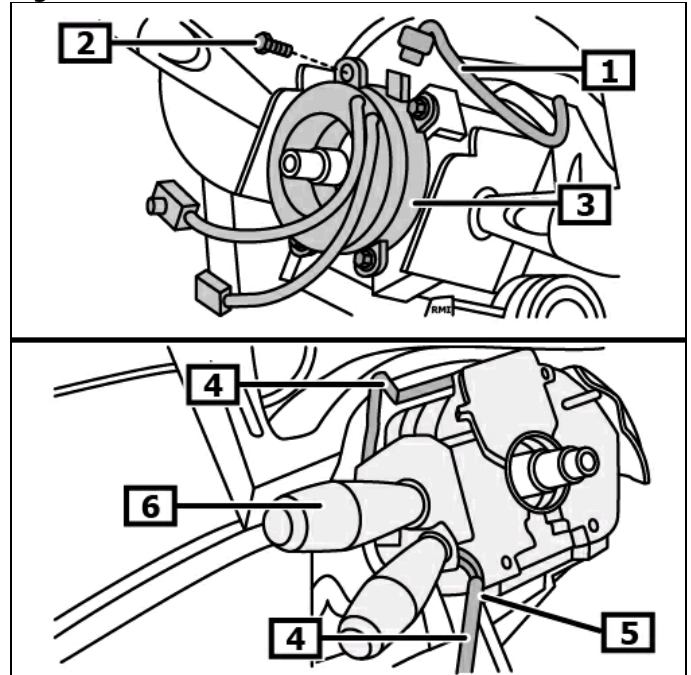

1 Conexão(ões) eléctr.

2 Parafuso(s) da unidade de contacto

3 Unidade de contacto

4 Conexão(ões) eléctr.

5 Parafuso(s) - módulo da coluna da direção

6 Módulo da coluna da direcção

Montar a ferramenta de bloqueio da coluna da direção. **(1)**

Ferramentas especiais necessárias

Ferramenta de bloqueio da coluna da direção **OE (1870761000)**

(veja a figura 3)

Separar o(s) conector(es) elétricos da fechadura de ignição.

Figura 3

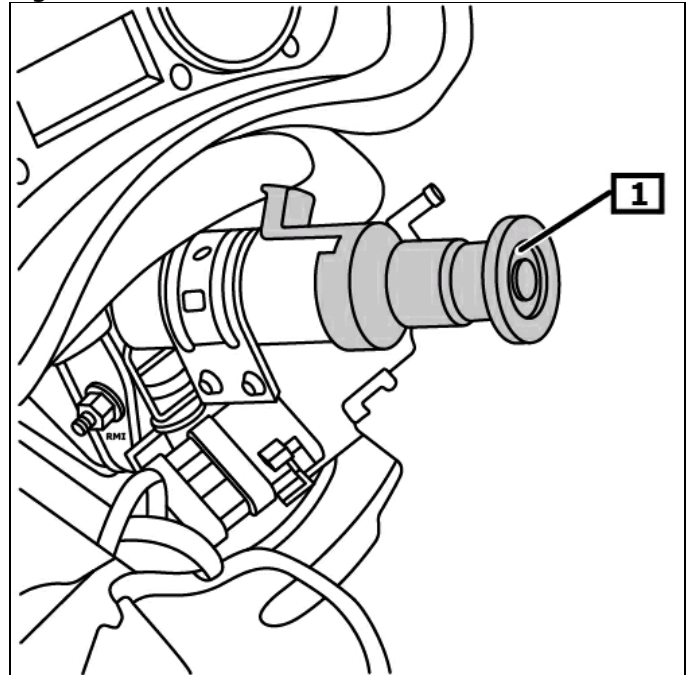

**1 Ferramenta de bloqueio da
coluna da direção**

Desparafusar o(s) parafuso(s) da(s) cobertura(s) de proteção. **(1)**

Desmontar a(s) cobertura(s) de proteção. **(2)**
(veja a figura 4)

Separar o(s) conector(es) elétricos da coluna da direção.

Figura 4

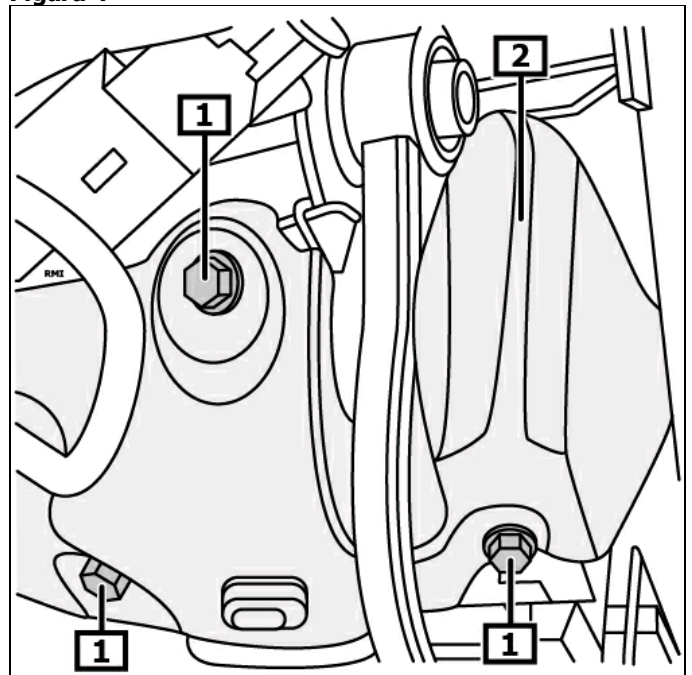

**1 Parafuso(s) da(s) cobertura(s)
de proteção** **2 Cobertura(s) de protecção
de proteção**

Viaturas até 2003/05

Desaparafusar o(s) parafuso(s) da junta universal. **(1)**
Remover a junta universal para cima do mecanismo da direcção. **(4)**

Viaturas a partir de 2003/06

Desaparafusar a(s) porca(s) - junta universal. **(2)**
Retirar o apoio de encontro. **(3)**
Remover a junta universal para cima do mecanismo da direcção. **(4)**
(veja a figura 5)

Figura 5

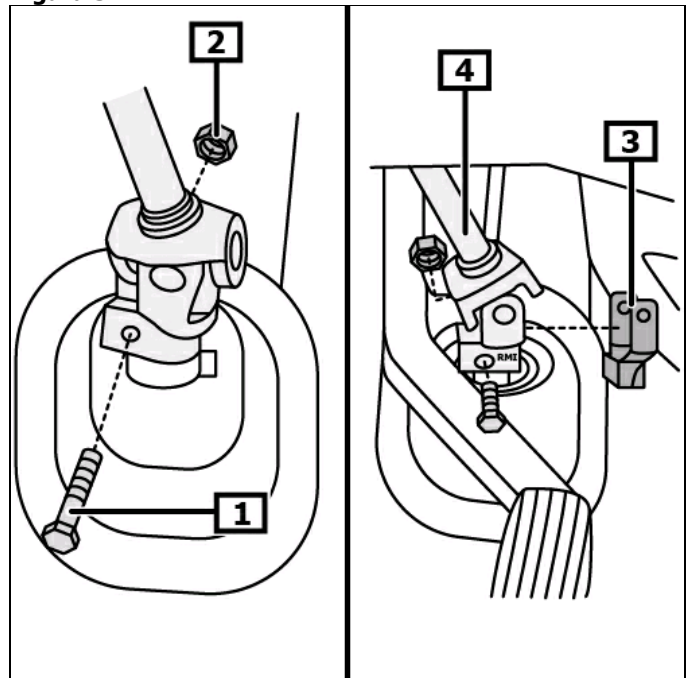

1 Parafuso(s) da junta universal

2 Porca(s) - junta universal

3 Apoio de encontro

4 Junta universal - mecanismo da direcção.

Coluna de ajuste de inclinação de direcção deve ser bloqueado!

Desparafusar a(s) porca(s) da coluna da direcção. **(1)**

Remover a coluna da direcção. **(2)**

(veja a figura 6)

Ao substituir a coluna da direcção deverá trocar os seguintes componentes:

- Fechadura de ignição
- Eixo intermédio da direcção
- Motor eléctrico para direcção assistida
- Unidade de controlo da servodirecção eléctrica

Montagem:

Montagem em ordem inversa da desmontagem.

Desmontar a ferramenta de bloqueio da coluna da direcção. **(1)**

Ferramentas especiais necessárias

Ferramenta de bloqueio da coluna da direcção **OE (1870761000)**

(veja a figura 3)

Descodificar o rádio, programar a memória volátil.
Verificar o funcionamento dos dispositivos eléctricos.

Programar o sensor do ângulo de direcção do volante.

Programar o sensor do ângulo da direcção com um aparelho de diagnóstico apropriado.

Respeitar a posição de montagem da conexão EOBD.

Figura 6

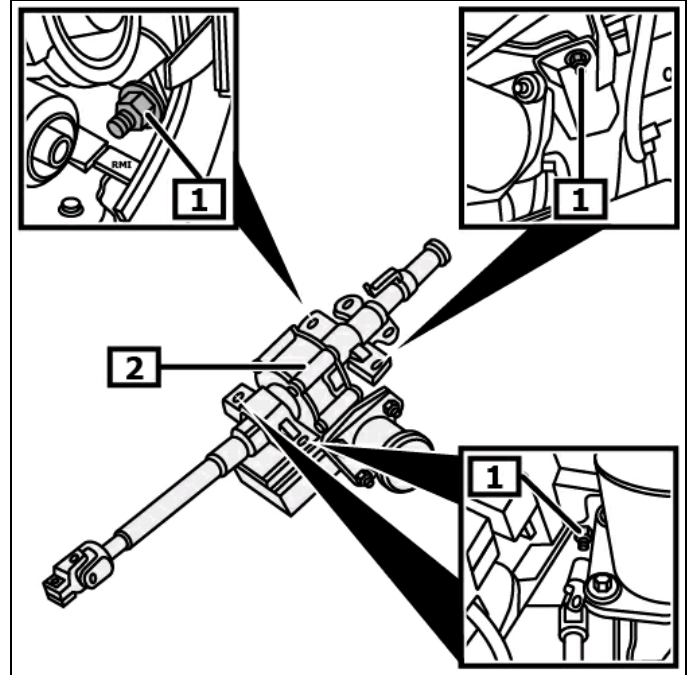

1 Porca(s) da coluna da direcção

2 Coluna do volante