



Opel Combo (C), Corsa C (F08, F68, W5L), Tigra TwinTop



VESZÉLY

A légszákegység véletlenül kioldhat!

A légszákegység egy pirotechnikai szerkezeti elem, amely szakszerűtlen alkalmazása mellett halált okozhat!
Csak speciális képzésben részesült munkatársak dolgozhatnak a légszákrendszeren.

Kapcsolja le az akkumulátort.

A légszákegységet mindig a párnázott felületével felfelé kell behelyezni.

A légszákegységet mindig egy megfelelő csomagolásban kell szállítani.

Ne hagyja a légszákegységet felügyelet nélkül, hanem zárja be azt egy megfelelő szekrénybe.

Ne nyissa fel a légszákegységet, vagy ne végezzen azon javításokat.

A légszákegységet csak hibátlan állapotban lehet beszerelni.

Ne végezzen méréseket egy ellenőrző lámpával vagy multiméterrel a légszákegységen.

Viseljen védőszemüveget és védőkesztyűt.

Az akkumulátor újbóli rákapcsolásakor nem tartózkodhat senki a járműben.

UTASÍTÁS

A szervókormányon végzett munkák során ügyelni kell a tisztaságra.

A kormányoszlop kiszerelése közben a kormányoszlop-állítás reteszelt kell maradjon.

Az önzáró, valamint a korrodált csavarokat mindig ki kell cserélni.

Az elektromechanikus kormányoszlopon tilos javító munkálatokat végezni, azt mindig egészben ki kell cserélni.

Vegye figyelembe a hulladék kezelésére vonatkozó utasításokat!

Ne használjon olajat, zsírt, kémiai anyagokat és a gyártó által nem engedélyezett tisztítószerket a légszákegységeken.

A jelen szerelési útmutató ábrái példaszervók és csupán a jobb érthetőséget szolgálják.

Szükséges speciális szerszámok



Dugóskulcsbetét és bitbetét

készlet

OE (MKM-604-D)

forgató nyomatékok

Meghúzási nyomatékok

Az önbiztosító csavarokat és anyákat mindenképpen ki kell cserélni.

Kormány köztestengely csavar(ok) (1)	(lásd a(z) ábrán 7)	Használjon csavarrögzítő anyagot.	csavar(ok), a kormányoszlopon 24 Nm + 60°
kormányoszlop (1)(2)	(lásd a(z) ábrán 8)		csavaranya(ák) 22 Nm; csavar(ok) 22 Nm
Ütasoldali légzsák csavar(ok)			8 Nm
Kormánykerék anyá		Használjon csavarrögzítő anyagot.	30 Nm

Kiszzerelés:

Állítsa középre a kormányt és akassza be a kormányzárát.

Az akkumulátor negatív pólusát lekapcsolni.

A legalább 1 perces várakozási időt be kell tartani.

A vezető légzsákját kiszzerelni.

Szükséges célszerszámok:

Dugóskulcsbetét és bitbetét készlet **OE (MKM-604-D)**
- Bitbetét **OE (MKM-604-29)**

A kormánykereket kiszzerelni.

A dőlésszabályozás karját a kormányoszlopról leszerelni.
(amennyiben van)

A kormányoszlop-magasságállítás karjának csavarjái)t kicsavarozni. **(1)**

A magasságállítás karját a kormányoszlopról leszerelni. **(2)**

A kormányoszlop-burkolat reteszelőrrókat felül kiszzerelni. **(3)**

A kormányoszlop-burkolatot felül kiszzerelni. **(4)**

A kormányoszlop-burkolat(ok) csavarjái)t alul kicsavarozni.
(5)

A kormányoszlop-burkolatot alul kiszzerelni. **(6)**

(lásd a(z) ábrán 1)

Az érintkezőegység elektromos csatlakozását lehúzni. **(1)**

Szerelje ki a kontaktegységet. **(2)(3)**

(lásd a(z) ábrán 2)

1 ábra

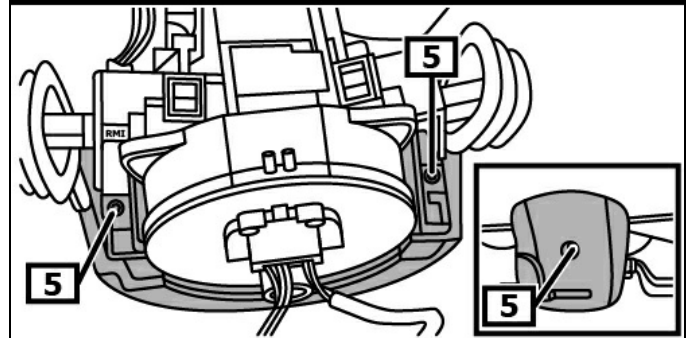
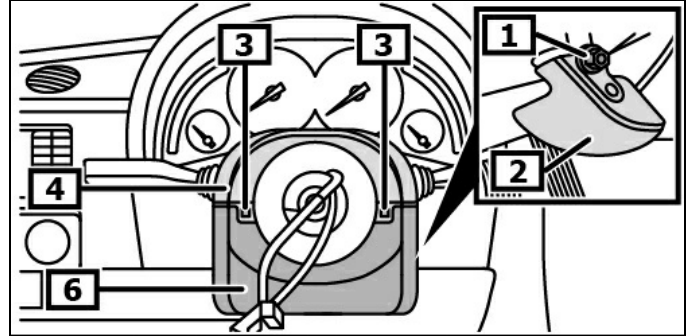

1 Magasságállítás-kar csavar(ok)

2 Magasságállítás-kar

3 Reteszelőrrók

4 Kormányoszlop burkolat felül

5 Kormányoszlop burkolat(ok)

6 Kormányoszlop-burkolat alul csavarja(i)

2 ábra

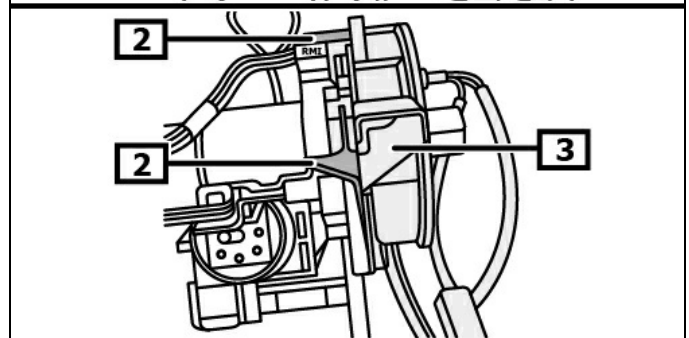
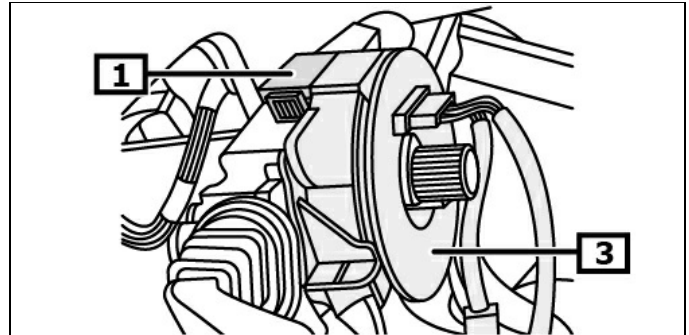

1 Elektromos csatlakozás(ok)

2 Reteszelőrrók

3 érintkezőegység

A következő munkamenetet mind a két oldalon elvégezni.

A kormányrúdkapcsoló reteszelőrrort a megfelelő szerszámmal kireteszelni. **(1)**

A kormányrúdkapcsolót a kormányrúdmodulról kiserelni. **(2)**
(lásd a(z) ábrán 3)

3 ábra

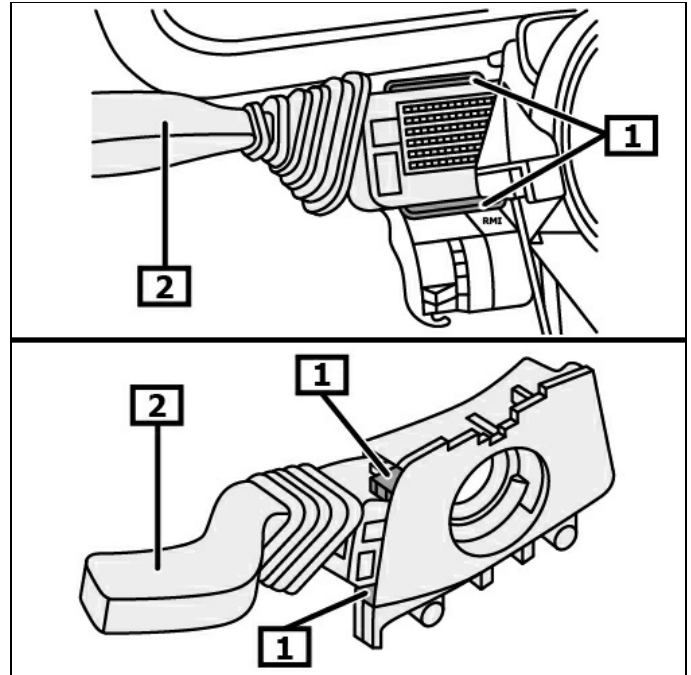

1 Reteszelőrrork

2 kormánytengely-kapcsoló

Az elektromos csatlakozás(oka)t lehúzni. **(1)(2)**
(lásd a(z) ábrán 4)

A kormányoszlopmodult leszerelni.

4 ábra

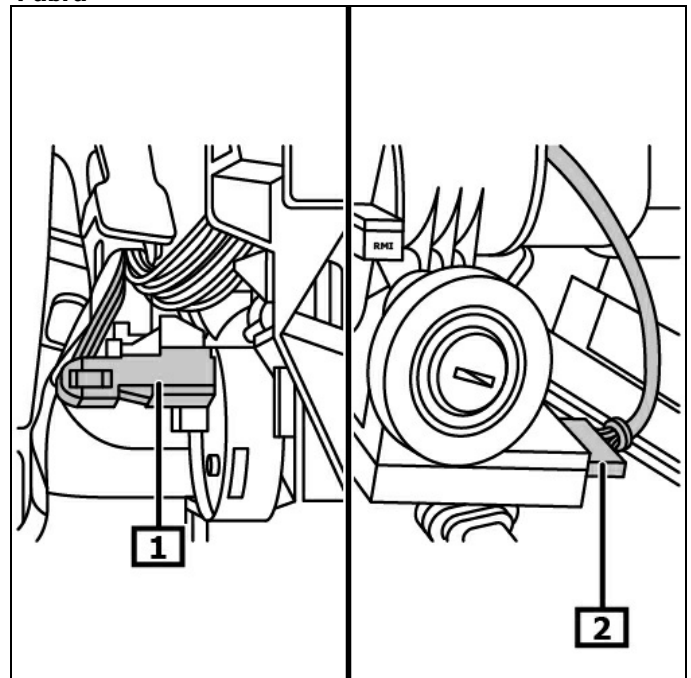

1 Elektromos csatlakozás(ok)

2 Elektromos csatlakozás(ok)

A rakodópocot kiszerezni. **(1)**
 Csavarja ki a csavar(oka)t. **(2)**
 Szerelje ki a blendé(ke)t. **(3)**
(lásd a(z) ábrán 5)

A vezetőoldali lábtérburkolat csavarjái(a)t kicsavarozni.
 A lábtérburkolatot kiszerezni.
 A levegőcsatornát a vezetőoldalon a lábtérben kiszerezni.

5 ábra

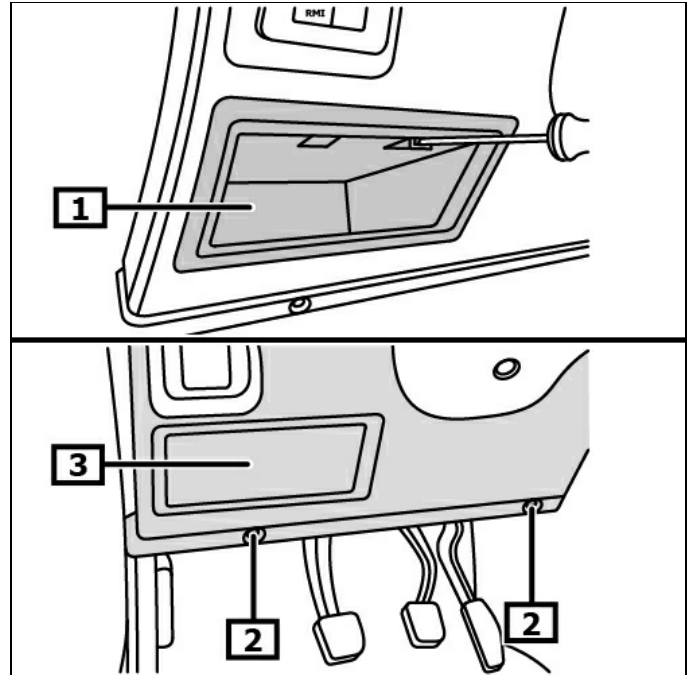

1 rakodórekesz

2 csavar(ok)

3 Blende

A levegőcsatornát a vezetőoldalon a lábtérben kiszerezni. **(1)**
 A műszerfaltartót a lábtérben kiszerezni. **(2)**
 A lábtérburkolat-támaszt kivenni. **(3) (nyilak)**
 Az elektromos csatlakozást az elektromos szervokormány vezérlőegységről lehúzni. **(4)**
(lásd a(z) ábrán 6)

6 ábra

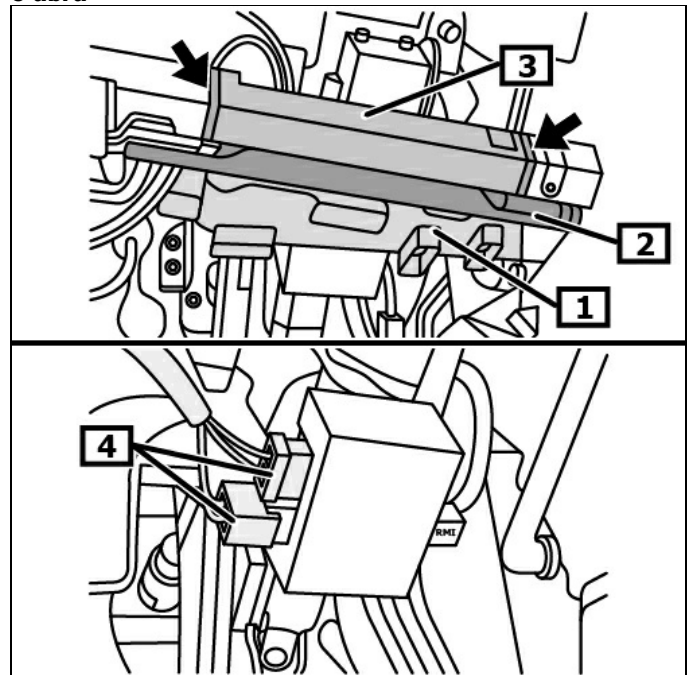

1 Lábtér-levegőcsatorna vezetőoldal

2 Műszerfaltartó a lábtérben

3 Lábtérburkolat-tartó

4 Elektromos csatlakozás(ok)

Kormány köztestengely csavart kicsavarozni. **(1)**
 A kormány köztestengelyt a kormányorsóól lehúzni. **(2)(3)**
(lásd a(z) ábrán 7)

7 ábra

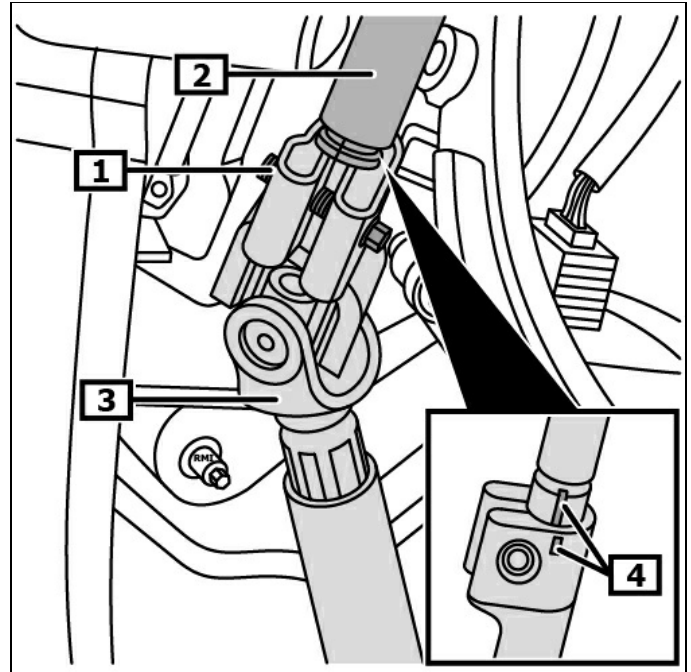

1 Kormány köztestengely csavar(ok)

2 kormányorsó

3 Kormány köztestengely

4 jelzés(ek)

Kormányoszlop dőlésszabályozást kell zárni!

A kormányoszlop csavar(oka)t kicsavarozni. **(1)**
 A kormányoszlop anyá(ka)t kicsavarozni. **(2)**
 A kormányoszlopot kiszereelni. **(3)**
(lásd a(z) ábrán 8)

Ha a kormányoszlopot kicserélik, át kell építeni a következő szerkezeti elemeket:

- Elektromos szervokormány vezérlőegység
- Indításgátó vezérlőegység
- gyújtáskapcsoló
- Gyújtászár

8 ábra

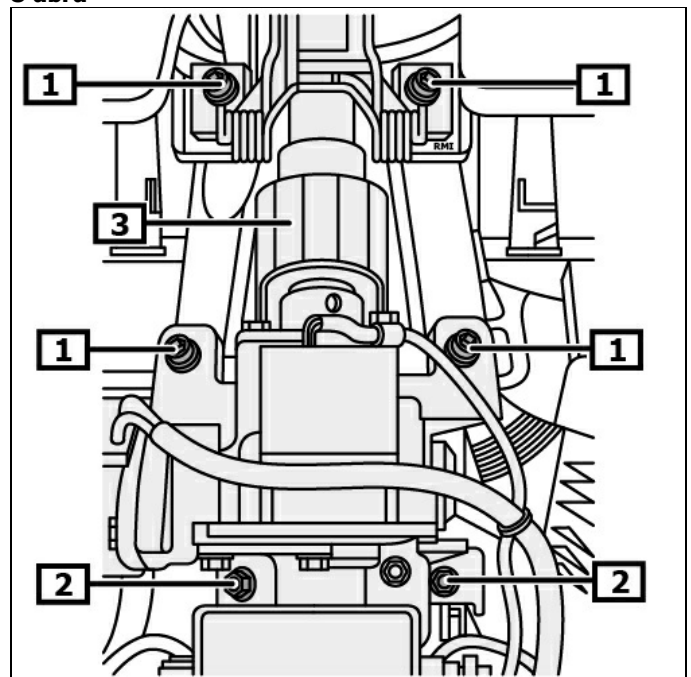

1 Kormányoszlop csavar(ok)

2 Kormányoszlop anyá(ák)

3 kormányoszlop

Beszereles:

Beszereles a kiszerelessel ellentetes sorrendben.

A kormányoszlop csavarja(a)it és anyá(ka)t becsavarozni, de ne húzza meg azokat. **(1)(2)**

A kormányoszlop anyá(ka)t meghúzni. **(2)**

A kormányoszlop csavar(oka)t meghúzni. **(1)**

(lásd a(z) ábrán 8)

Beszerelesnél a kormányorsó és a kormány köztestengely jelöléseit figyelembe kell venni. **(4)**

(lásd a(z) ábrán 7)

Beszereles előtt ellenőrizze, hogy a csúszógyűrű középálláson van-e.

- Amennyiben a csúszógyűrű középálláson áll és a jelölések egy szintbe esnek, be lehet szerelni a csúszógyűrűt. **(1)**

- Amennyiben a csúszógyűrű jelölései nem esnek egy szintbe, a csúszógyűrűt a következők szerint középállásba kell vinni. **(1)**

A csúszógyűrű belső részének reteszelését benyomni é nyomva tartani. **(2)**

A csúszógyűrű belső részét az óramutató járásával ellentetes irányban elforgatni, az első ellenállásig. **(3)**

A csúszógyűrű belső részét 2,5 fordulattal az óramutató járásával megegyező irányban visszaforgatni.

A csúszógyűrű belső részét az óramutató járásával megegyező irányban tovább forgatni, míg a jelölések egy síkba nem esnek. **(1)(3)**

(lásd a(z) ábrán 9)

További beszerelés a kiszerelessel ellentetes sorrendben.

Rádió dekódolás, félvezető alapú memóriákat beprogramozni.
Az elektromos berendezések működését ellenőrizni.

Az egyenesfutási helyzetet ellenőrizni, adott esetben beállítani.

A kormányszögérzékelőt betanítani.

Kapcsolja be a gyújtást.

A kormánykereket a bal és jobb ütközésig elforgatni.

A szervókormány ellenőrzőlámpája kialszik.

Amennyiben nem alszik ki a szervokormány ellenőrző lámpája, a kormányszög-érzékelőt a megfelelő diagnosztikai berendezéssel be kell tanítani.

Vegye figyelembe az EOBD-csatlakozások beszerelési helyzetét.

9 ábra

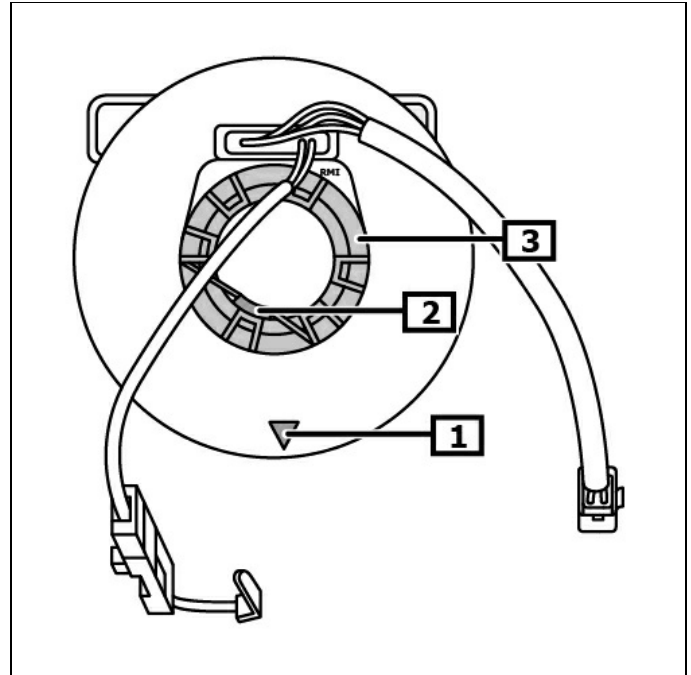

1 jelzés(ek)

2 Reteszelés a csúszógyűrű belső részéhez

3 Csúszógyűrű belső része