



Hyundai i30 (FD)



GEVAAR

Airbagunit kan ongewenst geactiveerd worden!

Airbagunit is een pyrotechnisch onderdeel dat bij onvakkundig gebruik tot de dood kan leiden!

Alleen speciaal opgeleide medewerkers mogen werkzaamheden aan het airbagsysteem uitvoeren.

Accupolen losnemen.

Airbagunit altijd met de beklede zijde naar boven wegleggen.

Airbagunit altijd in een geschikte verpakking vervoeren.

Airbagunit niet zonder toezicht laten liggen, maar veilig opsluiten in een geschikte kast.

Airbagunit niet openen of repareren.

Airbagunit alleen in onbeschadigde toestand monteren.

Geen metingen met een testlamp of een multimeter aan de airbagunit uitvoeren.

Handschoenen en veiligheidsbril dragen.

Bij het opnieuw aansluiten van de accu mag er zich niemand in het voertuig bevinden.

OPMERKING

Bij werkzaamheden aan de sturbekrachtiging dient op orde en netheid te worden gelet.

Zelfborgende en gecorrodeerde bouten en moeren moeten in principe worden vervangen.

Reparatiewerkzaamheden aan de elektromechanische stuurkolom zijn niet toegestaan, deze moet in principe compleet vervangen worden.

Afvoervoorschriften opvolgen!

Oliën, vetten, chemicaliën en door de fabrikant niet vrijgegeven reinigingsmiddelen niet voor airbagunits gebruiken.

De afbeeldingen van deze montagehandleiding dienen als voorbeeld en enkel voor een beter begrip.

Benodigd speciaal gereedschap

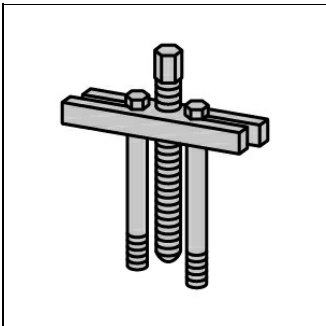

Trekker
OE (09561-11001)

Aanhaalmomenten

Aanhaalmomenten

Zelfborgende bouten en moeren moeten in principe altijd vernieuwd worden.

Moer(en) van stuurwiel	(zie afbeelding 1)	40 - 50 Nm
Bout(en) van kruiskoppeling	(zie afbeelding 4)	30 - 35 Nm
Stuurkolom		Moer(en) 13 - 18 Nm; Bout(en) 13 - 18 Nm

Uitbouwen:

Stuurwiel in de midden stand zetten en stuurslot laten vergrendelen.

Minpool van de accu losnemen.

Wachttijd van ten minste 30 sec. aanhouden.

Bestuurdersairbag verwijderen.

Stekker(s) losnemen.

Stuurwiel en contactunit alleen in de middenstand uitbouwen.

Moer(en) van stuurwiel verwijderen. **(1)**
Stuurwiel met trekker van de stuuras trekken. **(2)(3)**

Benodigd speciaal gereedschap:

Trekker **OE (09561-11001)**

(zie afbeelding 1)

Bout(en) van stuurkolomkap(pen) verwijderen. **(1)**

Stuurkolomkap(pen) uitbouwen. **(2)**

(zie afbeelding 2)

Stekker voor contactunit losmaken.

Contact unit uitbouwen.

Stuurkolomschakelaar verwijderen.

afbeelding 1

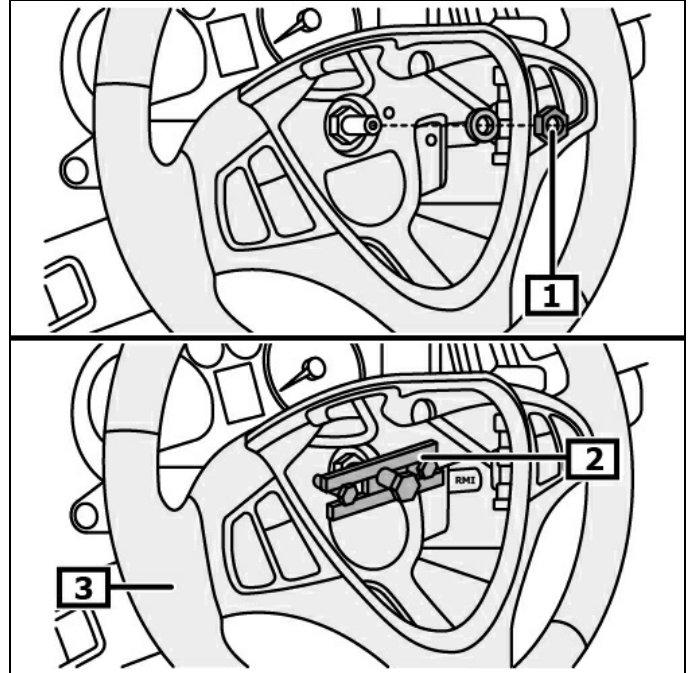

1 Moer(en) van stuurwiel

2 Stuurwiel

3 Trekker

afbeelding 2

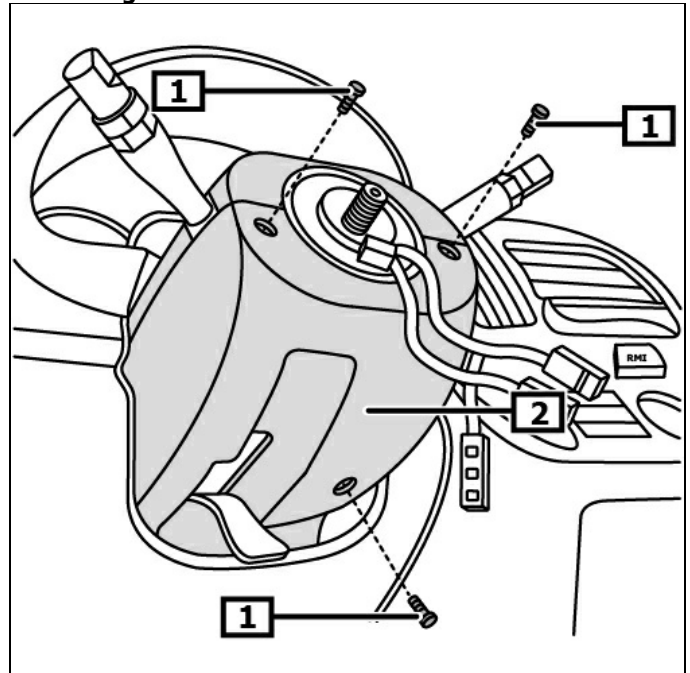

1 Bout(en) van
stuurkolomkap(pen)

2 Stuurkolomkap(pen)

Afdekkap dashboard zijdekant uitbouwen. **(1)**
 Dashboardzijkap uitbouwen. **(2)**
 Bout(en) van versterkingsplaat verwijderen. **(3)**
 Versterkingsplaat verwijderen. **(4)**
(zie afbeelding 3)

afbeelding 3

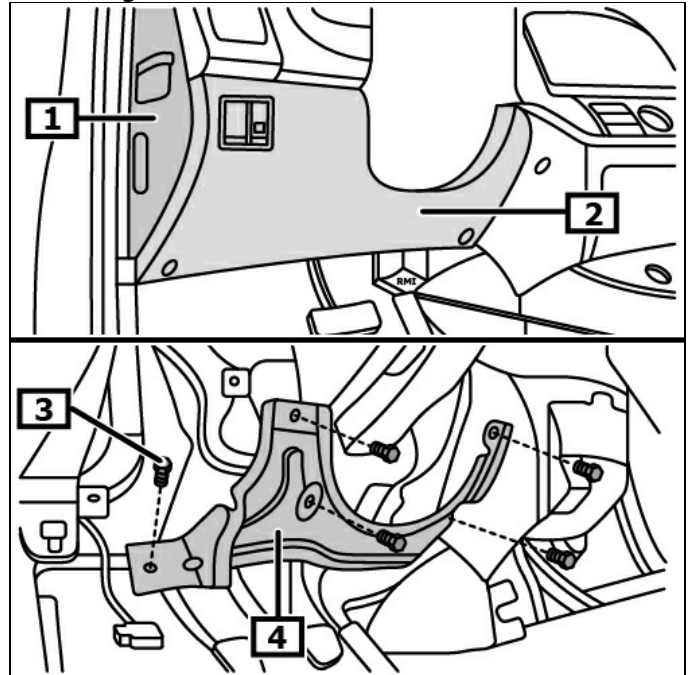

- | | |
|---|------------------------------------|
| 1 Afdekkap dashboard zijkant | 2 Dashboardzijkap |
| 3 Bout(en) van versterkingsplaat | 4 Versterkingsplaat/-platen |

Bout(en) van kruiskoppeling verwijderen. **(1)**
 Kruiskoppeling naar boven van stuurhuis verwijderen. **(2)**
(zie afbeelding 4)

Stekker(s) voor stuurkolom losnemen.
 Moer(en) van stuurkolom verwijderen.
 Bout(en) van stuurkolom verwijderen.

afbeelding 4

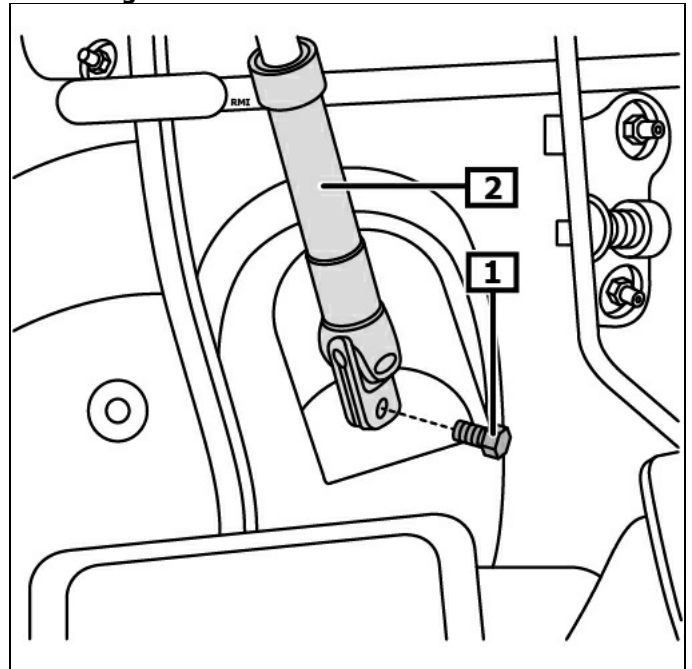

- | | |
|--------------------------------------|---|
| 1 Bout(en) van kruiskoppeling | 2 Kruiskoppeling stuurinrichting |
|--------------------------------------|---|

Stuurkolom verwijderen. **(1)**

Als de stuurkolom vervangen wordt, moeten de volgende onderdelen omgebouwd worden:

- Contact-/startschakelaar
- Contactslot **(2)**
- Stuurtussenas **(3)**

(zie afbeelding 5)

Inbouwen:

Lagerplaatsen en glijvlakken bij het inbouwen invetten.

Inbouw in omgekeerde volgorde van het uitbouwen.

Radio-code ingeven en snelkeuze toetsen programmeren.
Elektrische systemen op werking controleren.

Stuurhoeksensor inleren.

Stuurhoeksensor met geschikt diagnoseapparaat inleren.

Controleer plaats van de EOBD-aansluiting.

afbeelding 5

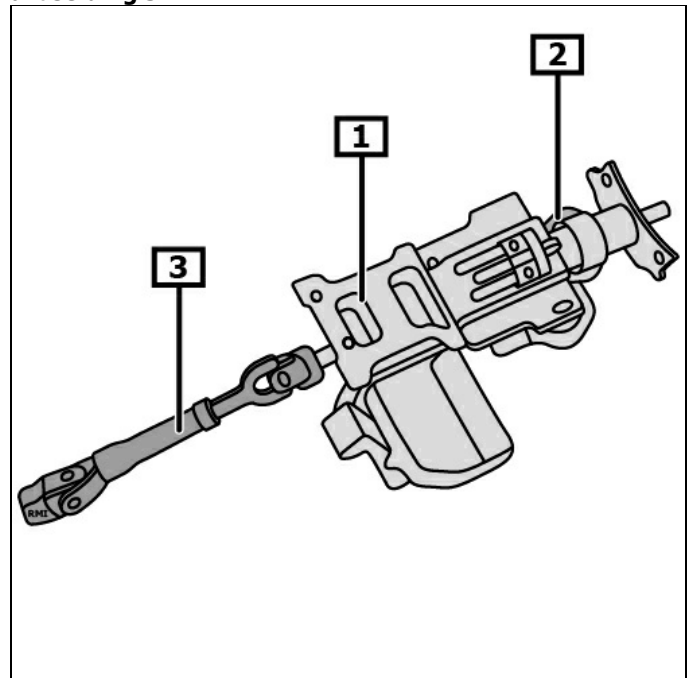

1 Stuurkolom

2 Contactslot

3 Stuurtussenas