



Hyundai i30 (FD)



NEBEZPEČÍ

Airbagová jednotka se může nechtěně spustit!

Airbagová jednotka je pyrotechnický konstrukční díl, který při neodborném zacházení může vést ke smrti!
Jen speciálně vyškolení spolupracovníci smí provádět práce na airbagovém systému.

Odpojit baterie.

Uložte airbagovou jednotku vždy s vypolštářovanou stranou nahoře.

Transportujte airbagovou jednotku vždy ve vhodném obalu.

Nenechte airbagovou jednotku bez dohledu ležet, nýbrž ji bezpečně uzavřete do vhodné skříně.

Neotvírejte nebo neopravujte airbagovou jednotku.

Zabudujte airbagovou jednotku jen v nepoškozeném stavu.

Neprovádějte na airbagové jednotce žádná měření zkoušečkou nebo multimetrem.

Noste ochranné brýle a ochranné rukavice.

Při opětovném připojení akumulátoru se ve vozidle nesmí nacházet žádná osoba.

POKYN

Při činnostech na posilovači řízení dbejte na čistotu.

Samojistící a zkorodované šrouby a matice se musí vždy vyměnit.

Opravy na elektromechanickém sloupku řízení nejsou přípustné, zásadně je nutné kompletně ho obnovit.

Dodržujte předpisy o likvidaci!

Na jednotky airbagů nepoužívat oleje, tuky, chemikálie a výrobcem nepovolené čisticí prostředky.

Obrázky tohoto montážního návodu jsou příkladné a slouží pouze k lepšímu pochopení.

Potřebné speciální nástroje

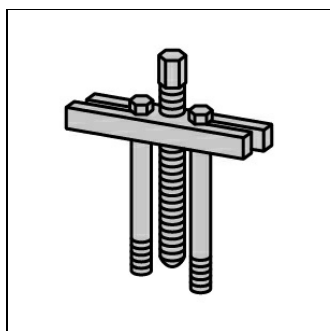

Stahovák
OE (09561-11001)

Krouticí momenty

Utahovací momenty

Samojistíci šrouby a matice se musí vždy vyměnit.

Matice volantu	(viz obrázek 1)	40 - 50 Nm
Šroub(y) křížového kloubu	(viz obrázek 4)	30 - 35 Nm
Sloupek řízení		Matice 13 - 18 Nm; Šroub(y) 13 - 18 Nm

Demontáž:

Zavést volant do středové polohy a nechat zaaretovat zámek řízení.

Odpojit minusový pól baterie.

Dodržte dobu čekání alespoň 30 s.

Vymontujte airbag řidiče.

Odpojit el. konektory.

Vymontovat volant a kontaktní jednotku pouze ve středové poloze.

Odšroubovat maticí(e) volantu. **(1)**

Stáhněte stahovákem volant z řídicího vřetena. **(2)(3)**

Potřebné speciální nástroje:

Stahovák OE (09561-11001)

(viz obrázek 1)

Vyšroubujte šroub(y) pro obložení sloupku řízení. **(1)**

Vymontovat obložení sloupku řízení. **(2)**

(viz obrázek 2)

Odpojte elektrické konektorové spojení pro kontaktní jednotku.

Vymontovat kontaktní jednotku.

Vymontovat spínač sloupku řízení.

Obrázek 1

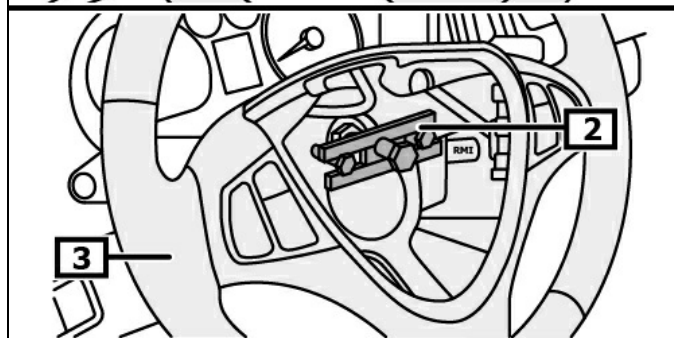
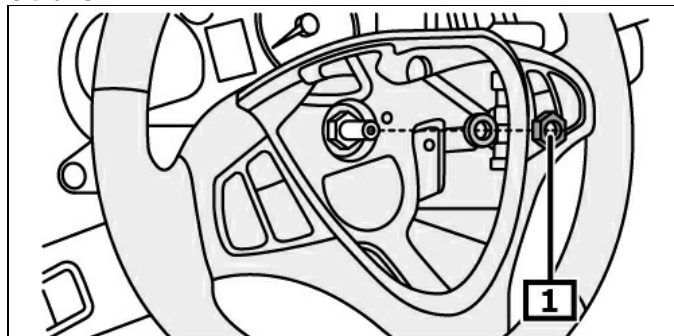

1 Matice volantu

2 Volant

3 Stahovák

Obrázek 2

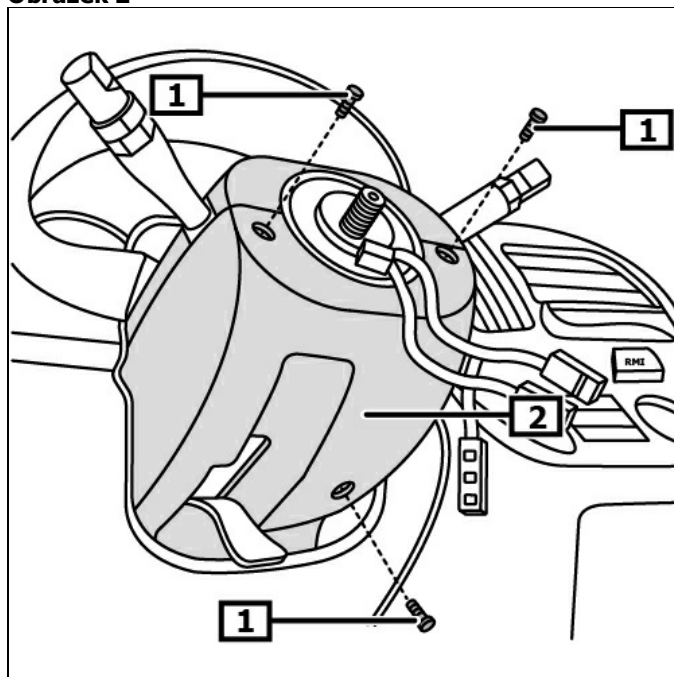

1 Šroub(y) pro obložení sloupku

2 Obložení sloupku řízení

řízení

Vymontovat kryt(y) přístrojové desky do strany. **(1)**
 Proved'te demontáž krytu palubní desky. **(2)**
 Vyšroubovat šroub(y) zesilujícího plechu(ů). **(3)**
 Vymontovat zesilovací plech. **(4)**
(viz obrázek 3)

Obrázek 3

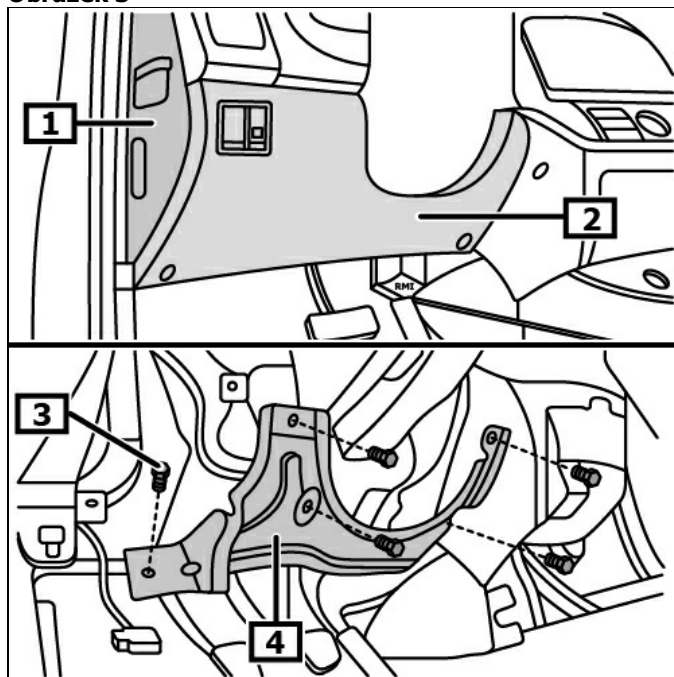

- 1 Kryty přístrojové desky ze stran 2 Krytování přístrojové desky
 3 Šroub(y) zesilujícího plechu(ů) 4 Zesilovací plech(y)

Vyšroubovat šroub(y) křížového kloubu. **(1)**
 Demontovat křížový kloub nahoru z převodovky řízení. **(2)**
(viz obrázek 4)

Rozpojte elektrické(-á) konektorové(-á) spojení pro sloupek řízení.
 Odšroubujte matici(-e) pro sloupek řízení.
 Vyšroubovat šroub(y) - sloupek řízení.

Obrázek 4

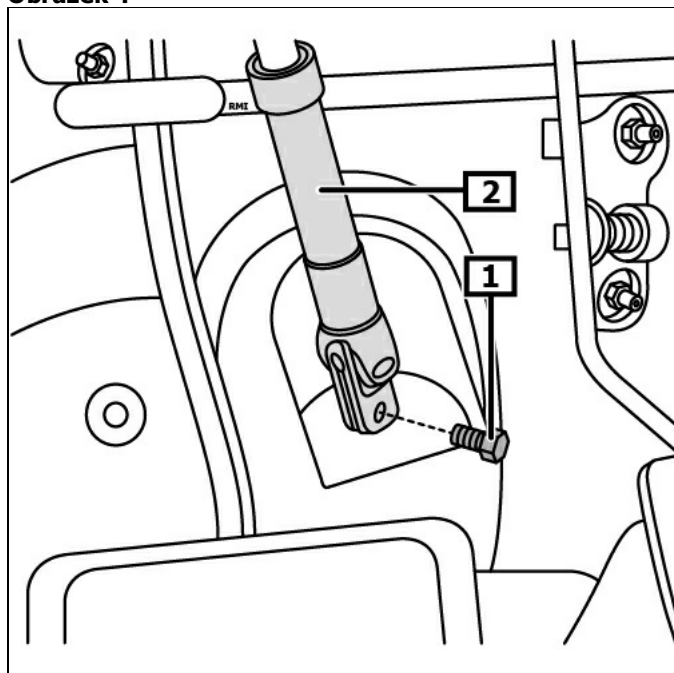

- 1 Šroub(y) křížového kloubu 2 Křížový kloub řízení

Demontovat sloupek řízení. **(1)**

Když se sloupek řízení nahradí, musí se přebudovat následující stavební díly:

- Spouštěcí spínač zapalování
- Spínací skříňka **(2)**
- Vložená hřídel řízení **(3)**

(viz obrázek 5)

Montáž:

Namažte při zabudování ložisková místa a kluzné plochy.

Montáž se provádí v opačném pořadí demontáže.

Dekódovat rádio, naprogramovat paměť.
Kontrolujte funkčnost elektrických zařízení.

Zaučit snímač úhlu natočení řízení.

Zaučte vhodným diagnostickým přístrojem snímač úhlu natočení řízení.

Dodržujte montážní polohu přípojky EOBD.

Obrázek 5

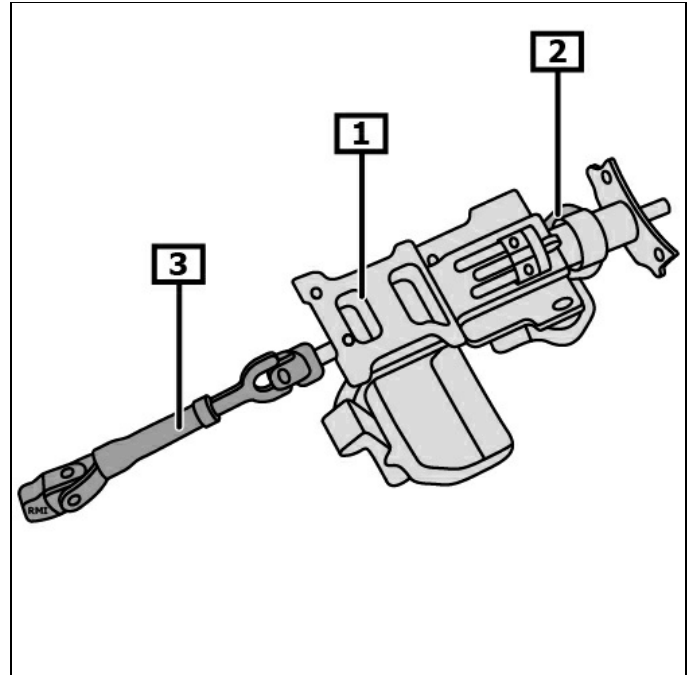

1 Sloupek řízení

2 Spínací skříňka

3 Vložená hřídel řízení