

City-Filter®

Chrysler
PT Cruiser

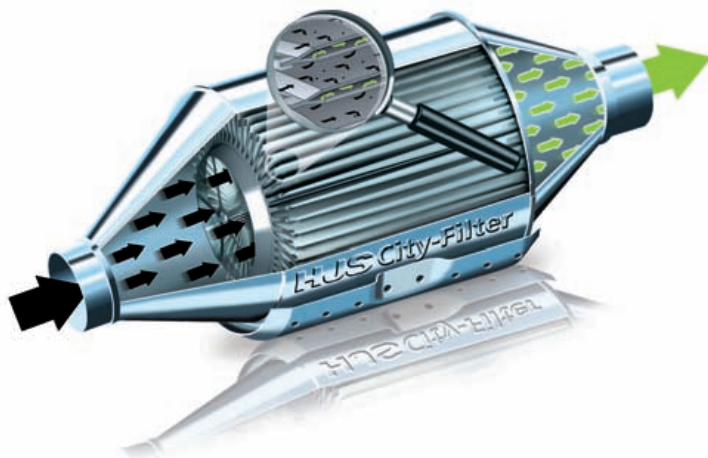

Einbau- / Betriebsanleitung

Allgemein

Diese Einbauanleitung ist ausschließlich gültig für die Nachrüstung einer serienmäßigen Abgasanlage mit dem City-Filter®.

Vor Einbau und Inbetriebnahme des City-Filter® ist die Einbauanleitung sorgfältig zu lesen.

Weitere allgemeine Informationen für den Monteur und den Fahrzeughalter sind auf der Rückseite zu finden.

Die Montage des City-Filter® ist ausschließlich durch das qualifizierte Fachpersonal einer Kfz-Werkstatt durchzuführen.



Lieferumfang

- City-Filter®



- Montageteile
- Hinweis-Schilder Motorraum / B-Säule Fahrerseite
- Abnahmebescheinigung zur Vorlage bei der Zulassungsstelle
- Garantie-Erklärung
- Allgemeine Betriebserlaubnis (ABE)

1. Vorbereitung Montage City-Filter®

- Stellen Sie sicher, dass nur mit geeignetem Schutz an der möglicherweise heißen Abgasanlage gearbeitet wird. Grundsätzlich sind die mitgelieferten Montageteile zu verwenden.
- Das werkseitige Abgasrohr (1) ist entsprechend der Angabe (2) zu trennen.
- Das Abgasrohr ist mit der Rohrschelle (3) auszubauen und zu entsorgen.
- Die Trennstelle ist zu entgraten.

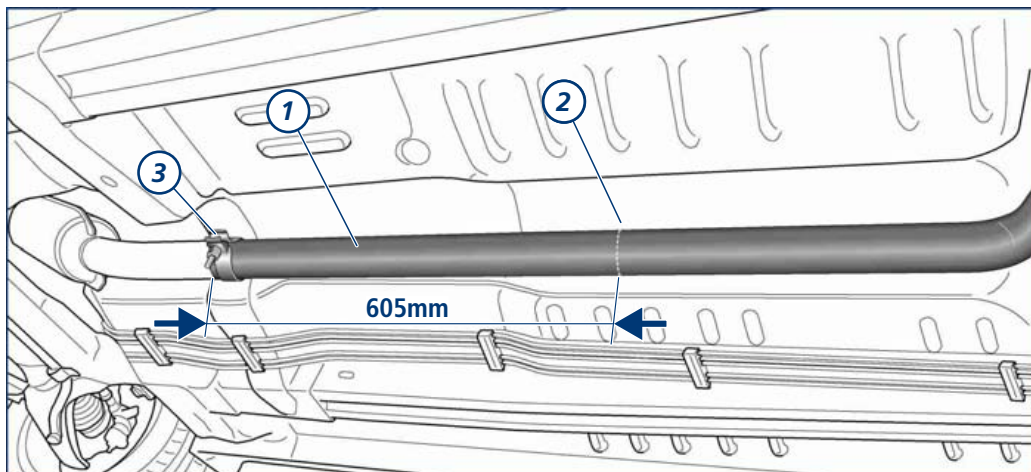

2. Vorbereitung Montage City-Filter®

- In den Längsträgern links (4) und rechts (5) sind je eine Bohrung \varnothing 9mm entsprechend den Angaben (6) und (7) zu erstellen.
- **HINWEIS:**
Die neuen Bohrungen sind zu entgraten.

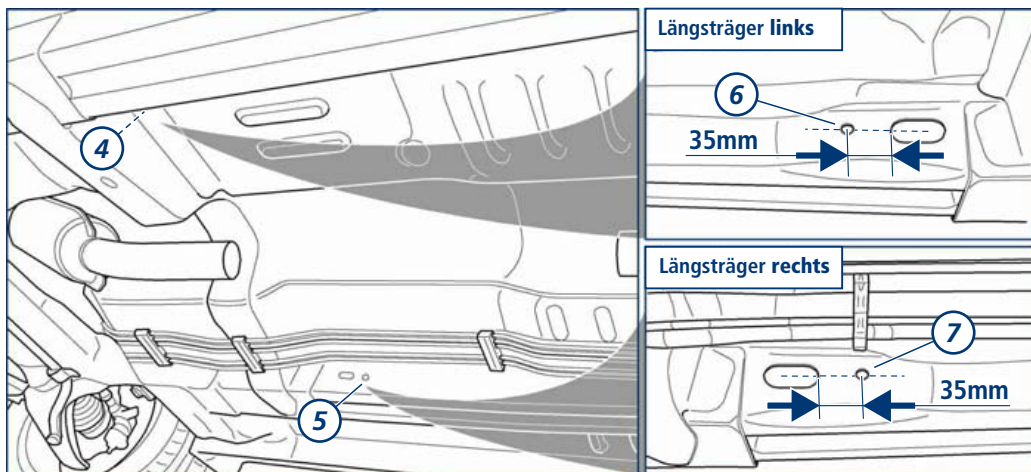

3. Vormontage City-Filter®

- Die neue Rohrschelle (8) ist auf den City-Filter® (9) aufzuschieben.
- Das Gummimetallement (10) ist auf den City-Filter® lose vorzumontieren.
- Der neue Rohrverbinder (11) ist auf das Abgasrohr aufzuschieben.
- Der City-Filter® ist mit dem Gummimetallement in Fahrtrichtung (!) rechts in die Abgasanlage einzusetzen (siehe auch nächste Abbildung).

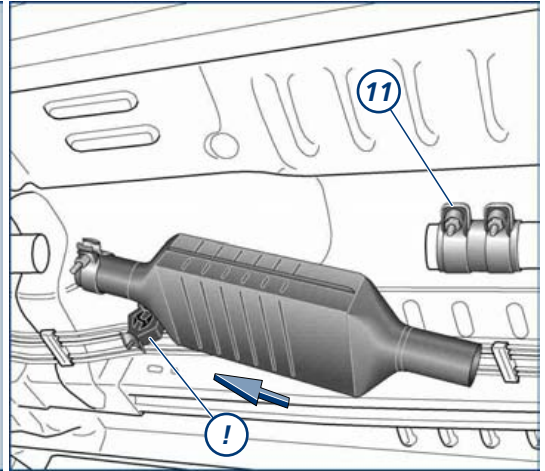
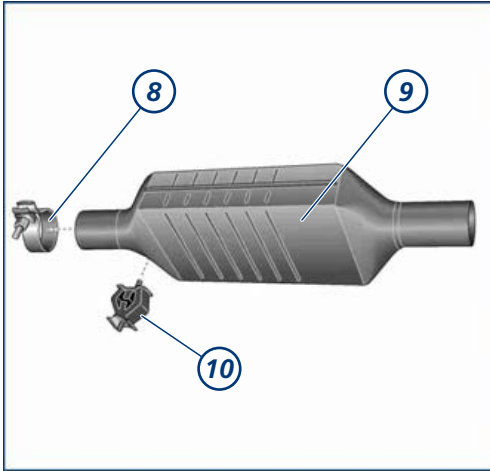

4. Vormontage City-Filter®

- Der Rohrverbinder ist auf den City-Filter® aufzuschieben.

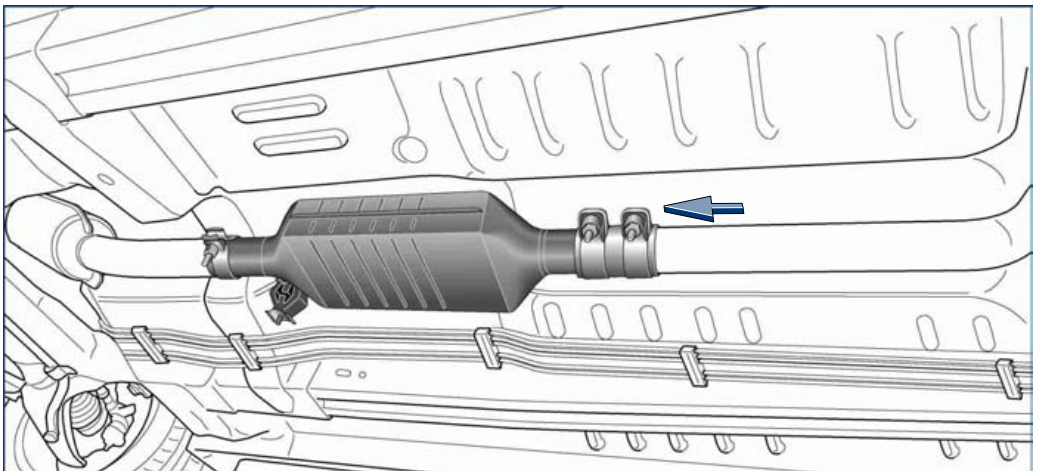

5. Vorbereitung Montage City-Filter®

- **HINWEIS:** Vor Einbau des neuen Querträgers (12) ist die Einbaulage (13) des Gummimetallemementes in Fahrtrichtung rechts zu berücksichtigen!
- Der Querträger ist in die spätere Einbauposition zu halten, um die Auflageflächen (14) an den beiden Längsträgern zu kennzeichnen. Der Unterbodenschutz der Auflageflächen ist zu entfernen.
- **HINWEIS:** Der Korrosions- bzw. Hohlraumschutz ist an den Auflageflächen sowie den Bohrungen wiederherzustellen!

Einbaulage Querträger in Fahrtrichtung beachten!

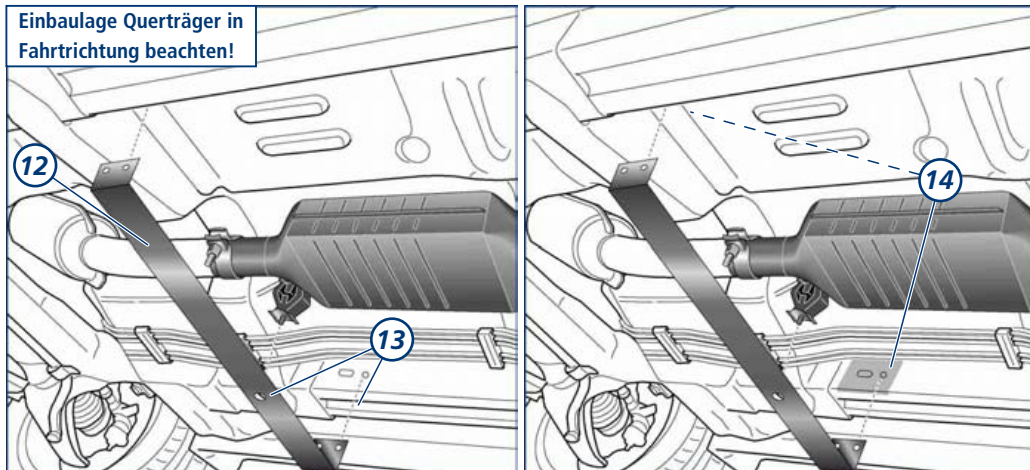

6. Vorbereitung Montage City-Filter®

- An der linken Auflage des Querträgers (15) ist die Gewindeplatte (16) mit der vorderen Schraube (17) mit Federring und U-Scheibe entsprechend der Abbildung (18) lose vorzumontieren.

Einbaulage Querträger in Fahrtrichtung beachten!

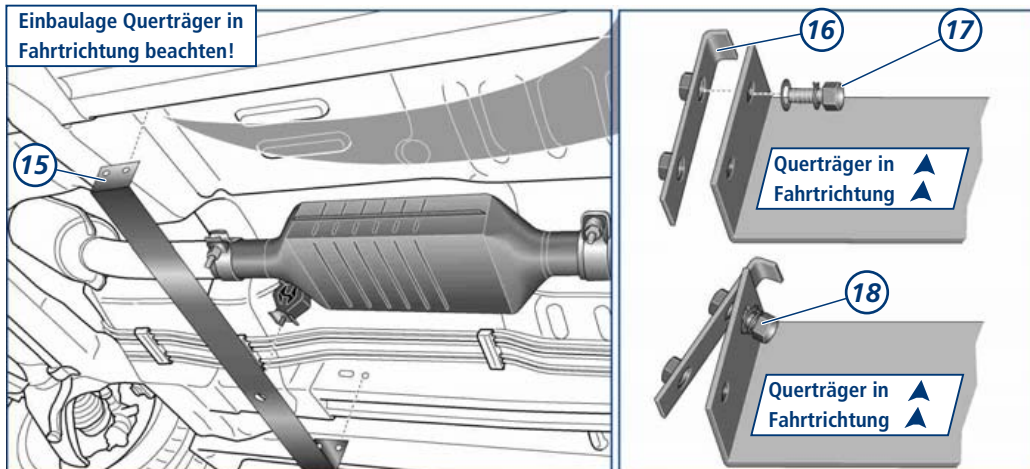

7. Vorbereitung Montage City-Filter®

- Der Querträger (19) ist mit der Gewindeplatte in das Langloch (19) des Längsträgers einzuschieben.
- Die zweite Schraube (20) mit Federring und U-Scheibe ist lose vorzumontieren.

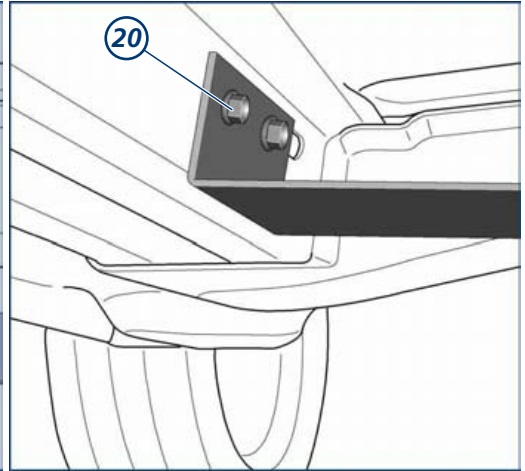
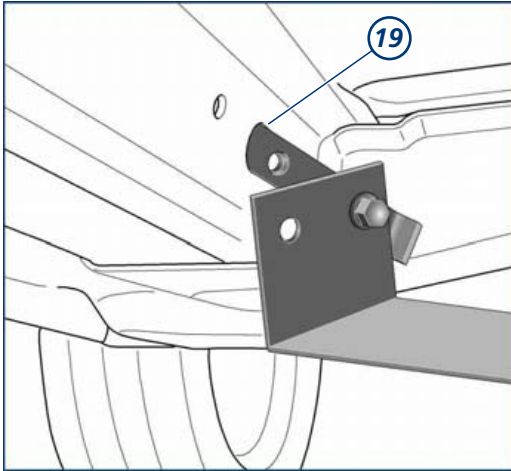

8. Vorbereitung Montage City-Filter®

- Der Querträger (21) ist an den Bohrungen des rechten Längsträgers auszurichten.
- Die zweite Gewindeplatte (22) ist in das Langloch hinter die Bohrungen zu schieben (siehe auch nächste Abbildung).

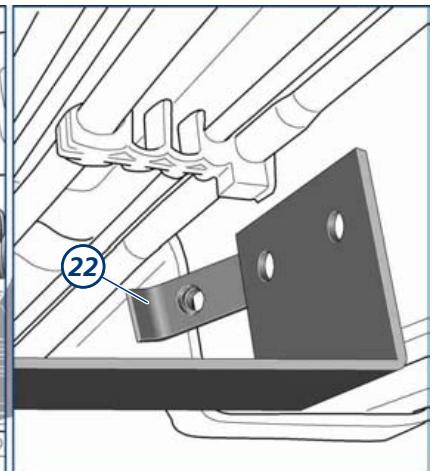
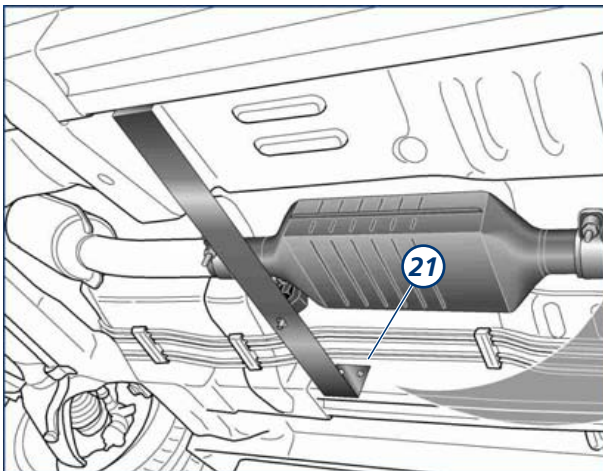

9. Vorbereitung Montage City-Filter®

- Die Schrauben (23) sind lose vorzumontieren.

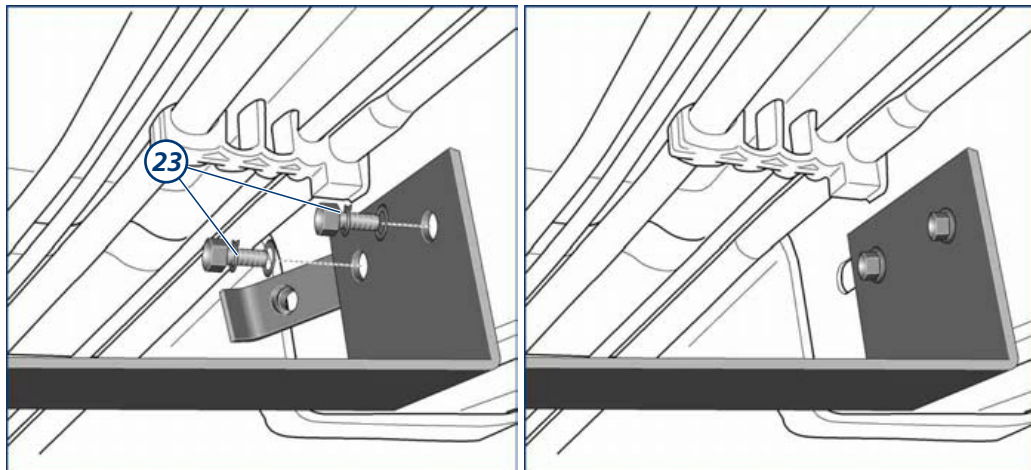

10. Vorbereitung Montage City-Filter®

- Der City-Filter® (24) ist so auszurichten, dass andere Fahrzeugteile nicht berührt werden!
- Der Rohrverbinder (25) ist mindestens 40mm auf die jeweiligen Rohrenden aufzuschieben.

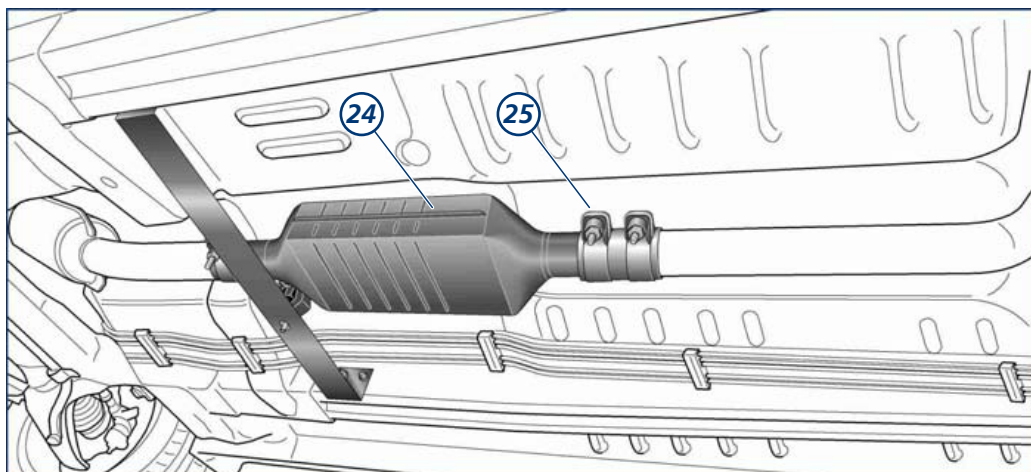

11 Endmontage City-Filter®

- Das Gummimetallement (26) ist an dem Querträger zu befestigen.
- Alle Schrauben sind festzuziehen.
- Die mitgelieferten Hinweis-Aufkleber sind sichtbar im Motorraum und an der B-Säule der Fahrtür anzubringen.

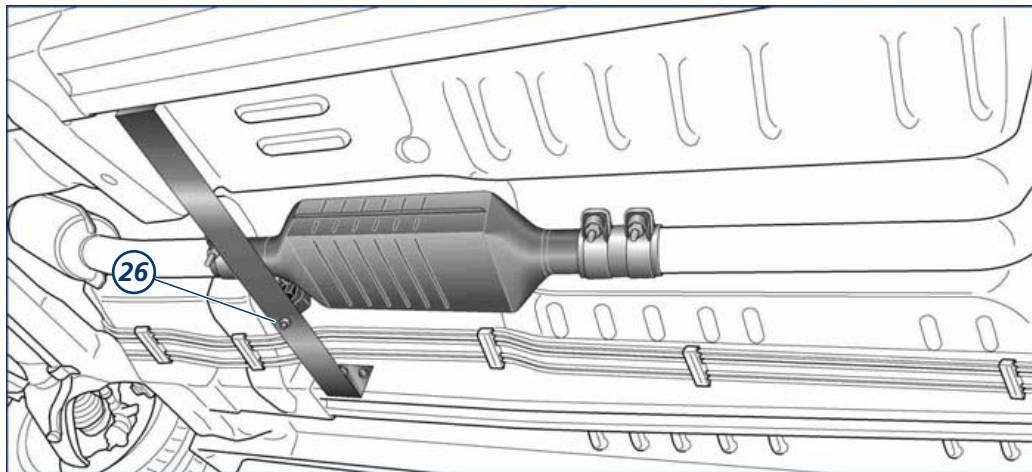

... Notizen

Einbauhinweis

Grundsätzlich sind die mitgelieferten Montageteile zu verwenden.

Der City-Filter® ist so auszurichten, dass andere Fahrzeugteile nicht berührt werden.

Die mitgelieferten Hinweis-Aufkleber sind sichtbar im Motorraum und an der B-Säule Fahrertür anzubringen.

Oxidationskatalysatoren, die dem City-Filter® vorgeschaltet sind, können bei der Nachrüstung im Einzelfall weiter verwendet werden, wenn diese nachweislich

- nicht älter als 5 Jahre sind,
- nicht länger als 80.000 km Laufleistung im Fahrzeug verbaut waren (Nachweis der Laufleistung über Serviceheft und Entfernungsmesser) und
- nicht mit sichtbaren Mängeln behaftet sind.

Wird der vorgenannte Nachweis nicht erbracht, ist der Oxidationskatalysator vor der Nachrüstung mit dem City-Filter® zu erneuern.



Bestimmungsgemäßer Gebrauch

Bei bestimmungsgemäßem Gebrauch ist sichergestellt, dass durch maximale Beladung keine Schädigung des Filtersystems auftreten kann. Bei ausschließlichem Betrieb des nachgerüsteten PKW im Kurzstreckenbetrieb kann sich nach deutlich mehr als 5.000 km eine erhöhte Rußbelastung des Filtersystems einstellen.

Für diesen Fall empfehlen wir, das Fahrzeug bei höheren durchschnittlichen Geschwindigkeiten oder Lasten zu fahren, um durch eine kontinuierliche Regeneration den Ruß abzubauen.

Abweichungen von einem bestimmungsgemäßen Gebrauch können sich ergeben, wenn ein nicht zugelassener Oxidationskatalysator verbaut wird. Motordefekte, die übersehen werden, können zu einer deutlichen Erhöhung der Rußemissionen führen (z.B. Störungen vom AGR- oder Einspritzsystem, die nicht als Fehler erkannt werden, schränken die katalytische Aktivität ein).

Hinweise

Ist ein Fahrzeug mit einem City-Filter® ausgestattet, darf ausschließlich Dieselkraftstoff nach DIN EN 590, DIN 51 628 oder Biodiesel nach DIN EN 14 214 (bei Freigabe des Fahrzeugherstellers) verwendet werden. Unter Einhaltung der o.g. DIN-Normen sind auch Kraftstoffe mit einem maximalen Schwefelgehalt von 50 mg/kg zulässig (bei Freigabe des Fahrzeugherstellers). Die Verwendung anderer Kraftstoffe, wie z.B. Pflanzenöl, ist nicht gestattet.

Fahrzeuge, deren Motorleistung nicht dem werkseitigen Auslieferungszustand entsprechen, sind nicht für die Verwendung des City-Filter® freigegeben.

Bei Nichteinhaltung besteht kein Garantieanspruch.

Garantie-Erklärung

Der City-Filter® ist nachweislich von einer Fachwerkstatt mit den mitgelieferten Montageteilen einzubauen.

Wir gewähren bei korrekter Montage und Motoreinstellung sowie bestimmungsgemäßem Betrieb auf Funktion und Lebensdauer des City-Filter® eine Garantie von 3 Jahren, jedoch max. 80.000 km Laufleistung ab Einbaudatum. Das Einbaudatum ist auf der Garantie-Erklärung von der Fachwerkstatt zu bestätigen. Die ausgefüllte Garantie-Erklärung ist mit dem beigefügten Rückumschlag an HJS zurückzusenden. Ein Garantieanspruch besteht nicht, wenn diese Anforderungen nicht nachweislich erfüllt wurden.

Weiterhin besteht kein Garantieanspruch, wenn der Einbau unsachgemäß erfolgt, wenn Angaben in der Einbau-/ Betriebsanleitung nicht beachtet wurden, wenn durch Nachbesserungsversuche Veränderungen am City-Filter® vorgenommen wurden, wenn vom Fahrzeughersteller nicht freigegebener Kraftstoff getankt wurde, wenn die Kraftstoffaufbereitungsanlage in einem nicht einwandfreien Zustand war oder mechanische Gewalteinflüsse festgestellt wurden.

Diese Garantie begründet für den Fahrzeughalter nur den Anspruch auf Ersatzlieferung einschließlich Montagekosten. Weitergehende Ansprüche können nur geltend gemacht werden, wenn die Schadensursache auf Vorsatz oder grober Fahrlässigkeit unserer Mitarbeiter, Erfüllungsgehilfen oder Stellvertreter beruht.

Die Gewährleistungsansprüche des Fahrzeughalters gegenüber der Werkstatt, die den City-Filter® eingebaut hat, oder gegenüber dem Teilehändler, von dem der Kunde den City-Filter® bezogen hat, werden durch die vorliegende Garantie-Erklärung nicht eingeschränkt. Dies gilt insbesondere im Fall eines Fehlschlagens der Ersatzlieferung, z.B. bei Unmöglichkeit, Fehlerhaftigkeit oder Verzögerung der Ersatzlieferung.