

## City-Filter®

VW  
Touareg V10

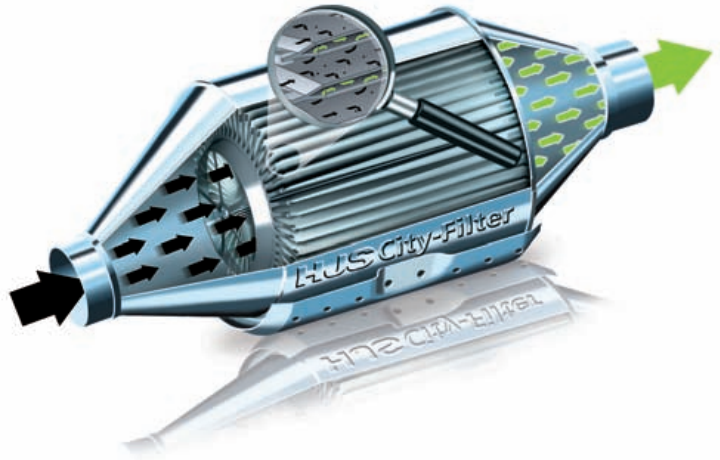

## Einbau- / Betriebsanleitung

### Allgemein

Diese Einbauanleitung ist ausschließlich gültig für die Nachrüstung einer serienmäßigen Abgasanlage mit dem City-Filter®.

Vor Einbau und Inbetriebnahme des City-Filter® ist die Einbauanleitung sorgfältig zu lesen.

Weitere allgemeine Informationen für den Monteur und den Fahrzeughalter sind auf der Rückseite zu finden.

Die Montage des City-Filter® ist ausschließlich durch das qualifizierte Fachpersonal einer Kfz-Werkstatt durchzuführen.



### Lieferumfang

- City-Filter®

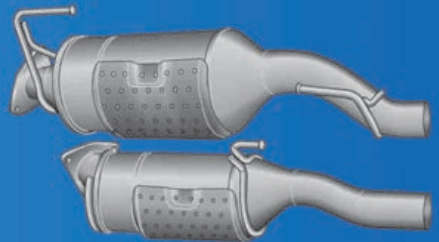

- Montageteile
- Hinweis-Schilder Motorraum / B-Säule Fahrerseite
- Abnahmebescheinigung zur Vorlage bei der Zulassungsstelle
- Garantie-Erklärung
- Allgemeine Betriebserlaubnis (ABE)

Vor Beginn der Arbeiten muss geprüft werden, welche der folgenden Einbauvarianten zu verwenden ist.

Einbauvariante **A** (Seite 3 - 6):

Die Einbauvariante A gilt **nur** für Fahrzeuge **mit** serienmäßiger Vorbereitung für Zusatzhalter am Getriebeträger (siehe Abbildung Variante A).

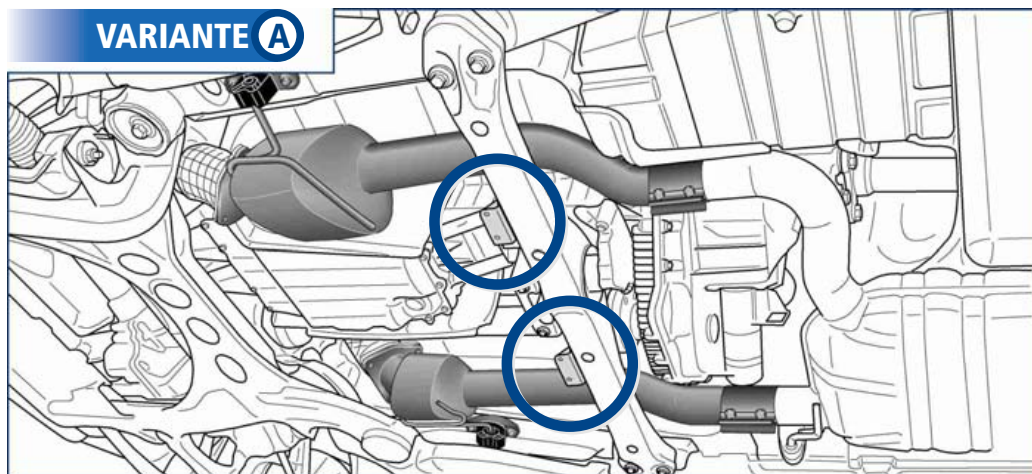

Einbauvariante **B** (Seite 7 - 11):

Die Einbauvariante B gilt **nur** für Fahrzeuge **ohne** serienmäßige Vorbereitung für Zusatzhalter am Getriebeträger (siehe Abbildung Variante B).

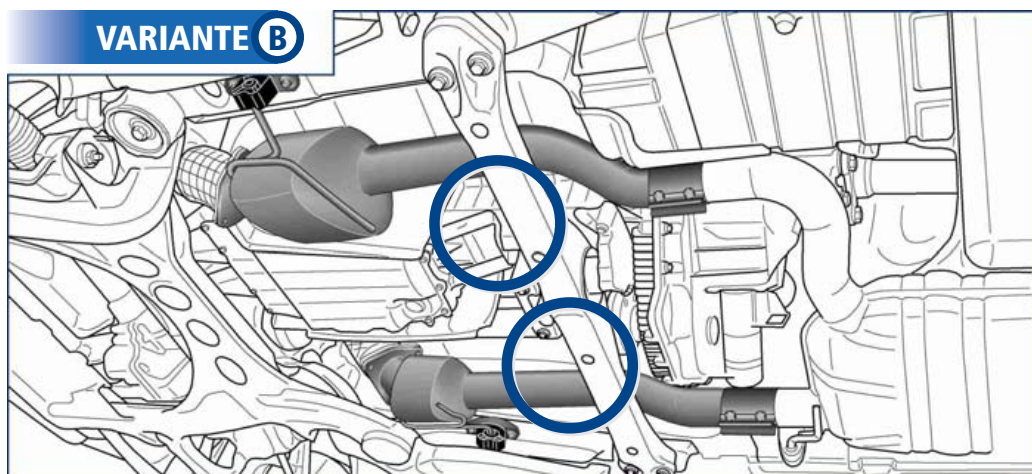

## 1. Vorbereitung Montage City-Filter®

VARIANTE **A**

- Stellen Sie sicher, dass nur mit geeignetem Schutz an der möglicherweise heißen Abgasanlage gearbeitet wird. Grundsätzlich sind die mitgelieferten Montageteile zu verwenden.
- Bei serienmäßigen Abgasanlagen müssen die Serienkatalysatoren (1) mit den Gummimetallelementen (2) und den Rohrverbindern (3) ausgebaut und entsorgt werden.

**!** Gilt **nur** für Getriebeträger mit serienmäßigen Zusatzhaltern!

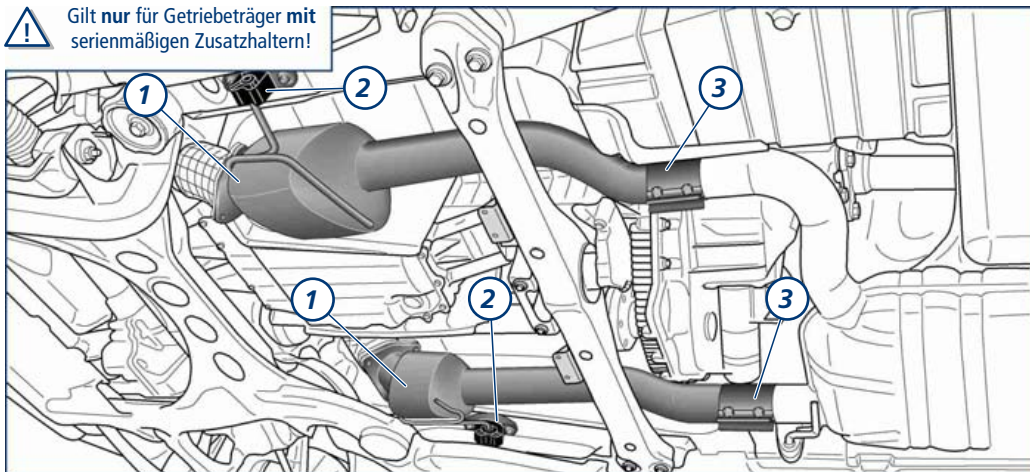

## 2. Montage City-Filter®

VARIANTE **A**

Rechte Fahrzeugseite:

- Der neue Rohrverbinder (4) ist auf den Vorschalldämpfer aufzuschieben.
- Die neuen Gummimetallelemente (5) und (6) werden auf den City-Filter® (7) aufgeschoben.
- Der City-Filter® ist mit neuer Dichtung (8) einzusetzen (siehe auch nächste Abbildung).

**!** Gilt **nur** für Getriebeträger mit serienmäßigen Zusatzhaltern!

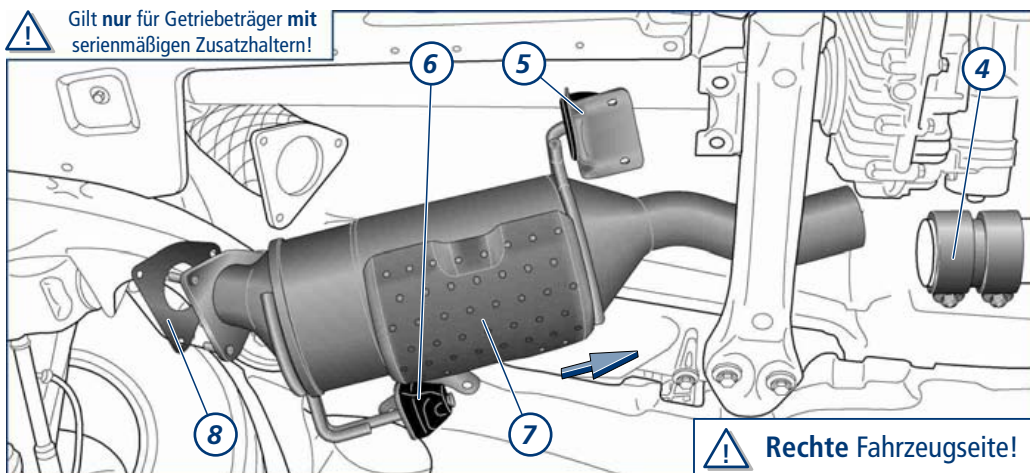

**!** Rechte Fahrzeugseite!

### 3. Montage City-Filter®

VARIANTE **A**

Rechte Fahrzeugseite:

- Der City-Filter® ist an der Flanschverbindung (9) lose vorzumontieren.
- Der Rohrverbinder (10) ist über die Rohrenden aufzuschieben.
- Die neuen Gummimetallemente (11) und (12) müssen entsprechend der Abbildung in Position gebracht werden.

**!** Gilt **nur** für Getriebeträger mit serienmäßigen Zusatzhaltern!

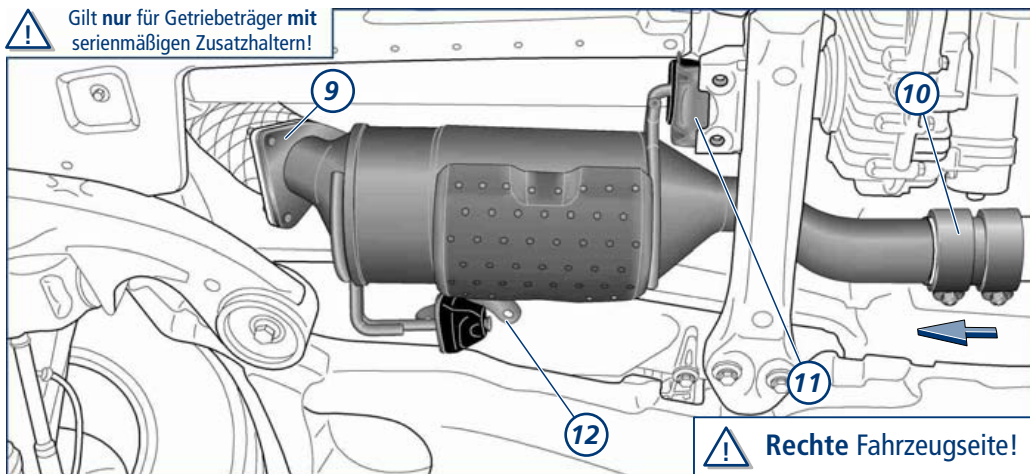

### 4. Montage City-Filter®

VARIANTE **A**

Rechte Fahrzeugseite:

- Die Gummimetallemente sind mit neuen Schrauben (13) und U-Scheiben lose vorzumontieren.
- Der City-Filter® ist so auszurichten, dass andere Fahrzeugteile nicht berührt werden! Um den Abstand zur Kardanwelle (14) und Getriebeträger (15) gleichmäßig einzustellen, können die mitgelieferten Distanzscheiben (16) unter das Gummimetallement (17) eingesetzt werden.

**!** Gilt **nur** für Getriebeträger mit serienmäßigen Zusatzhaltern!

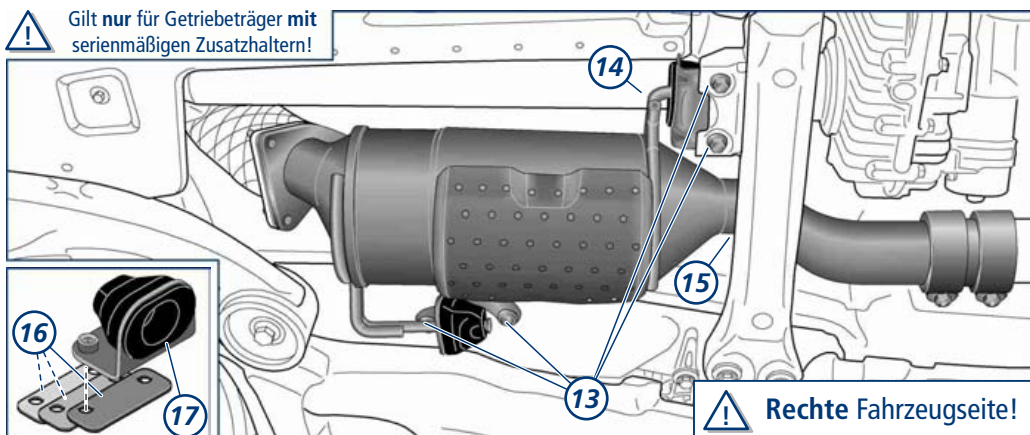

## 5. Vorbereitung Montage City-Filter®

VARIANTE **A**

Linke Fahrzeugseite:

- Der HJS-Zusatzhalter, bestehend aus dem Oberteil (1) und dem Unterteil (2), ist am Getriebeträger mit den neuen Montage-teilen lose vorzumontieren. Der HJS-Zusatzhalter ist entsprechend der Maßangabe zu positionieren.
- **HINWEIS:** Den serienmäßigen Zusatzhalter (!) bei Bedarf entfernen. Die Schnittstelle ist mit Korrosionsmitteln dauerhaft zu schützen.
- Der neue Rohrverbinder (3) ist auf den Vorschalldämpfer aufzuschieben.

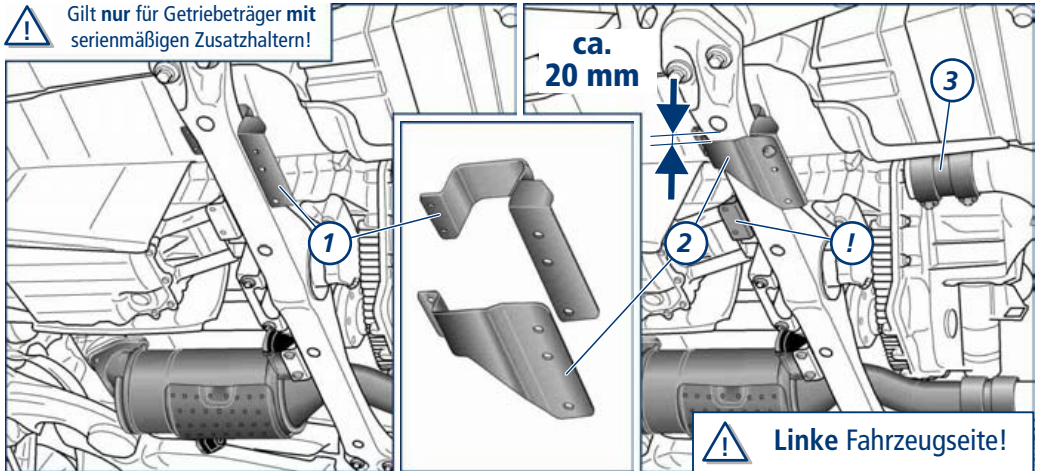

## 6. Montage City-Filter®

VARIANTE **A**

Linke Fahrzeugseite:

- Die neuen Gummimetallelemente (4) und (5) werden auf den City-Filter® (6) aufgeschoben.
- Der City-Filter® ist mit neuer Dichtung (7) einzusetzen (siehe auch nächste Abbildung).

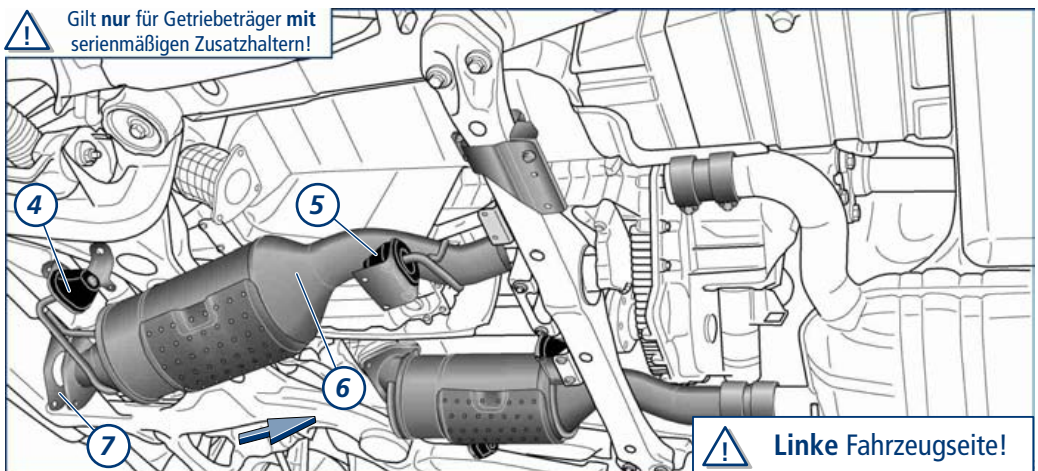

## 7. Montage City-Filter®

VARIANTE **A**

Linke Fahrzeugseite:

- Der City-Filter® ist an der Flanschverbindung (8) lose vorzumontieren.
- Der Rohrverbinder (9) ist über die Rohrenden aufzuschieben.
- Die neuen Gummimetallemente (10) und (11) müssen entsprechend der Abbildung in Position gebracht werden.

**!** Gilt **nur** für Getriebeträger mit serienmäßigen Zusatzhaltern!

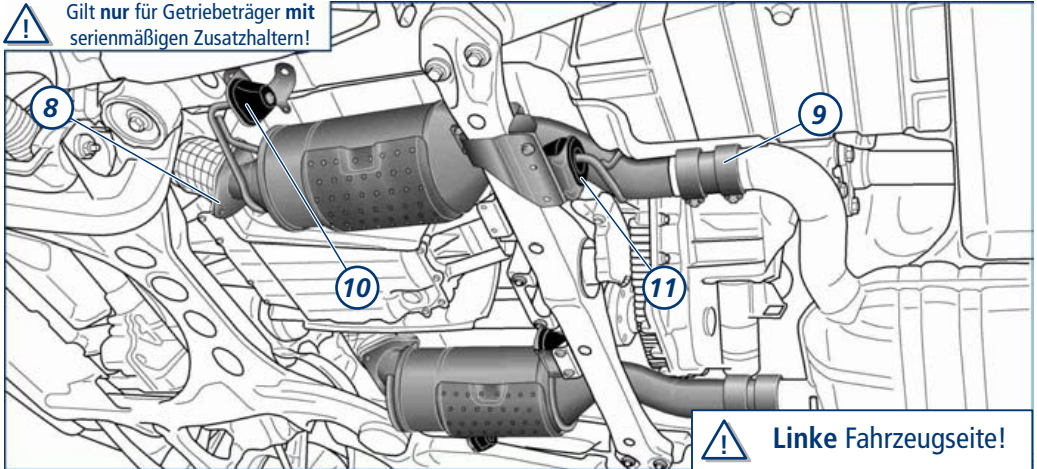

## 8. Endmontage City-Filter®

VARIANTE **A**

- Die Gummimetallemente sind mit neuen Schrauben (12) und U-Scheiben lose vorzumontieren.
- Der City-Filter® ist so auszurichten, dass andere Fahrzeugteile nicht berührt werden! Um den Abstand zur Kardanwelle (13) und Getriebeträger (14) gleichmäßig einzustellen, können die mitgelieferten Distanzscheiben (15) unter die Gummimetallemente (16) eingesetzt werden.
- Die Rohrverbinder sind mindestens 40mm auf die jeweiligen Rohrenden aufzuschieben.
- Alle Schrauben und Muttern beider City-Filter® mit Montageteilen sind festzuziehen.
- Die mitgelieferten Hinweis-Aufkleber sind sichtbar im Motorraum und an der B-Säule Fahrertür anzubringen.

**!** Gilt **nur** für Getriebeträger mit serienmäßigen Zusatzhaltern!

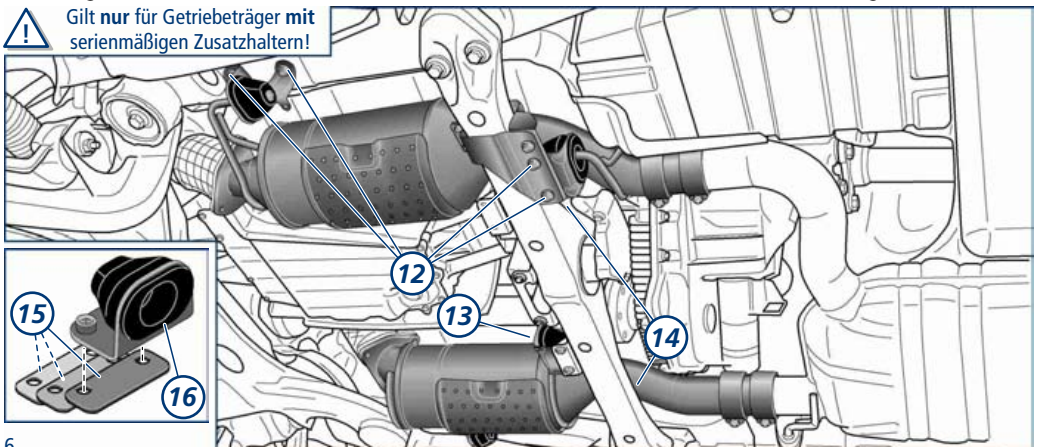

# 1. Vorbereitung Montage City-Filter® VARIANTE **B**

- Stellen Sie sicher, dass nur mit geeignetem Schutz an der möglicherweise heißen Abgasanlage gearbeitet wird. Grundsätzlich sind die mitgelieferten Montageteile zu verwenden.
- Bei serienmäßigen Abgasanlagen müssen die Serienkatalysatoren (1) mit den Gummimetallementen (2) und den Rohrverbindern (3) ausgebaut und entsorgt werden.

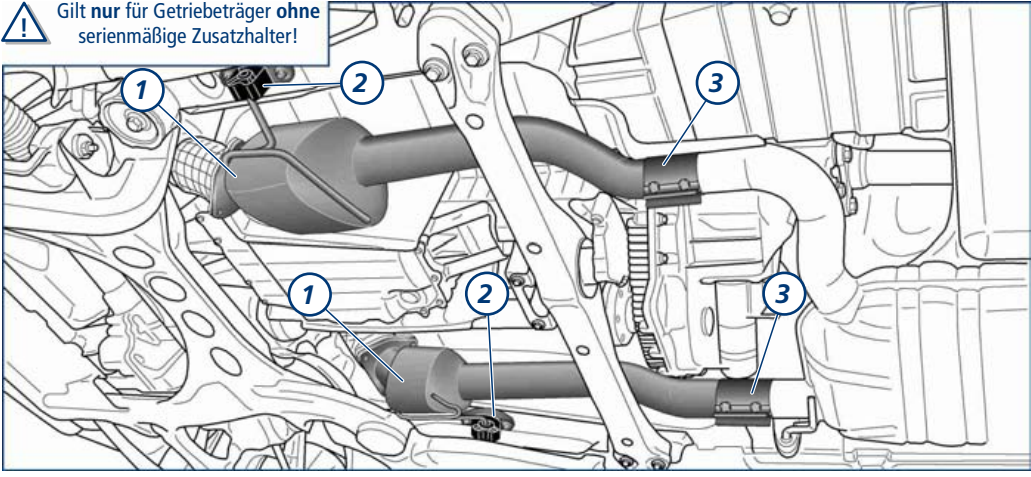

# 2. Vorbereitung City-Filter® VARIANTE **B**

- Rechte Fahrzeugseite:
- Der HJS-Zusatzhalter, bestehend aus dem Oberteil (4) und dem Unterteil (5), ist am Getriebeträger mit den neuen Montageteilen lose vorzumontieren.
  - Der HJS-Zusatzhalter ist entsprechend der Maßangabe zu positionieren.

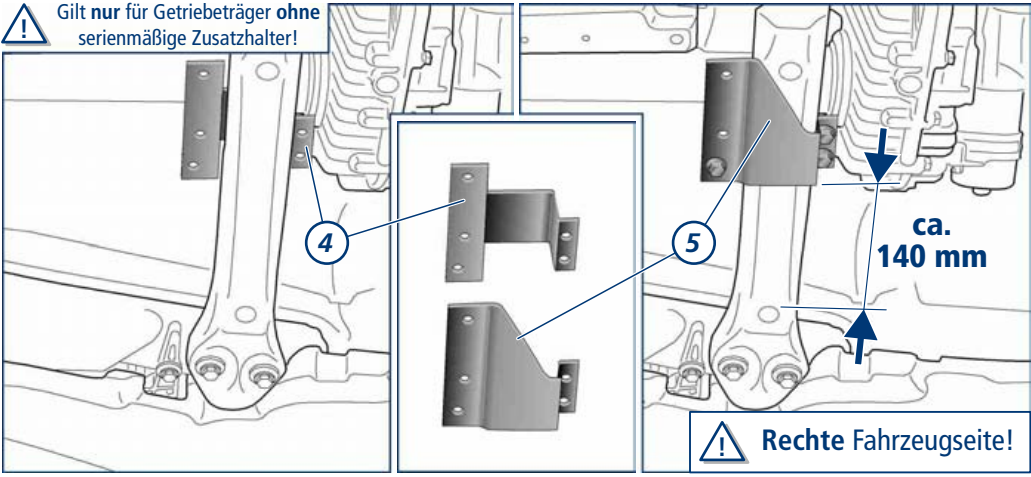

### 3. Vorbereitung Montage City-Filter®

VARIANTE **B**

Rechte Fahrzeugseite:

- Der neue Rohrverbinder (6) ist auf den Vorschalldämpfer aufzuschieben.
- Die neuen Gummimetallelemente (7) und (8) werden auf den City-Filter® (9) aufgeschoben.

 Gilt **nur** für Getriebeträger **ohne** serienmäßige Zusatzhalter!

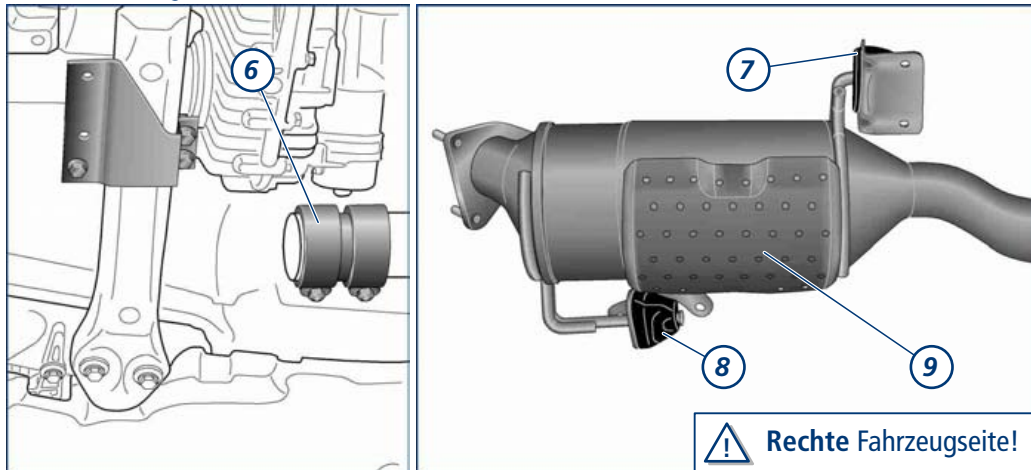

### 4. Montage City-Filter®

VARIANTE **B**

Rechte Fahrzeugseite:

- Der City-Filter® (10) ist mit neuer Dichtung (11) einzusetzen (siehe auch nächste Abbildung).

 Gilt **nur** für Getriebeträger **ohne** serienmäßige Zusatzhalter!

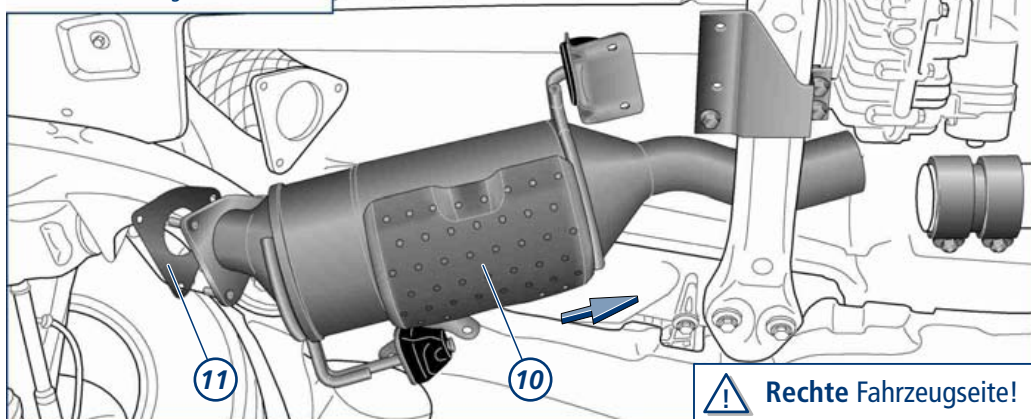



## 5. Montage City-Filter®

VARIANTE **B**

Rechte Fahrzeugseite:

- Der City-Filter® ist an der Flanschverbindung (12) lose vorzumontieren.
- Der Rohrverbinder (13) ist über die Rohrenden aufzuschieben.
- Die neuen Gummimetallemente (14) und (15) müssen entsprechend der Abbildung in Position gebracht werden.

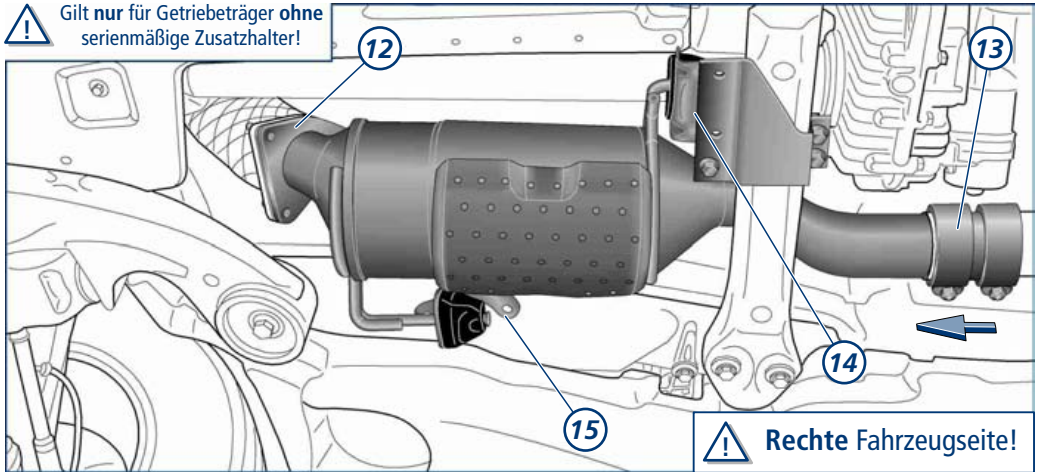

## 6. Montage City-Filter®

VARIANTE **B**

Rechte Fahrzeugseite:

- Die Gummimetallemente sind mit neuen Schrauben (16) und U-Scheiben lose vorzumontieren.
- Der City-Filter® ist so auszurichten, dass andere Fahrzeugteile nicht berührt werden! Um den Abstand zur Kardanwelle (17) und Getriebeträger (18) gleichmäßig einzustellen, können die mitgelieferten Distanzscheiben (19) unter das Gummimetallement (20) eingesetzt werden.

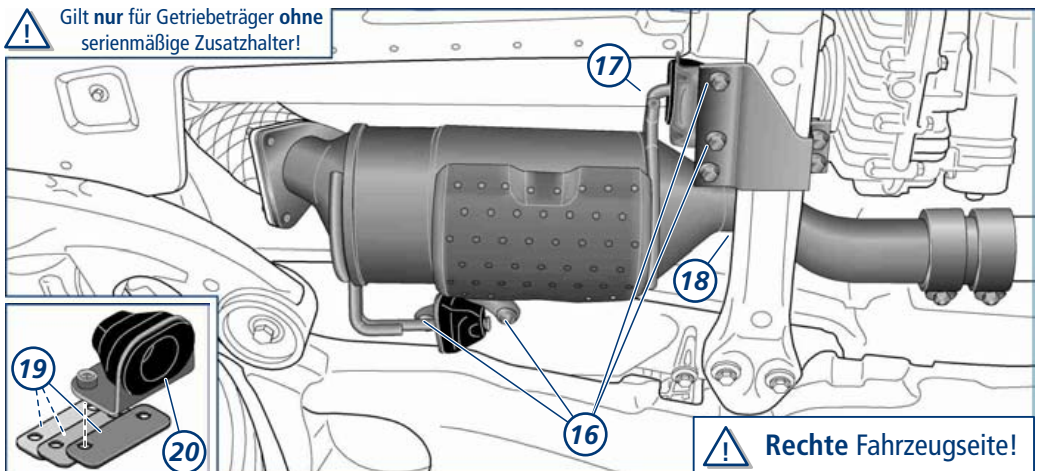

## 7. Vorbereitung Montage City-Filter®

VARIANTE **B**

Linke Fahrzeugseite:

- Der HJS-Zusatzhalter, bestehend aus dem Oberteil (1) und dem Unterteil (2), ist am Getriebeträger mit den neuen Montage-teilen lose vorzumontieren. Der HJS-Zusatzhalter ist entsprechend der Maßangabe zu positionieren.
- Der neue Rohrverbinder (3) ist auf den Vorschalldämpfer aufzuschieben.

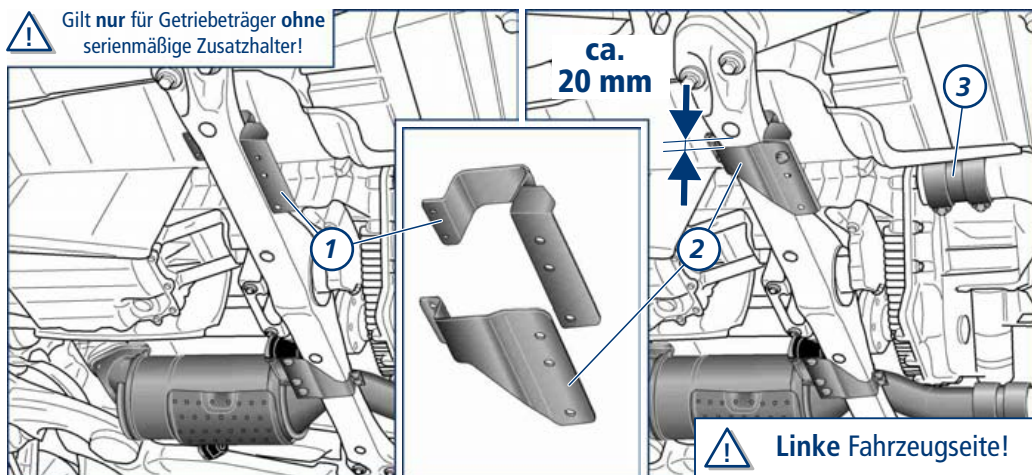

## 8. Montage City-Filter®

VARIANTE **B**

Linke Fahrzeugseite:

- Die neuen Gummimetallelemente (4) und (5) werden auf den City-Filter® (6) aufgeschoben.
- Der City-Filter® ist mit neuer Dichtung (7) einzusetzen (siehe auch nächste Abbildung).

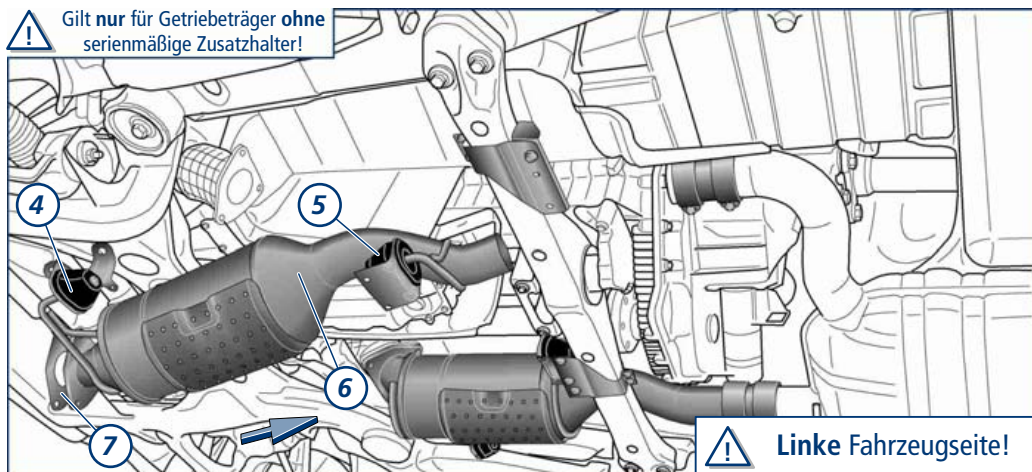

## 9. Montage City-Filter®

VARIANTE **B**

Linke Fahrzeugseite:

- Der City-Filter® ist an der Flanschverbindung (8) lose vorzumontieren.
- Der Rohrverbinder (9) ist über die Rohrenden aufzuschieben.
- Die neuen Gummimetallemente (10) und (11) müssen entsprechend der Abbildung in Position gebracht werden.

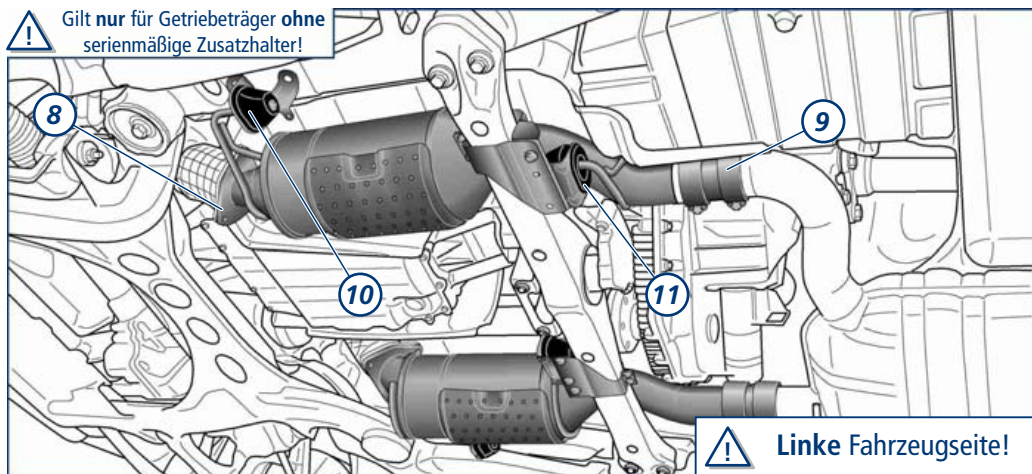

## 10. Endmontage City-Filter®

VARIANTE **B**

- Die Gummimetallemente sind mit neuen Schrauben (12) und U-Scheiben lose vorzumontieren.
- Beide City-Filter® sind so auszurichten, dass andere Fahrzeugteile nicht berührt werden! Um den Abstand zur Kardanwelle (13) und Getriebeträger (14) gleichmäßig einzustellen, können die mitgelieferten Distanzscheiben (15) unter die Gummimetallemente (16) eingesetzt werden.
- Die Rohrverbinder sind mindestens 40mm auf die jeweiligen Rohrenden aufzuschieben.
- Alle Schrauben und Muttern beider City-Filter® mit Montageteilen sind festzuziehen.
- Die mitgelieferten Hinweis-Aufkleber sind sichtbar im Motorraum und an der B-Säule Fahrertür anzubringen.

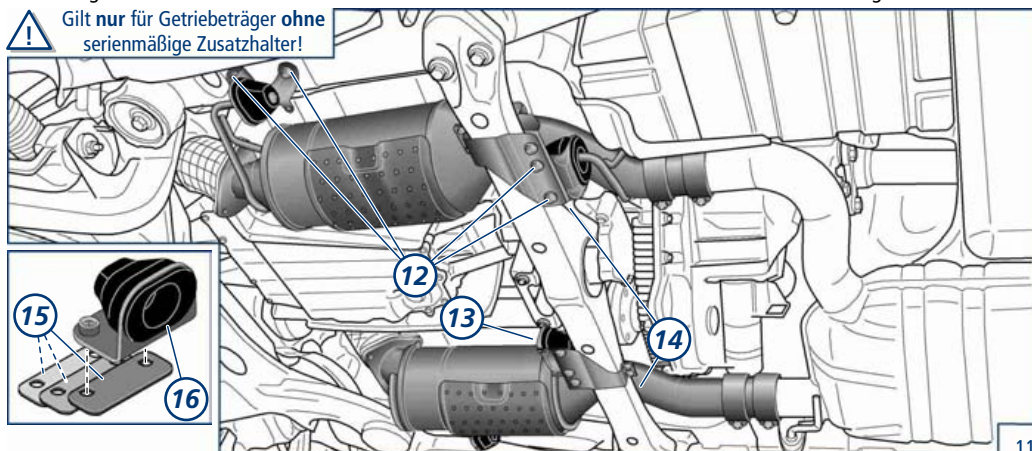

## Einbauhinweis

Grundsätzlich sind die mitgelieferten Montageteile zu verwenden.

Die dem City-Filter® vorgeschalteten Oxidationskatalysatoren können bei der Nachrüstung weiter verwendet werden. Sie unterliegen **nicht** der Anlage XXVI zum § 47 Abs. 3a der StVZO, wonach vorgeschaltete Katalysatoren nicht älter als 5 Jahre sein dürfen oder nicht länger als 80.000 km Laufleistung im Fahrzeug verbaut waren.



## Bestimmungsgemäßer Gebrauch

Bei bestimmungsgemäßem Gebrauch ist sichergestellt, dass durch maximale Beladung keine Schädigung des Filtersystems auftreten kann. Bei ausschließlichem Kurzstreckenbetrieb des nachgerüsteten PKW kann sich nach deutlich mehr als 5.000 km eine erhöhte Rußbelastung des Filtersystems einstellen.

Für diesen Fall empfehlen wir, das Fahrzeug bei höheren durchschnittlichen Geschwindigkeiten oder Lasten zu fahren, um durch eine kontinuierliche Regeneration den Ruß abzubauen.

Abweichungen von einem bestimmungsgemäßen Gebrauch können sich ergeben, wenn ein nicht zugelassener Oxidationskatalysator verbaut wird. Motordefekte, die übersehen werden, können zu einer deutlichen Erhöhung der Rußemissionen führen (z.B. Störungen vom AGR- oder Einspritzsystem, die nicht als Fehler erkannt werden, schränken die katalytische Aktivität ein).

## Hinweise

Ist ein Fahrzeug mit einem City-Filter® ausgestattet, darf ausschließlich Dieseldieselkraftstoff nach DIN EN 590 oder Biodiesel nach DIN EN 14214 (bei Freigabe des Fahrzeugherstellers) verwendet werden. Die Verwendung anderer Kraftstoffe, wie z.B. Pflanzenöl, ist nicht gestattet.

Fahrzeuge, deren Motorleistung nicht dem werkseitigen Auslieferungszustand entsprechen, sind nicht für die Verwendung des City-Filter® freigegeben.

Die Bodenfreiheit des Fahrzeugs entspricht nach der Ausstattung mit dem City-Filter® dem Serienzustand. Die Fahreigenschaften werden im Normalbetrieb nicht eingeschränkt.

Beim Einsatz des Fahrzeugs bei extremen Geländefahrten ist eine mechanische Beschädigung des City-Filter® durch Aufsetzen nicht auszuschließen. HJS übernimmt für diese Schäden und Folgeschäden keine Garantie.

Bei Nichteinhaltung besteht kein Garantieanspruch.

# Garantie-Erklärung

Der City-Filter® ist nachweislich von einer Fachwerkstatt mit den mitgelieferten Montageteilen einzubauen.

Wir gewähren bei korrekter Montage und Motoreinstellung sowie bestimmungsgemäßem Betrieb auf Funktion und Lebensdauer des City-Filter® eine Garantie von 3 Jahren, jedoch max. 80.000 km Laufleistung ab Einbaudatum. Das Einbaudatum ist auf der Garantie-Erklärung von der Fachwerkstatt zu bestätigen. Die ausgefüllte Garantie-Erklärung ist mit dem beigefügten Rückumschlag an HJS zurückzusenden. Ein Garantieanspruch besteht nicht, wenn diese Anforderungen nicht nachweislich erfüllt wurden.

Weiterhin besteht kein Garantieanspruch, wenn der Einbau unsachgemäß erfolgt, wenn Angaben in der Einbau-/ Betriebsanleitung nicht beachtet wurden, wenn durch Nachbesserungsversuche Veränderungen am City-Filter® vorgenommen wurden, wenn vom Fahrzeughersteller nicht freigegebener Kraftstoff getankt wurde, wenn die Kraftstoffaufbereitungsanlage in einem nicht einwandfreien Zustand war oder mechanische Gewalteinflüsse festgestellt wurden.

Diese Garantie begründet für den Fahrzeughalter nur den Anspruch auf Ersatzlieferung einschließlich Montagekosten. Weitergehende Ansprüche können nur geltend gemacht werden, wenn die Schadensursache auf Vorsatz oder grober Fahrlässigkeit unserer Mitarbeiter, Erfüllungsgehilfen oder Stellvertreter beruht.

Die Gewährleistungsansprüche des Fahrzeughalters gegenüber der Werkstatt, die den City-Filter® eingebaut hat, oder gegenüber dem Teilehändler, von dem der Kunde den City-Filter® bezogen hat, werden durch die vorliegende Garantie-Erklärung nicht eingeschränkt. Dies gilt insbesondere im Fall eines Fehlschlagens der Ersatzlieferung, z.B. bei Unmöglichkeit, Fehlerhaftigkeit oder Verzögerung der Ersatzlieferung.