



VKM 31012 – VKMA 31014

Technická informace - Leden 2012



AUDI, SEAT, SKODA, VW



Doporučení k montáži



OE #: 038 903 315 C

VÝROBCE	MODEL	MOTOR	KÓDY MOTORU
AUDI	A3	1.9 TDI	AGR, AHF, ALH, ASV
SEAT	Cordoba, Ibiza III, Leon I, Toledo II	1.9 TDI	AGR, AHF, ALH, ASV
SKODA	Octavia I	1.9 TDI	AGR, AHF, ALH, ASV
VW	Bora, Caddy II, Golf IV, New Beetle, Polo	1.9 TDI	AGR, AHF, ALH, ASV

Pro detailní aplikaci se podívejte do katalogu SKF.

U výše uvedených aplikací se může stát, že spodní část uchycení napínáku plochého řemene VKM 31012 praskne. Nejčastější příčinou jsou:

- Opotřebovaná volnoběžná řemenice alternátoru.
- Levný náhradní alternátor vybavený jednoduchou pevnou kladkou.
- Výše uvedený vůz byl vyroben před 07/1998, kdy byl ještě vybaven pevnou alternátorovou kladkou.

V těchto třech případech se napínák snaží nahrazovat funkci chybějící volnoběžné řemenice a je tak vystaven nadměrným vibracím. Napínák není stavěný na takovéto podmínky a tak se často láme v místě spodního uchycení hydraulického pístu.

Řešení SKF

SKF důrazně doporučuje výměnu celého systému pro plochý řemen – uvedené sady SKF obsahují plochý řemen, napínák a volnoběžnou řemenici:

- VKMAF 31014-1: VKMA 31014 + FAP VKM 03101
- VKMAF 31014-2: VKMA 31014 + FAP VKM 03100



VKM 31012

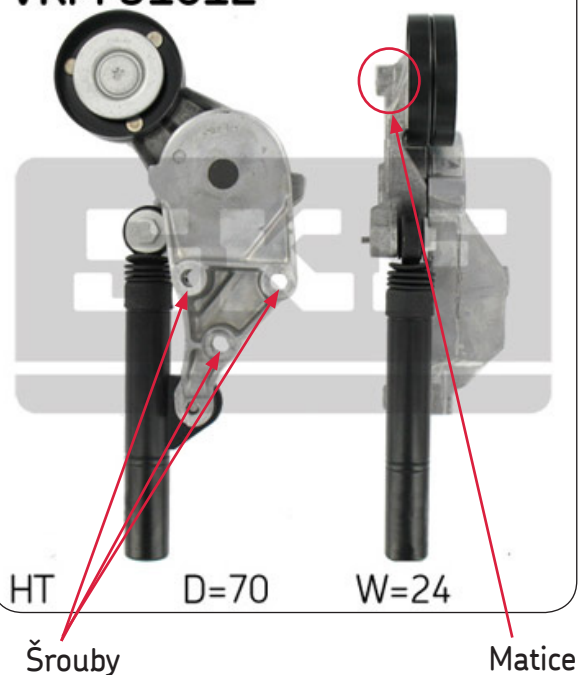

Návod k montáži

- 1) Uvolněte napnutí plochého řemene povolením matice na zadní straně kladky VKM 31012. Potom můžete sundat řemen. Povolte tři montážní šrouby a sundejte celý napínák.
- 2) Namontujte nový napínák a dejte pozor, abyste před napnutím systému utáhli všechny šrouby momentem uvedeným v servisním manuálu vozidla. Vždy použijte nový řemen, nikdy ne starý!

A0016

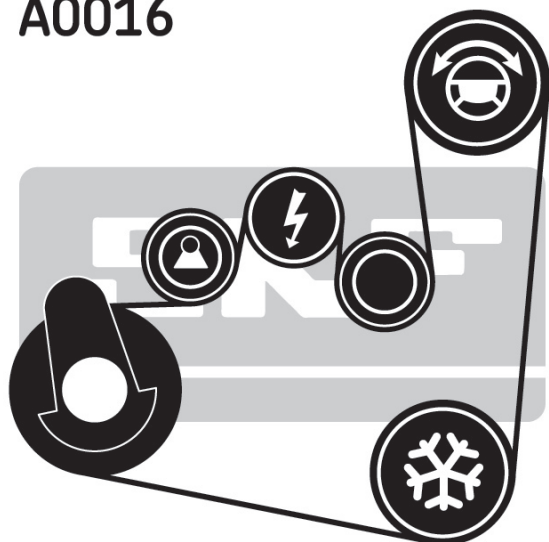

Neriskujte a proveďte kompletní a profesionální opravu! Vyměňte všechny související díly v plochem systému, které jsou součástí sady VKMAF 31014-1 a VKMAF 31014-2!

Pro snížení rizika budoucí poruchy proveďte tuto výměnu při každé opravě systému rozvodů.



Díl

VKM 03100
VKM 03101
Šrouby napínáku
Šroub kladky

Utahovací moment

80 Nm
80 Nm
25 Nm
25 Nm