



VKM 25215/25216

Teknisk bulletin – november 2009

VKM 25215
VKM 25216



OPEL Astra, Combo, Corsa, Kadett, Meriva, Vectra, Zafira
VAUXHALL Astra, Cavalier, Combo, Corsa, Nova, Vectra



OE-DESIGNUDVIKLING



OE-mellemhjul-nr.: 56 36 395 / 6 36 730 / 6 36 747 / 6 36 928

BILPRODUCENT	MODEL	MOTOR	MOTORKODER
OPEL	Astra F/G/H , Combo, Corsa A/B/C/D, Kadett E, Meriva, Vectra A/B, Zafira	1.5 D/TD, 1.7 CDTI 16V/D/DI 16V/DTI 16V/TDS	15 D/TD, 17 D/TD, A 17 DTJ/DTR, X 15 D/TD, X 17 D/17 TD, Y 17 DT/DTL, Z 17 DTH/DTJ/DTL/DTR
VAUXHALL	Astra Mk II/Mk III/Mk IV, MK V, Cavalier Mk III, Combo, Corsa Mk II, Mk III, Nova, Vectra	1.5 D/DT/TD, 1.7 D/TD/DI 16V/DTI 16V, TD	15 D/TD, 17 D/TD, X 15 D/15 TD/, X 17 D/TD, Y 17 DT/DTL

Opel har ændret designet af to motormellemhjul → SKF-reservedelsnumre: VKM 25208 og VKM 25209.

For at følge Opels specifikationer har SKF også ændret deres mellemhjuldesign:

- VKM 25208 erstattes af VKM 25215
- VKM 25209 erstattes af VKM 25216



Udskiftningen af fastspændingsbolten er altafgørende. Derfor inkluderer SKF altid bolten sammen med de berørte mellemhjul (VKM 25215 og VKM 25216).

	VKM 25215	VKM 25216
Skrue-OE-nr.	6 36 978	6 36 927
Skruelængde	(M12 X 50)	(M12 X 45)
Medfølger i kit	VKMA 05208 VKMA 05213 VKMA 05214 VKMA 05606	VKMA 05608 VKMA 05700 VKMA 05702



VKM 25208 og VKM
25209

VKM 25208

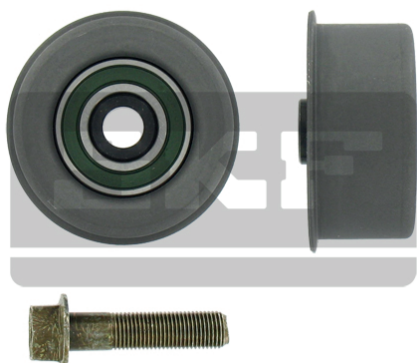

D=65 W=27

VKM 25215 og VKM
25216

VKM 25215

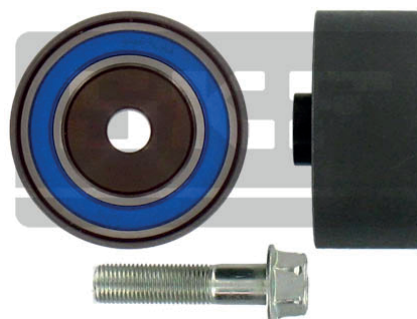

D=65 W=28,5
Skruelængde: M12 x 50

VKM 25209

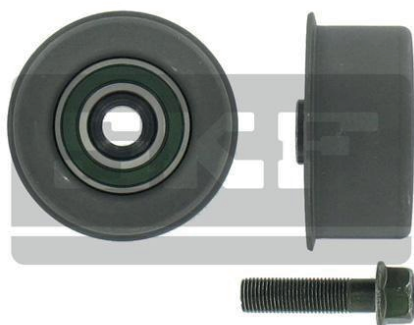

D=65 W=27

VKM 25216

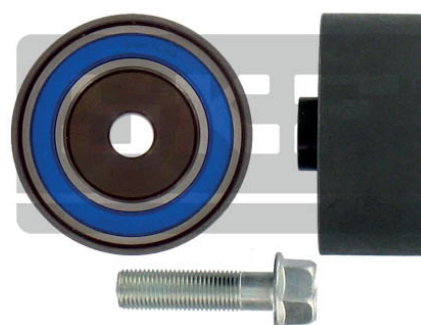

D=65 W=28,5
Skruelængde: M12 x 45



De nye mellemhjul, VKM 25215 og VKM 25216, har et forbedret design med en højere lasteevne.

Den eneste forskel mellem kitreferencerne VKM 25215 og VKM 25216 er boltlængden – mellemhjulene er identiske. Det er det, som adskiller anvendelserne for hver af de individuelle referencer!

© SKF er et registreret varemærke tilhørende SKF Group.

© SKF Group 2009

Indholdet i denne publikation er beskyttet af udgiverens ophavsret og må ikke gengives (hverken helt eller delvist), med mindre der gives skriftlig tilladelse. Alle oplysninger i publikationen er søgt gengivet så nøjagtigt som muligt, virksomheden påtager sig dog intet ansvar i forbindelse med eventuelle tab eller skader, uanset om de er opstået direkte eller indirekte som følge af brug af de oplysninger, der er indeholdt heri.

