

Sett med kamakseldeksler

Teknisk bulletin – september 2010



Audi, Skoda, Volkswagen



SETTINFORMASJON – Obligatorisk utskifting av kamakseldeksel



VKMA 01951 – VKMA 01952
VKMA 01151 – VKMA 01152
VKMC 01951 – VKMC 01952

BILPRODUSENT	MODELL	MOTOR	MOTORKODER
Audi	A4, A6, A8, Allroad	2.5 TDI	BCZ, BDG, BFC
Skoda	Superb	2.5 TDI	BDG
Volkswagen	Passat	2.5 TDI	AFB, AKN, BAU, BDG, BDH

På linje med SKF's filosofi om å tilby en komplett reparasjonsløsning for montøren, og for å være i samsvar med OE-anbefalingen har SKF inkludert kamakseldeksel i settene ovenfor.

For å sette på registerverktøyet ved skifte av registerreim, må du fjerne kamakseldekselet. Dekselet kan imidlertid ikke brukes på nytt på grunn av forringelse av materialet. Kamakseldekselet spiller en viktig rolle, ettersom det er utformet for å forhindre oljelekkasje.



Det er obligatorisk å skifte ut kamakseldekselet, ettersom det har en tetningsfunksjon for kamakslene.

For en fullstendig og faglig korrekt reparasjon er kamakseldeksler tatt med i følgende sett:
 VKMA 01951 – VKMA 01952 / VKMA 01151 – 01152 / VKMC 01951 –VKMC 01952

Sett VKMA 01952



SKF-merket lokk



Settenes sammensetning:

VKMA 01951	2	1	2	1		1	3	T0166
VKMA 01952	2	1	2	1		1	3	T0170
VKMA 01151	2	1	2			1	2	T0166
VKMA 01152	2	1	2			1	2	T0170
VKMC 01951	2	1	2	1	1	1	3	T0166
VKMC 01952	2	1	2	1	1	1	3	T0170

Ikke nøl med å sjekke trinn 10 i de spesifikke monteringsinstruksene som følger med settene, når du skal sette på kamakseldekselet (12 på bildet nedenfor):

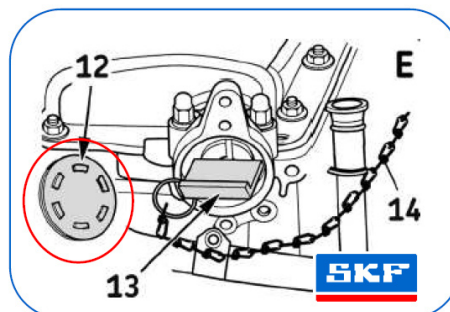
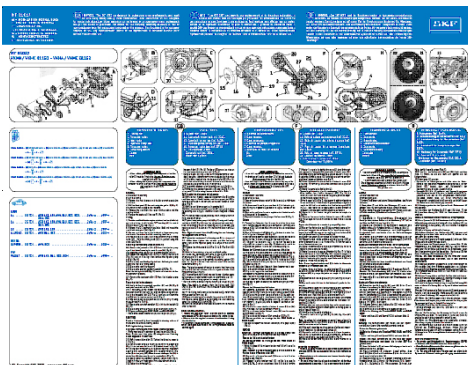

© SKF er et registrert varemerke fra SKF Group.

© SKF Group 2010
 Innholdet i denne publikasjonen er utgiverens kopirett og kan ikke gjengis (selv ikke utdrag) uten tillatelse. Alle hensyn er tatt for å sikre nøyaktigheten av informasjonen i denne publikasjonen, men vi tar ikke noe ansvar for eventuelle tap eller skader, verken direkte, indirekte eller følgeskader som måtte oppstå fra bruken av informasjonen her.

