

VKMA 06010

VKMC 06010



1



- (9): Mot. 1054
(10): Mot. 1386
(12): Mot. 1273 / 1505 / Mot. 1715
(14): Mot. 1135-01

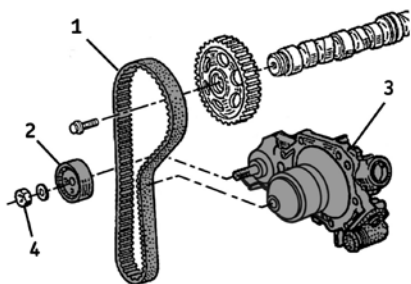

- (3): 9 Nm
(4): 50 Nm

Αφαίρεση

- 1) Αποσυνδέστε την μπαταρία σύμφωνα με τις οδηγίες του κατασκευαστή του οχήματος.
- 2) Προετοιμάστε το όχημα για την αντικατάσταση του σετ χρονισμού, σύμφωνα με τις οδηγίες του κατασκευαστή.
- 3) Βρείτε το ΑΝΣ ευθυγραμμίζοντας τα σημάδια (6) στο γρανάζι στροφάλου και (7) στο γρανάζι εκκεντροφόρου με τα αντίστοιχα σημάδια του πίσω καλύμματος (Εικ.2).

Σημείωση: Το γρανάζι εκκεντροφόρου μπορεί να έχει 5 διαφορετικά σημάδια. Μόνο το ορθογώνιο σημάδι (7) στην επιφάνεια ενός δοντιού αφορά το ΑΝΣ (Εικ.4).

- 4) Κλειδώστε το βολάν χρησιμοποιώντας το ειδικό εργαλείο (9) (Εικ.4).
- 5) Αφαιρέστε τα καλύμματα του συστήματος χρονισμού, τον τεντωτήρα (2) και τον ιμάντα χρονισμού (1) (Εικ.1).
- 6) **Αφαίρεση της αντλίας νερού (αφορά τα σετ με κωδικό VKMC 06010):** Αρχικά, αδειάστε πλήρως το κύκλωμα του ψυκτικού, ελέγξτε κατά πόσο είναι καθαρό το κύκλωμα και εάν είναι απαραίτητο, ξεπλύνετε αρκετές φορές. Στη συνέχεια

χαλαρώστε τις βίδες συγκράτησης της αντλίας νερού (3)(Εικ.1) και αφαιρέστε την αντλία.

Σημείωση: Εάν το αυτοκίνητο είναι εξοπλισμένο με A/C, αρχικά αφαιρέστε τον συμπιεστή του A/C και το δυνάμο.

Τοποθέτηση

Προσοχή! Πρώτα καθαρίστε όλες τις επιφάνειες έδρασης των εξαρτημάτων που θα αντικαταστήσετε.

- 7) **Τοποθέτηση της αντλίας νερού:** Αρχικά τοποθετήστε τη νέα αντλία νερού (3), σφίξτε τις βίδες συγκράτησης με ροπή σύσφιξης **9 Nm** και στη συνέχεια βεβαιωθείτε ότι η αντλία περιστρέφεται ελεύθερα χωρίς δυσκολία ή κενά.
- 8) Τοποθετήστε το νέο τεντωτήρα (2).
- 9) Ελέγξτε τη θέση των σημαδιών (6) και (7) (Εικ.2) και βεβαιωθείτε ότι το εργαλείο κλειδώματος (9) (Εικ.4) είναι τοποθετημένο.
- 10) Τοποθετήστε το νέο ιμάντα χρονισμού (1), ξεκινώντας με το γρανάζι του στροφάλου και ευθυγραμμίζοντας τα σημάδια του ιμάντα με τα σημάδια στο γρανάζι του εκκεντροφόρου, το γρανάζι του στροφάλου και τα καλύμματα.

2

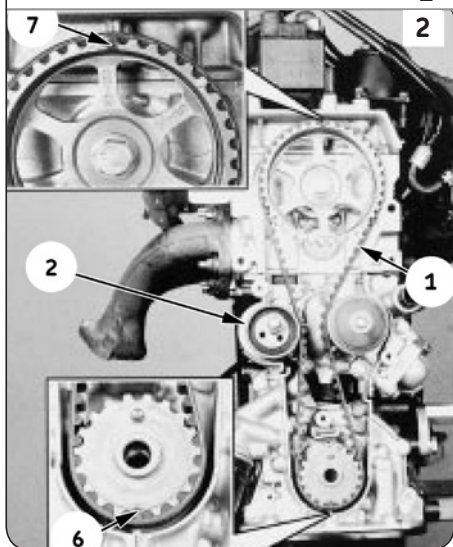

3

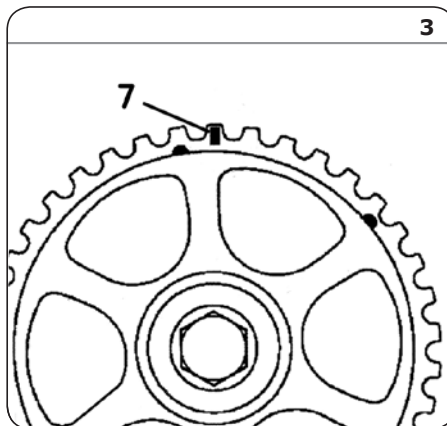

4

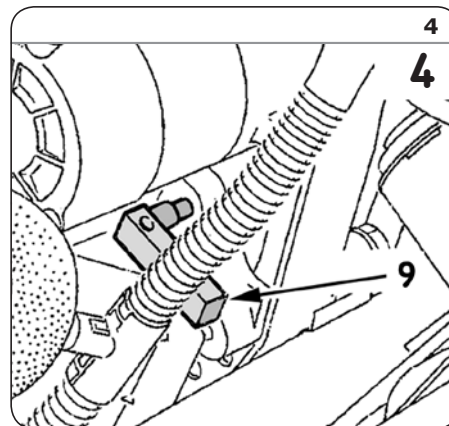

Install Confidence

SKF

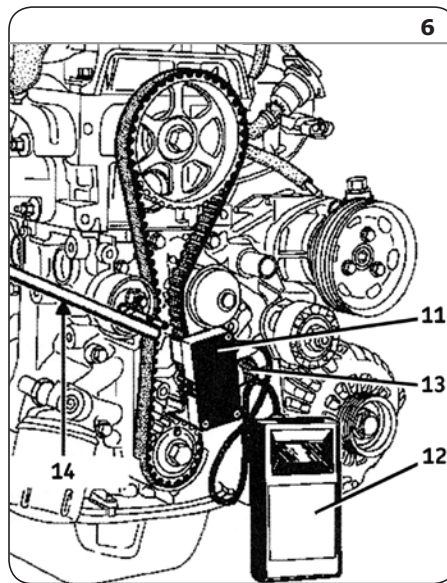
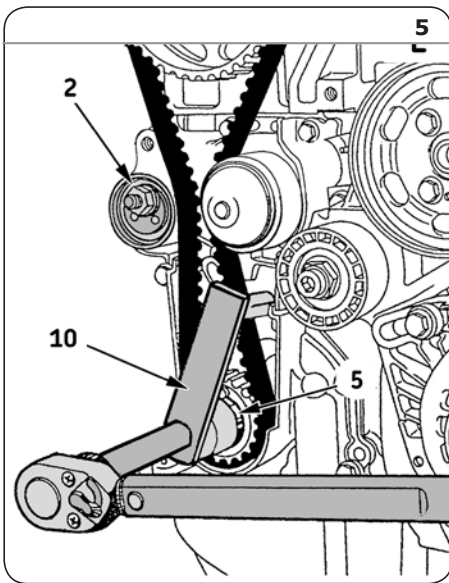

Σημείωση: Ο ιμάντας χρονισμού (1) έχει ένα βέλος που δείχνει τη φορά περιστροφής.

- 11) Αφαιρέστε το εργαλείο κλειδώματος του βολάν (9) (Εικ.4).
- 12) Τοποθετήστε μόνο τον αποστάτη (5) του εργαλείου (10) (Εικ.5) και στη συνέχεια τοποθετήστε και σφίξτε τη βίδα του γραναζιού του στρόφαλου.
- 13) Τεντώστε αρχικά τον ιμάντα χρονισμού χρησιμοποιώντας το εργαλείο (10) και ένα δυναμόκλειδο ρυθμισμένο στα 10 Nm (Εικ.5).
- 14) Τοποθετήστε τον αισθητήρα (11) του εργαλείου ελέγχου τάνυσης (12) μεταξύ του γραναζιού στρόφαλου και της αντλίας νερού (Εικ.6).
- 15) Στρέψτε τον τεντωτήρα **αριστερόστροφα** χρησιμοποιώντας το εργαλείο (14) μέχρι η τάνυση στο εργαλείο ελέγχου τάνυσης (12) να φτάσει την τιμή των **20 SEEM** (Εικ.6).
- 16) Σφίξτε το παξιμάδι (4) του τεντωτήρα (2) με ροπή σύσφιξης **50Nm** (Εικ.1).
- 17) Αφαιρέστε τον αισθητήρα (11) (Εικ.6).
- 18) Τεντώστε τον ιμάντα χρονισμού χρησιμοποιώντας το εργαλείο (10) και ένα δυναμόκλειδο ρυθμισμένο στα **10 Nm** (Εικ.5).
- 19) Αφαιρέστε το εργαλείο (10) και το δυναμόκλειδο.
- 20) Επανατοποθετήστε τον αισθητήρα (11) (Εικ.6).
- 21) Βεβαιωθείτε ότι η τιμή στο εργαλείο ελέγχου τάνυσης (12) είναι **20 +/- 3 SEEM** (Εικ.6). Εάν

δεν είναι, χαλαρώστε το παξιμάδι (4) και ρυθμίστε την τάνυση χρησιμοποιώντας το εργαλείο (14) για να στρέψετε τον τεντωτήρα (2) (Εικ.6). Στη συνέχεια σφίξτε το παξιμάδι (4) με ροπή σύσφιξης **50 Nm** (Εικ.1).

- 22) Περιστρέψτε τον στρόφαλο **4 φορές δεξιόστροφα**.
- 23) Επαναλάβετε τα βήματα 19) έως 24).
- 24) Ελέγξτε τη θέση των σημαδιών (6) και (7) (Εικ.2) και βεβαιωθείτε ότι το εργαλείο κλειδώματος (9) (Εικ.4) είναι τοποθετημένο.
- 25) Αφαιρέστε όλα τα εργαλεία.
- 26) Επανατοποθετήστε αυτά που αφαιρέσατε κατά την προετοιμασία, με την αντίστροφη σειρά.
- 27) Πληρώστε το κύκλωμα με ψυκτικό, με τις προδιαγραφές που συστήνει ο κατασκευαστής.
- 28) Ελέγξτε τη στεγανότητα του συστήματος αφού ο κινητήρας φθάσει τη φυσιολογική θερμοκρασία λειτουργίας καθώς και τη στάθμη του ψυκτικού υγρού σε θερμοκρασία περιβάλλοντος (20 °C).

Σημείωση: Πάντα να ακολουθείτε τις οδηγίες του κατασκευαστή όταν κάνετε εργασίες στον κινητήρα του οχήματος. Τα σετ της SKF είναι κατασκευασμένα για να τοποθετούνται από τεχνικό προσωπικό, με χρήση κατάλληλων ειδικών εργαλείων τοποθέτησης. Οι οδηγίες τοποθέτησης παρέχονται ως οδηγός και είναι ιδιοκτησία της SKF. Τα περιεχόμενα αυτού του εντύπου αποτελούν ιδιοκτησία του εκδότη και δεν μπορεί να γίνει αναπαραγωγή (ακόμη και τμήμα του) αν δεν δοθεί έγγραφη άδεια από την SKF.

© Το SKF αποτελεί σήμα κατατεθέν του Ομίλου SKF.

© Όμιλος SKF 2014

Τα περιεχόμενα αυτής της έκδοσης αποτελούν ιδιοκτησία του εκδότη και δεν μπορεί να γίνει αναπαραγωγή (ακόμη και τμήμα τους) αν δεν δοθεί έγγραφη άδεια. Έχει δοθεί ιδιαίτερη προσοχή για να εξασφαλιστεί η ακρίβεια των περιεχομένων πληροφοριών αλλά η SKF δεν φέρει καμία ευθύνη για τυχόν απώλειες ή βλάβες, άμεσες ή έμμεσες, που μπορεί να προκύψουν από τη χρήση τους. Τυχόν εξοικονομήσεις και αυξήσεις κεφαλαίου που αναφέρονται σε αυτή την έκδοση, βασίζονται σε αποτελέσματα πελατών της SKF και δεν αποτελούν εγγύηση ότι τα μελλοντικά αποτελέσματα θα είναι τα ίδια.

PUB 80/I1 15003 GR · Σεπτέμβριος 2014

