

NT 06008

VKMA/C 06020 –
VKMA/C 06021 –
VKMA/C 06023

Nissan / Renault / Dacia

VKMA 06020

VKMC 06020

VKMA 06021

VKMC 06021



VKMA 06023

VKMC 06023



A



(6): Eng.1489
(8): Eng.1496

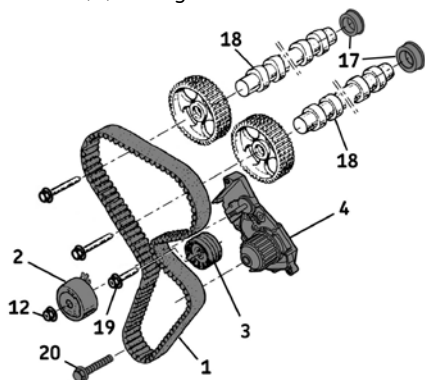

(4): 11 Nm (M6) / 22Nm (M8)
(12): 27 Nm
(19): 45 Nm
(20): 20 Nm + 135°+/-15°
(VKMA/C 06020/06021).
40 Nm + 115°+/-15°
(Scenic/Grand Scenic).
40 Nm + 145°+/-15°
(Clio/Laguna)
(VKMA/VKMC 06023).

B



C

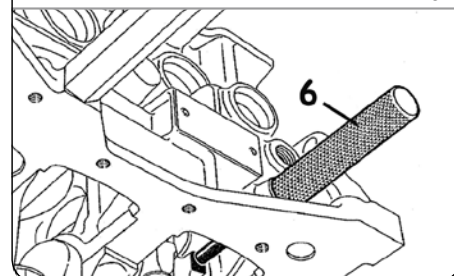

SZÉTSZERELÉS

- 1) Vegye le az akkumulátorsarut a gyártói előírásoknak megfelelően.
- 2) Rögzítse és készítse fel a gépjárművet a vezérműsúly cseréhez a szükséges gyártói előírások alapján.
- 3) Szerelje le a vezérműtengelyek végéről (18) a tömítő záró sapkákat (17) (A. ábra).
- 4) Helyezze vissza a főtengely szíjtárcsa rögzítő csavarját (21).
- 5) A főtengely rögzítő tüske (6) behelyezése előtt állítsa a vezérműtengelyeket úgy, hogy a tengelyvégeken található kímetszések (5) egy vonalban legyenek és párhuzamosak legyenek a hengerfej tetővel (B. ábra).
- 6) Ellenőrizze, hogy a vezérműtengely végeken található kímetszések (5) megfelelő pozícióban állása mellett a főtengelyen található ékpálya (7) felfele álló pozícióban legyen (B., D. ábra).
- 7) Helyezze be a főtengely rögzítő tüskét (6) és lassan forgassa a főtengelyt az óramutató járásával megegyező irányba, amíg megakad a rögzítő tüskében (6) (C. ábra).
- 8) Rögzítő szerszám segítségével (8) rögzítse a vezérműtengelyeket (E. ábra).

- 9) Rögzítse a lendkereket és szerelje le a főtengely szíjtárcsát.
- 10) Lazítsa le a szíj feszítő görgő (2) rögzítő csavarját (12), majd a feszítő elfordításával lazítsa le a vezérműsúlyt (A. ábra).
- 11) Szerelje le a vezérműsúlyt (1) (A. ábra).
- 12) Szerelje le a szíj feszítő görgőt (2) és a szíj vezető görgőt (3) (A. ábra).
- 13) **Szerelje ki a vízpumpát (VKMC 06020/06021/06023):**
elsőként ellenőrizze a rendszer tömítettségét, a hűtőfolyadék tisztaságát és tisztítsa amennyiben szükséges; majd teljesen lazítsa le a vízpumpa rögzítő csavarokat (4) és távolítsa el a vízpumpát.

ÖSSZESZERELÉS

Figyelem! Alaposan tisztítsa meg a görgők illesztési felületeit.

- 14) **VKMC 06020/06021/06023:** megfelelően illessze a helyére az új vízpumpát (4), majd rögzítse a vízpumpa csavarokat (M6) 11 Nm, (M8) 22 Nm nyomatékkal. Ellenőrizze, hogy a vízpumpa akadás illetve szorulásmentesen forog.
Szerelje fel az új szíj feszítő görgő rögzítő tőcsavart és rögzítse a gyártói előírásoknak megfelelően.
- 15) Szerelje fel az új szíj vezető görgőt (3) és húzza meg a rögzítő csavart (19) 45Nm nyomatékkal (A. ábra).

D

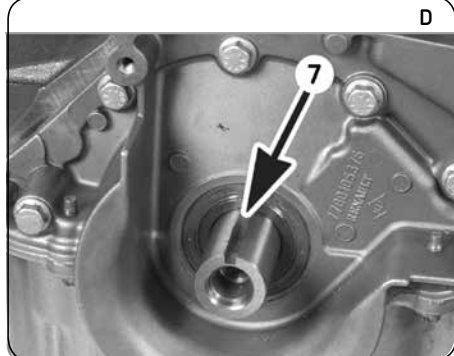

Szereljen bizalommal

VKN 1004



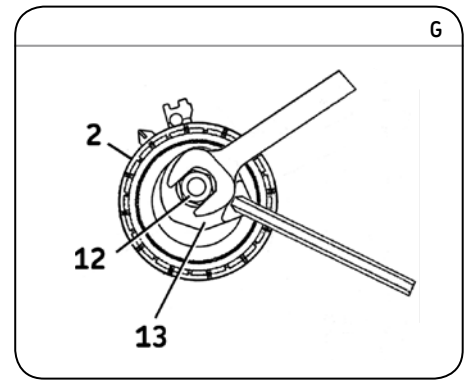
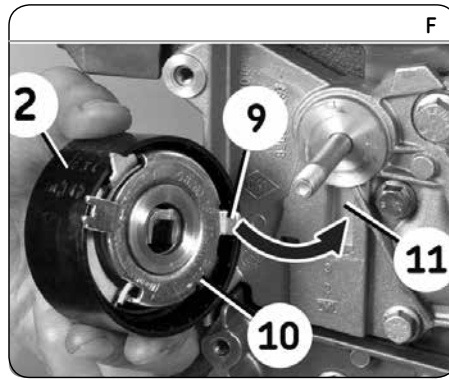
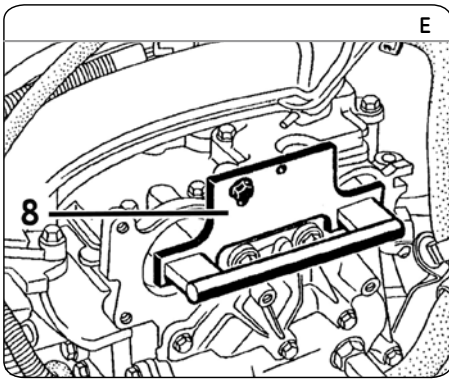

16) Szerelje fel az új szíjfestítő görgőt (2).

Megjegyzés: a szíjfestítő görgő (2) felszerelése során figyeljen a szíjfestítő görgő alaplapján lévő fül (10) és a motorblokkon található kimetszés (11) helyes illeszkedésére (F. ábra).

17) Villáskulcs segítségével gyengén húzza meg a szíjfestítő görgő (2) rögzítő anyát (G. ábra).

18) Helyezze fel az új vezérműszíjat a következő sorrendet alkalmazva: főtengely bordáskerék, vízpumpa bordáskerék, segédgörgő, vezérműtengely bordáskerék és szíjfestítő görgő.

19) Szerelje fel a főtengely szíjtárcsát és húzza meg a főtengely szíjtárcsa rögzítő csavart (20) 20Nm + 135° ± 15° (VKMA/C 06020/06021), 40 Nm + 115° ± 15° (Scenic/ Grand Scenic), 40 Nm + 145° ± 15° (Clio/Laguna) (VKMA/C 06023) (A. ábra).

20) Villáskulcs segítségével biztosítsa elfordulás ellen a szíjfestítő görgő rögzítő anyát (12), majd imbuszkulcs segítségével forgassa a szíjfestítő görgő alaplapját az óramutató járásával megegyezően, amíg a mutató (14) eléri az alaplap jobb oldali szélét (15) és így a maximum feszítési állapotot (G., H. ábra).

Megjegyzés: a mutató (14) nem mehet túl az alaplap jobb oldali szélén.

21) Húzza meg a szíjfestítő görgő rögzítő anyát (12) 7Nm nyomatékkal.

22) Vegye ki a főtengely biztosító tuskét (6) (C. ábra) és a vezérműtengely biztosítót (8) (E. ábra).

23) A motor működési irányával megegyező irányban kétszer (2x) fordítsa körbe a motort, míg újból a felső holtponthelyzetbe kerül. Helyezze be a főtengely biztosító tuskét (6) (C. ábra).

24) Lassan forgassa a főtengelyt az óramutató járásával megegyező irányba, amíg megakad a rögzítő tuskében. Vegye ki a rögzítő tuskét.

25) Helyezzen imbuszkulcsot a szíjfestítő görgő állítólapjába (13) és villáskulcs segítségével lazítsa le a szíjfestítő görgő rögzítő anyát (12) (G. ábra).

26) Forgassa az állító alaplapot (13), amíg a mutató (14) egy vonalba kerül az alaplap jobb oldali szélével (H. ábra).

27) A szíjfestítő görgő beállított értékét imbuszkulcs segítségével pozícióban tartva

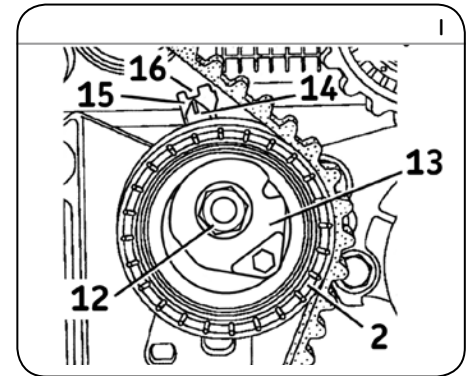
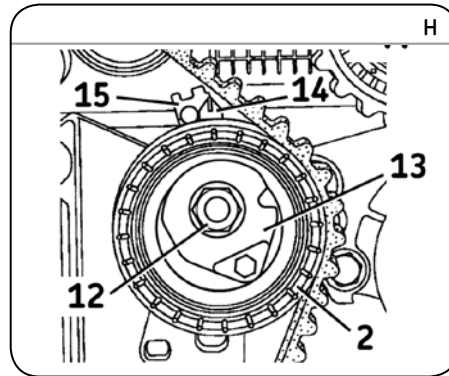

húzza meg a szíjfestítő görgő rögzítő anyát (12) 27Nm nyomatékkal.

28) A motor működési irányával megegyező irányban kétszer (2x) fordítsa körbe a motort, míg újból a felső holtponthelyzetbe kerül. Helyezze be a főtengely biztosító tuskét (6) (C. ábra).

29) Lassan forgassa a főtengelyt az óramutató járásával megegyező irányba, amíg megakad a rögzítő tuskében. Vegye ki a rögzítő tuskét.

30) Ellenőrizze, hogy a szíjfestítő görgő mutatója (14) egy vonalba esik az alaplap jobb oldali szélével (15) (H. ábra).

31) Amennyiben a feszítőgörgőn lévő jelölések nincsenek egy vonalba, úgy meg kell ismétlni a szíjfestítési folyamatot a szíjfestítő lazítása és a szíj leszerelése után a 18). ponttól kezdődően.

32) Ellenőrizze a vezérlés rendszer megfelelő pozícióban állását:

- illessze a vezérműtengely rögzítő tuskét (6) (C. ábra), lassan forgassa a főtengelyt az óramutató járásával megegyező irányba, amíg megakad a rögzítő tuskében;
- illessze a vezérműtengely rögzítő számszámot (8) (E. ábra), a vezérműtengelyek végén található kimetszések (5) egy vonalba kell, hogy álljanak (B. ábra).

Megjegyzés: a vezérmű rendszer megfelelő pozícióban van amennyiben a vezérműtengely rögzítő számszám (8) a kimetszésekbe könnyen illeszthető.

33) Amennyiben a vezérműtengely rögzítő számszám (8) nem illeszthető könnyen a

kimetszésekbe, úgy meg kell ismétlni a szíjfestítési folyamatot a 28). lépéstől kezdődően.

34) Vegye ki a főtengely biztosító tuskét (6) (C. ábra).

35) Szerelje fel a vezérműtengelyek végére (18) az új tömítő, záró sapkákat (17) (A. ábra).

36) Szerelje vissza a köztetes alkatrészeket a gyártói előírásnak megfelelően.

37) Töltse fel a hűtőkört a gyártói utasításnak megfelelő hűtőfolyadékkal.

38) Ellenőrizze a hűtőkör szivárgás- és nyomásmentességét, valamint a hűtőfolyadék környezeti hőmérséklet melletti megfelelő szintjét (20°C).

Megjegyzés: mindig kövesse a gyártói előírásokat. Az SKF készleteket a profi szakember szerelésre tervezték, amelyek esetében a megfelelő és minőségi számszám használata elengedhetetlen. A leírt utasítások csak iránymutatásként használhatóak. Ez a dokumentum minden nemű alakítása szerleges vagy teljes sokszorosítása az SKF írásbeli hozzájárulása nélkül tilos.