

NT 06008

VKMA/C 06020 –
VKMA/C 06021 –
VKMA/C 06023

Nissan / Renault / Dacia

VKMA 06020

VKMC 06020

VKMA 06021

VKMC 06021



VKMA 06023

VKMC 06023



1



(6): Eng.1489
(8): Eng.1496

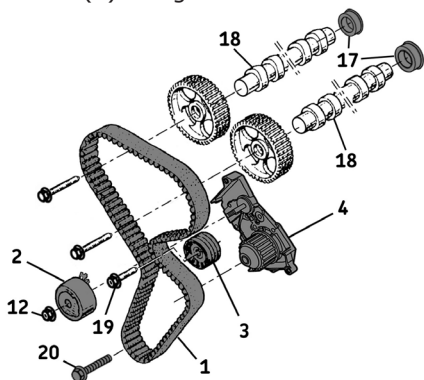

(4): 11 Nm (M6) / 22 Nm (M8)
(12): 27 Nm
(19): 45 Nm
(20): 20 Nm + 135° +/- 15°
(VKMA/C 06020/06021).
40 Nm + 115° +/- 15°
(Scenic/Grand Scenic).
40 Nm + 145° +/- 15°
(Clio/Laguna)
(VKMA/VKMC 06023).

2

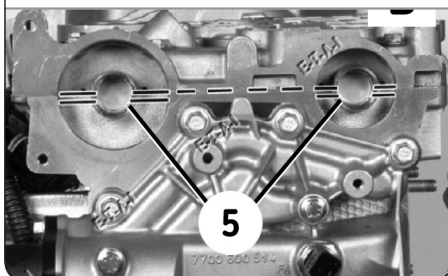

3

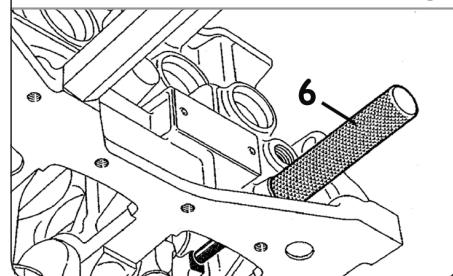

Αφαίρεση

- 1) Αποσυνδέστε την μπαταρία σύμφωνα με τις οδηγίες του κατασκευαστή του οχήματος.
- 2) Προετοιμάστε το όχημα για την αντικατάσταση του σετ χρονισμού, σύμφωνα με τις οδηγίες του κατασκευαστή.
- 3) Αφαιρέστε τα στεγανωτικά καπάκια (17) στα άκρα των εκκεντροφόρων (18) (Εικ.1).
- 4) Αφαιρέστε τη βίδα ή καπάκι του ανοίγματος για το κλειδώμα του στροφάλου.
- 5) Πριν τοποθετήσετε τον πείρο κλειδώματος (6) του στροφάλου, τοποθετήστε τις ακμές των άκρων των εκκεντροφόρων σε οριζόντια θέση (Εικ.2).
- 6) Βεβαιωθείτε ότι οι ακμές (5) των εκκεντροφόρων είναι σε οριζόντια θέση και ότι η ακμή (7) του άκρου του στροφάλου, είναι σε κάθετη θέση (Εικ.2 και Εικ.4).
- 7) Τοποθετήστε τον πείρο κλειδώματος (6) στο στροφάλο και στη συνέχεια περιστρέψτε τον κινητήρα δεξιόστροφα με αργές κινήσεις μέχρι ο σρόφαλος να σταματήσει στον πείρο (6) που τοποθετήσατε (Εικ.3).
- 8) Ασφαλίστε τον εκκεντροφόρο με τον πείρο κλειδώματος (8) (Εικ.5).
- 9) Ακινητοποιήστε το βολάν και αφαιρέστε την τροχαλία του στροφάλου.

- 10) Χαλαρώστε το παξιμάδι (12) του τεντωτήρα (2) και στρέψτε τον για να χαλαρώσετε τον ιμάντα χρονισμού (Εικ.1).
- 11) Αφαιρέστε τον ιμάντα χρονισμού (1) (Εικ.1).
- 12) Αφαιρέστε τον τεντωτήρα (2) και την αδρανή τροχαλία (3) (Εικ.1).
- 13) **Αφαίρεση της αντλίας νερού (αφορά τα σε με κωδικούς VKMC 06020/ 06021/06023):** Αρχικά, αδειάστε πλήρως το κύκλωμα του ψυκτικού, ελέγξτε κατά πόσο είναι καθαρό το κύκλωμα και εάν είναι απαραίτητο, ξεπλύνετε αρκετές φορές. Στη συνέχεια χαλαρώστε τις βίδες συγκράτησης της αντλίας νερού (4) και αφαιρέστε την αντλία.

Τοποθέτηση

Προσοχή! Πρώτα καθαρίστε όλες τις επιφάνειες έδρας των εξαρτημάτων που θα αντικαταστήσετε.

- 14) **Για τα σετ με κωδικό VKMC 06020/06021/06023:** Αρχικά, τοποθετήστε τη νέα αντλία νερού (4), με ροπή σύσφιξης 11Nm (βίδα M6) και 22Nm (βίδα M8) και στη συνέχεια ελέγξτε εάν η αντλία περιστρέφεται ελεύθερα χωρίς δυσκολία ή κενά. Τοποθετήστε το νέο μπουζόνι του τεντωτήρα.

4

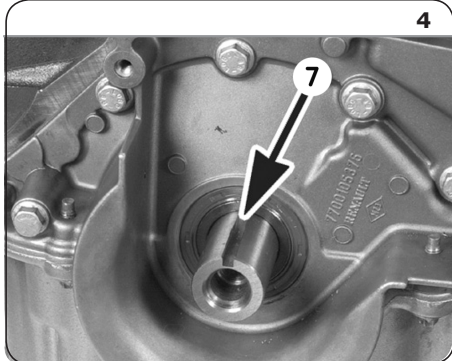

Install Confidence

VKN 1004



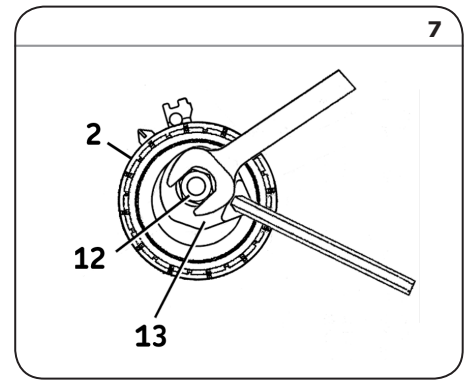
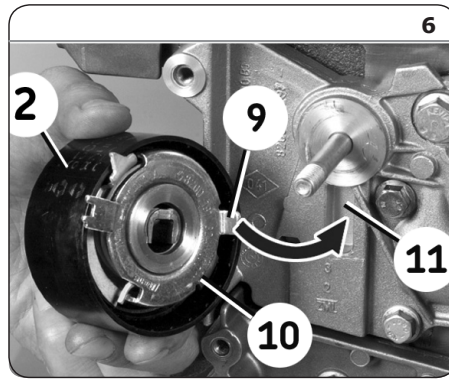
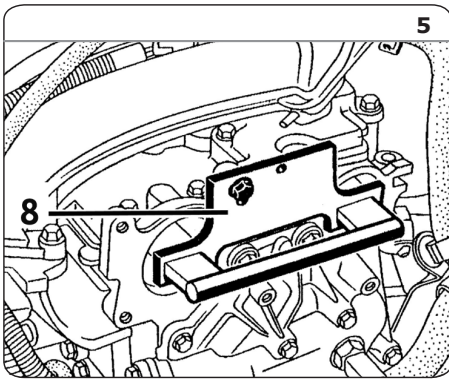

τήρα και σφίξτε σύμφωνα με τις οδηγίες του κατασκευαστή.

- 15) Τοποθετήστε τη νέα αδρανή τροχαλία (3) και σφίξτε τη βίδα συγκράτησης (19) με ροπή σύσφιξης **45Nm (Εικ.1)**.
- 16) Τοποθετήστε το νέο τεντωτήρα (2).

Σημείωση: Κατά την τοποθέτηση του νέου τεντωτήρα (2), βεβαιωθείτε ότι ο οδηγός (9) της πίσω πλάκας (10) του τεντωτήρα είναι σωστά τοποθετημένος στην εσοχή (11) του μπλοκ του κινητήρα (Εικ.6).

- 17) Χρησιμοποιώντας ένα κατάλληλο κλειδί, σφίξτε ελαφρά το παξιμάδι (12) (Εικ.7).
- 18) Τοποθετήστε το νέο μίαντα χρονισμού με την ακόλουθη σειρά: Γρανάζι στροφάλου, αντλία νερού, αδρανή τροχαλία, γρανάζι εκκεντροφόρων και τεντωτήρας.
- 19) Τοποθετήστε την τροχαλία στροφάλου και σφίξτε τη βίδα (20) με ροπή σύσφιξης **20 Nm + 135° ± 15°** (για τα σετ με κωδικό VKMA/C 06020/06021), **40 Nm + 115° ± 15°** (για τα Scenic/ Grand Scenic), **40 Nm + 145° ± 15°** (για τα Clio/Laguna) (VKMA/C 06023) (Εικ.1).
- 20) Ακινητοποιήστε το παξιμάδι (12) χρησιμοποιώντας ένα κατάλληλο κλειδί. Στρέψτε τον μηχανισμό ρύθμισης (13) της τάνυσης του τεντωτήρα **δεξιόστροφα**, χρησιμοποιώντας ένα κλειδί Allen (Εικ.7) μέχρι να φτάσετε τη θέση μέγιστης τάνυσης. Ο κινούμενος δείκτης (14) πρέπει να είναι ευθυγραμμισμένος με την δεξιά άκρη του άκρου (15) (Εικ.8).

Σημείωση: Ο κινούμενος δείκτης δεν πρέπει να ξεπεράσει τη θέση της δεξιάς άκρης του άκρου (15) του τεντωτήρα.

- 21) Σφίξτε το παξιμάδι συγκράτησης (12) του τεντωτήρα με ροπή σύσφιξης **7Nm**.
- 22) Αφαιρέστε τον πείρο κλειδώματος (6) του στροφάλου (Εικ.3) και τον πείρο κλειδώματος (8) εκκεντροφόρου (Εικ.8).
- 23) Περιστρέψτε τον στρόφαλο **δεξιόστροφα 2 φορές** συνολικά και σταματήστε λίγο πριν το ΑΝΣ. Επανατοποθετήστε τον πείρο κλειδώματος (6) του στροφάλου (Εικ.3).
- 24) Στρέψτε το στρόφαλο και πάλι ελαφρά μέχρι να σταματήσει στον πείρο που τοποθετήσατε. Αφαιρέστε τον πείρο.

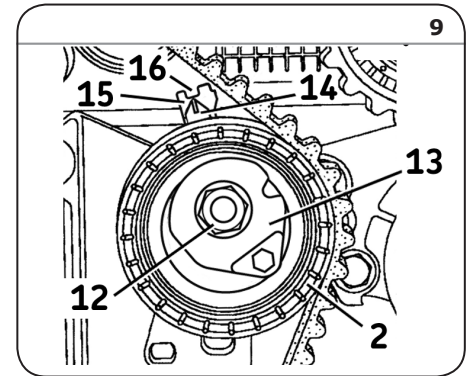
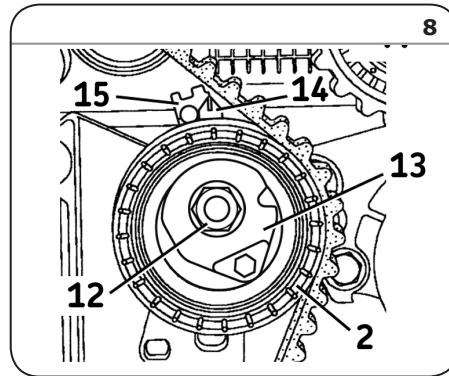

- 25) Τοποθετήστε ένα κατάλληλο κλειδί Allen στο μηχανισμό ρύθμισης (13) του τεντωτήρα και χαλαρώστε το παξιμάδι (12) χρησιμοποιώντας ένα κατάλληλο κλειδί (Εικ.7).
- 26) Στρέψτε το μηχανισμό ρύθμισης (13) μέχρι ο κινούμενος δείκτης (14) να ευθυγραμμιστεί με τη δεξιά άκρη του άκρου της βάσης (15) του τεντωτήρα (Εικ.8).
- 27) Σφίξτε το παξιμάδι συγκράτησης (12) του τεντωτήρα με ροπή σύσφιξης **27Nm**, ενώ έχετε ακινητοποιήσει το μηχανισμό ρύθμισης (13) με το κλειδί Allen.
- 28) Περιστρέψτε το στρόφαλο **δεξιόστροφα 2 φορές** συνολικά και σταματήστε λίγο πριν το ΑΝΣ. Επανατοποθετήστε τον πείρο κλειδώματος (6) του στροφάλου (Εικ.3).
- 29) Στρέψτε τον στρόφαλο και πάλι ελαφρά μέχρι να σταματήσει στον πείρο που τοποθετήσατε. Αφαιρέστε τον πείρο.
- 30) Ελέγξτε την ρύθμιση του τεντωτήρα: Ο κινούμενος δείκτης (14) πρέπει να είναι ευθυγραμμισμένος με τη δεξιά άκρη του άκρου της βάσης (15) του τεντωτήρα (Εικ.8).
- 31) Εάν ο τεντωτήρας δεν είναι σωστά ρυθμισμένος, αφαιρέστε τον μίαντα χρονισμού και επαναλάβετε την διαδικασία τάνυσης από την αρχή, ξεκινώντας από το βήμα 18).
- 32) Ελέγξτε ότι ο χρονισμός έχει ρυθμιστεί σωστά:
 - Επανατοποθετήστε τον πείρο κλειδώματος (6) του στροφάλου (Εικ.3) και περιστρέψτε το στρόφαλο με αργό ρυθμό μέχρι να σταματήσει στον πείρο.
 - Επανατοποθετήστε τον πείρο κλειδώματος (8) του εκκεντροφόρου (Εικ.5). Οι ακμές (5) των

άκρων των εκκεντροφόρων πρέπει να είναι σε οριζόντια θέση (Εικ.2).

Σημείωση: Ο χρονισμός έχει ρυθμιστεί σωστά όταν το εργαλείο εκκεντροφόρων (8) μπορεί να τοποθετηθεί με ευκολία στις ακμές/εσοχές.

- 33) Αν το εργαλείο (8) δεν μπορεί να τοποθετηθεί με ευκολία, επαναλάβετε την διαδικασία ρύθμισης από το βήμα 28).
- 34) Αφαιρέστε τους πείρους κλειδώματος του εκκεντροφόρου και του στροφάλου.
- 35) Τοποθετήστε τα νέα στεγανωτικά καπάκια (17) στα άκρα των εκκεντροφόρων (18) (Εικ.1).
- 36) Επανατοποθετήστε αυτά που αφαιρέσατε κατά την προετοιμασία, με την αντίστροφη σειρά.
- 37) Πληρώστε το κύκλωμα με ψυκτικό, με τις προδιαγραφές που συστήσει ο κατασκευαστής.
- 38) Ελέγξτε τη στεγανότητα του συστήματος αφού ο κινητήρας φθάσει τη φυσιολογική θερμοκρασία λειτουργίας καθώς και τη στάθμη του ψυκτικού υγρού σε θερμοκρασία περιβάλλοντος (20 °C).

Σημείωση: Πάντα να ακολουθείτε τις οδηγίες του κατασκευαστή όταν κάνετε εργασίες στον κινητήρα του οχήματος. Τα σετ της SKF είναι κατασκευασμένα για να τοποθετούνται από τεχνικό προσωπικό, με χρήση κατάλληλων ειδικών εργαλείων τοποθέτησης. Οι οδηγίες τοποθέτησης παρέχονται ως οδηγός και είναι ιδιοκτησία της SKF. Τα περιεχόμενα αυτού του εντύπου αποτελούν ιδιοκτησία του εκδότη και δεν μπορεί να γίνει αναπαραγωγή (ακόμη και τμήμα του) αν δεν δοθεί έγγραφη άδεια από την SKF.

© Το SKF αποτελεί σήμα κατατεθέν του Ομίλου SKF.

© Όμιλος SKF 2014

Τα περιεχόμενα αυτής της έκδοσης αποτελούν ιδιοκτησία του εκδότη και δεν μπορεί να γίνει αναπαραγωγή (ακόμη και τμήμα τους) αν δεν δοθεί έγγραφη άδεια. Έχει δοθεί ιδιαίτερη προσοχή για να εξασφαλιστεί η ακρίβεια των περιεχόμενων πληροφοριών αλλά η SKF δεν φέρει καμία ευθύνη για τυχόν απώλειες ή βλάβες, άμεσες ή έμμεσες, που μπορεί να προκύψουν από τη χρήση τους. Τυχόν εξοικονομήσεις και αυξήσεις κεφαλαίου που αναφέρονται σε αυτή την έκδοση, βασίζονται σε αποτελέσματα πελατών της SKF και δεν αποτελούν εγγύηση ότι τα μελλοντικά αποτελέσματα θα είναι τα ίδια.

PUB 80/I1 14998 GR · Σεπτέμβριος 2014

