

NT 03005

VKMA/C 03240 –

VKMA/C 03241 –

VKMC 03241-2

Citroën / Fiat / Hyundai / Lada /  
Peugeot / Rover

VKMA 03240



VKMC 03240



VKMA 03241



VKMC 03241



1



- (5): CIT. κωδ. 7014TJ / FIAT. κωδ. 1860863000 / PEU. κωδ. 0153 N  
(6): CIT. κωδ. 7017TR / PEU. κωδ. 0153ZT  
(7): M8 x 125  
(8): ø 8 mm  
(9): CIT/PEU. κωδ. 6012T / FIAT. κωδ. 1867030000  
– : PEU. κωδ. 0117EZ  
– : CIT/PEU. κωδ. 6339T  
– : CIT. κωδ. 7015T / PEU. κωδ. 0174  
– : PEU. κωδ. 0153R  
– : CIT. κωδ. 8202T / FIAT. κωδ. 1860872000 / PEU. κωδ. 0181

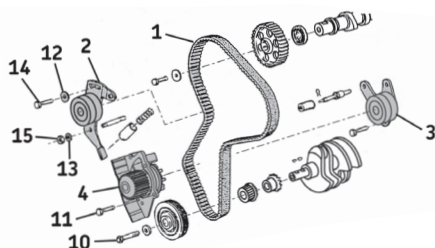

(10): 40 Nm + 60°  
(14): 17,5 Nm  
(15): 17,5 Nm

2

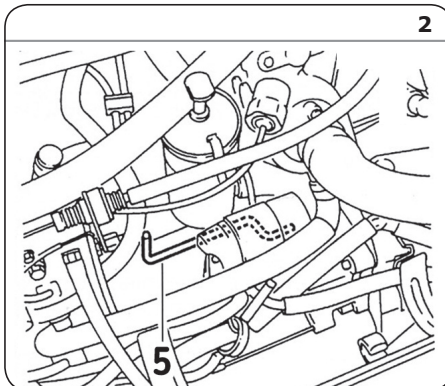

#### Αφαίρεση

- 1) Αποσυνδέστε την μπαταρία σύμφωνα με τις οδηγίες του κατασκευαστή του οχήματος.
- 2) Προετοιμάστε το όχημα για την αντικατάσταση του σετ χρονισμού, σύμφωνα με τις οδηγίες του κατασκευαστή.
- 3) **Για τα μοντέλα: Citroen Berlingo, Evasion, Jumpy και Xantia / Fiat Ulysse και Scudo / Lada Niva / Peugeot Expert, Partner, 406 και 806:**
  - Περιστρέψτε το στρόφαλο και φέρτε τον κινητήρα στη θέση ρύθμισης του χρονισμού. Χρησιμοποιήστε το εργαλείο της Peugeot με κωδικό 0117EZ, για τα for Citroen Evasion και Jumpy / Fiat Ulysse και Scudo / Lada Niva / Peugeot Expert, 406 και 806.
  - Τοποθετήστε τα ακόλουθα στο βολάν:
    - Πείρο (5) (Εικ.2) για τα: Citroen Evasion και Jumpy / Fiat Ulysse και Scudo / Lada Niva / Peugeot Expert, 406 και 806,
    - Πείρο (6) (Εικ.3) για τα: Citroen Xantia, Berlingo και Peugeot Partner.
    - Τοποθετήστε τους πείρους (7) (M8x125 βίδες) στα γρανάζια εκκεντροφόρου και αντλίας έγχυσης καυσίμου (Εικ.4).
- 4) **Λοιπά μοντέλα:**
  - Περιστρέψτε το στρόφαλο και φέρτε τον κινητήρα στη θέση ρύθμισης του χρονισμού και τοποθετήστε τους πείρους (7) (M8x125

3

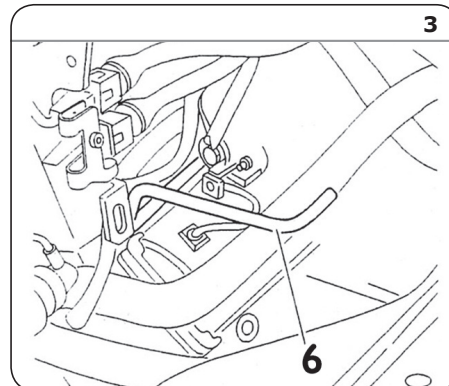

βίδες) στα γρανάζια εκκεντροφόρου και αντλίας έγχυσης καυσίμου (Εικ.4) και τον πείρο (8) στο βολάν (Εικ.5).

- 5) **Όλα τα μοντέλα:**
  - Αφαιρέστε το κάτω κάλυμμα στην πλευρά του συμπλέκτη.
- 6) Τοποθετήστε το εργαλείο κλειδώματος (9) του βολάν (Εικ.6).
- 7) Αφαιρέστε την τροχαλία στρόφαλου και το κάτω πλαστικό κάλυμμα (εκτός από τα μοντέλα: Citroen Berlingo, Evasion και Jumpy/ Peugeot Expert, Partner και 806).
- 8) Αφαιρέστε την τροχαλία στρόφαλου χρησιμοποιώντας:
  - Εξωλκέα (CIT/PEU. κωδ. 6339T) για τα μοντέλα: Citroen Evasion και Jumpy / Fiat Ulysse και Scudo / Peugeot 806 και Expert.
  - Εξωλκέα (CIT. κωδ. 7015T ή PEU. κωδ. 0174) για τα μοντέλα: Citroen Xantia και Berlingo, Peugeot Partner.
  - Εξωλκέα (PEU. κωδ. 0153R) για το μοντέλο: Peugeot 406..
- 9) Αφαιρέστε τον τενωτήρα (2) (Εικ.7).
- 10) Αφαιρέστε τον ιμάντα χρονισμού (1) και την τροχαλία παρέκκλισης (3) (Εικ.1).
- 11) **Αφαίρεση της αντλίας νερού (αφορά τα σετ με κωδικό: VKMC 03240/0324/VKMC 03241-2):** Αρχικά,

4

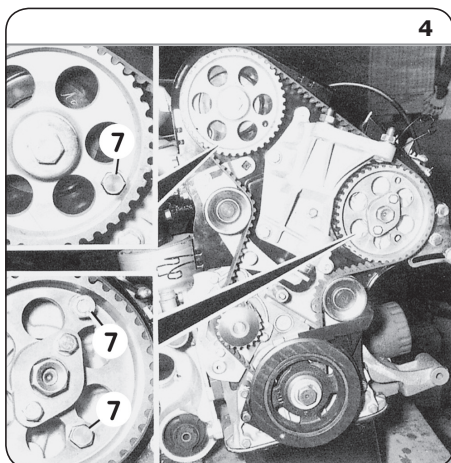

#### Install Confidence

VKN 1009



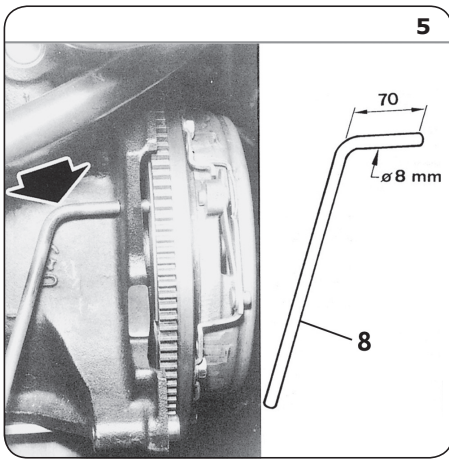

αδειάστε πλήρως το κύκλωμα του ψυκτικού, ελέγξτε κατά πόσο είναι καθαρό το κύκλωμα και εάν είναι απαραίτητο, ξεπλύνετε αρκετές φορές. Στη συνέχεια χαλαρώστε τις βίδες συγκράτησης (11) της αντλίας νερού (4) και αφαιρέστε την αντλία (Εικ.1).

#### Τοποθέτηση

**Προσοχή!** Πρώτα καθαρίστε όλες τις επιφάνειες έδρασης των εξαρτημάτων που θα αντικαταστήσετε.

- 12) Τοποθέτηση της αντλίας νερού:** Αρχικά τοποθετήστε τη νέα αντλία (4) και στη συνέχεια ελέγξτε ότι η τροχαλία της αντλίας κινείται ελεύθερα, χωρίς δυσκολία ή κενά. Εφαρμόστε τις ροπές σύσφιξης που συνιστά ο κατασκευαστής.
- 13)** Τοποθετήστε τη νέα τροχαλία παρέκκλισης (3) και το νέο τεντωτήρα (2) με τις νέες ροδέλες (12) και (13) (Εικ.1) στη βίδα συγκράτησης (14) και το παξιμάδι (15) αντίστοιχα. Στρέψτε τον τεντωτήρα **αριστερόστροφα** μέχρι το ελατήριο να φτάσει στο τερματικό σημείο (ελατήριο σε μέγιστη συμπίεση) και στη συνέχεια σφίξτε τη βίδα (14) και το παξιμάδι (15) (Εικ.1).
- 14)** Τοποθετήστε τον ιμάντα χρονισμού με την ακόλουθη σειρά: γρανάζι στροφάλου, τροχαλία παρέκκλισης, γρανάζι αντλίας έκχυσης

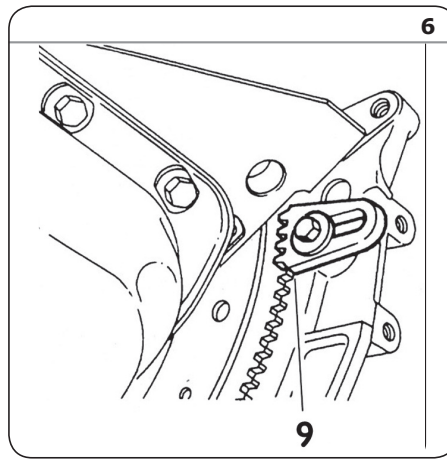

- καυσίμου, γρανάζι εκκεντροφόρου, αντλία νερού και τεντωτήρα.
- 15)** Χαλαρώστε τη βίδα (14) και το παξιμάδι (15) του τεντωτήρα (2), ώστε να πιέζει απευθείας τον ιμάντα και στη συνέχεια σφίξτε τις βίδες (14) και (15) με ροπή σύσφιξης **17.5Nm** (Εικ.7).
- 16)** Αφαιρέστε τους πείρους κλειδώματος και το εργαλείο κλειδώματος (9) του βολάν.
- 17)** Περιστρέψτε τον στρόφαλο **δύο φορές** στη φορά περιστροφής του κινητήρα και επανατοποθετήστε όλα τα εργαλεία/πείρους κλειδώματος.
- 18)** Ελέγξτε τον χρονισμό κατά την τοποθέτηση των πείρων.
- 19)** Ελέγξτε την τάνυση του ιμάντα, σύμφωνα με τις οδηγίες του κατασκευαστή. Εάν είναι απαραίτητο, ρυθμίστε τη θέση του τεντωτήρα για την ακριβή ρύθμιση της τάνυσης.
- 20)** Τοποθετήστε το κάτω πλαστικό κάλυμμα (δεν αφορά στα μοντέλα: Citroen Berlingo, Evasion και Jumpy / Fiat Ulysse και Scudo / Peugeot 806, Expert και Partner).
- 21)** Τοποθετήστε τα δύο καλύμματα του συστήματος χρονισμού. Μην ξεχάσετε να τοποθετήσετε τον ελαστικό αποστάτη.
- 22)** Κλειδώστε το βολάν με το εργαλείο κλειδώματος (9).

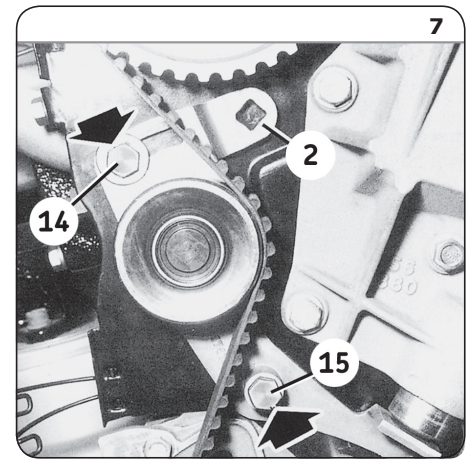

- 23)** Τοποθετήστε την τροχαλία στροφάλου. Εφαρμόστε στη βίδα μια μικρή ποσότητα (μερικές σταγόνες) ασφαλιστικού σπειρώματος.
- 24)** Σφίξτε τη βίδα (10) της τροχαλίας στροφάλου με ροπή σύσφιξης **40 Nm + 60° (40 Nm + 51°** για το Peugeot 406).
- 25)** Αφαιρέστε το εργαλείο κλειδώματος (9) από το βολάν και επανατοποθετήστε το κάτω κάλυμμα στην περιοχή του συμπλέκτη.
- 26)** Επανατοποθετήστε αυτά που αφαιρέσατε κατά την προετοιμασία, με την αντίστροφη σειρά.
- 27)** Πληρώστε το κύκλωμα με ψυκτικό, με τις προδιαγραφές που συστήνει ο κατασκευαστής.
- 28)** Ελέγξτε τη στεγανότητα του συστήματος αφού ο κινητήρας φθάσει τη φυσιολογική θερμοκρασία λειτουργίας καθώς και τη στάθμη του ψυκτικού υγρού σε θερμοκρασία περιβάλλοντος (20 °C).

**Σημείωση:** Πάντα να ακολουθείτε τις οδηγίες του κατασκευαστή όταν κάνετε εργασίες στον κινητήρα του οχήματος. Τα σετ της SKF είναι κατασκευασμένα για να τοποθετούνται από τεχνικό προσωπικό, με χρήση κατάλληλων ειδικών εργαλείων τοποθέτησης. Οι οδηγίες τοποθέτησης παρέχονται ως οδηγός και είναι ιδιοκτησία της SKF. Τα περιεχόμενα αυτού του εντύπου αποτελούν ιδιοκτησία του εκδότη και δεν μπορεί να γίνει αναπαραγωγή (ακόμη και τμήμα του) αν δεν δοθεί έγγραφη άδεια από την SKF.

© Το SKF αποτελεί σήμα κατατεθέν του Ομίλου SKF.

© Όμιλος SKF 2014

Τα περιεχόμενα αυτής της έκδοσης αποτελούν ιδιοκτησία του εκδότη και δεν μπορεί να γίνει αναπαραγωγή (ακόμη και τμήμα τους) αν δεν δοθεί έγγραφη άδεια. Έχει δοθεί ιδιαίτερη προσοχή για να εξασφαλιστεί η ακρίβεια των περιεχόμενων πληροφοριών αλλά η SKF δεν φέρει καμία ευθύνη για τυχόν απώλειες ή βλάβες, άμεσες ή έμμεσες, που μπορεί να προκύψουν από τη χρήση τους. Τυχόν εξοικονομήσεις και αυξήσεις κεφαλαίου που αναφέρονται σε αυτή την έκδοση, βασίζονται σε αποτελέσματα πελατών της SKF και δεν αποτελούν εγγύηση ότι τα μελλοντικά αποτελέσματα θα είναι τα ίδια.

PUB 80/I1 15010 GR · Σεπτέμβριος 2014

