

NT 01020

VKMA 01113 -
VKMC 01113-1
VKMC 01113-2

Audi / Seat / Skoda / Volkswagen

VKMA 01113

VKMC 01113-1

VKMC 01113-2



A



(8) : T 10020/U-30009A

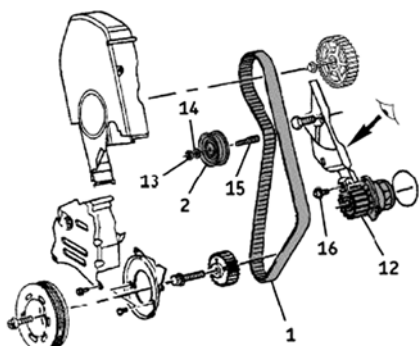

(13) : 20 Nm
(15) : 15 Nm
(16) : 15 Nm

Demontáž

- 1) Odpojte baterii dle návodu výrobce vozu.
- 2) Připravte vůz pro výměnu rozvodů dle návodu výrobce.
- 3) Otáčejte klikovou hřídelí, dokud nebude 1. válec v horní úvrti a poté zkontrolujte příslušné značky (3) na ozubeném kole vačkového hřídele (**Obr. B**) a značky (4) na drážkové řemenici klikového hřídele (**Obr. C**), které musí být v jedné rovině.
Pozn. pokud je to nutné otočte klikovou hřídelí o jednu další otáčku, aby došlo ke srovnání příslušných značek.

- 4) Demontujte drážkovou řemenici klikového hřídele.
- 5) Povolte matici (13) napínací kladky (2) a sundejte řemen (1).
- 6) Demontujte napínací kladku (2).
- 7) Demontujte svorník (15) napínací kladky (2) (**Obr. A**).
- 8) Demontáž vodního čerpadla (12) u sad (VKMC 01113-1/2): nejprve vypusťte chladicí kapalinu a systém propláchněte dle doporučení výrobce vozu.
Poté vyšroubujte upevňovací šrouby (16) a následně i vodní čerpadlo (12) (**Obr. A**).

B



C



D

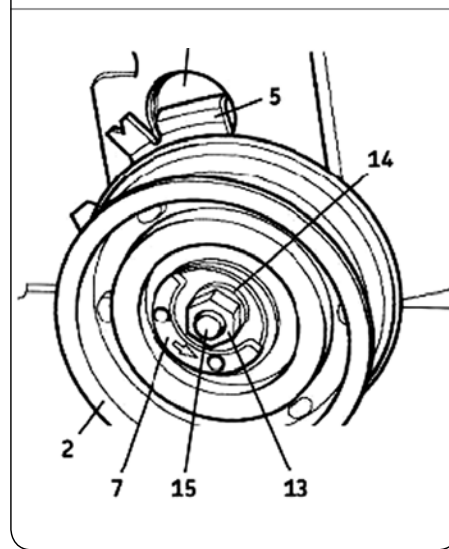

Install Confidence

SKF

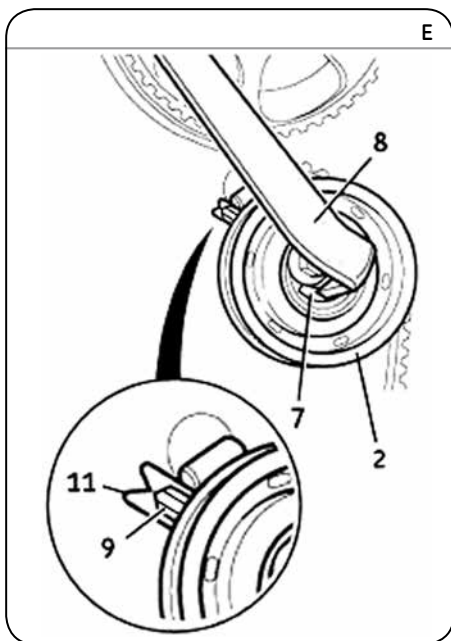

Montáž

Pozor, je nutné očistit pracovní plochu všech kladek.

- 9) **Namontujte nové vodní čerpadlo** : (12) a poté šrouby čerpadla (16) utáhněte momentem **15 N.m**. Poté zkontrolujte, zda se čerpadlo volně otáčí.
- 10) Namontujte nový svorník (15) a utáhněte momentem **15 N.m (Obr. A)**.
- 11) Zkontrolujte zda jsou značky (3) zarovnaný v rovině (Obr. B).
- 12) Namontujte napínací kladku (2): zasadte aretaci (5) do otvoru (6) v bloku motoru (Obr. H).
– použijte novou podložku (14) a novou matici (13), kterou rukou utáhněte (Obr. D).
- 13) Nasadte nový řemen (1) na ozubené kolo klikového hřídele.
- 14) Namontujte zpět spodní kryt rozvodů a poté drážkovou řemenici a utáhněte ji.
- 15) Zkontrolujte polohu značek (4) (Obr. C) a pokračujte v nasazování řemene v tomto

pořadí: vodní čerpadlo, napínací kladka a ozubené kolo vačkového hřídele.

- 16) **napínání řemene (1)**:
– otáčejte excentrem (7) napínací kladky (2) proti směru hodinových ručiček a zpět do původní polohy a tento proces opakujte celkem 5x za pomoci klíče (8).
– Totočte excentrem (7) napínací kladky (2) proti směru hodinových ručiček, dokud nebude pohyblivý ukazatel (9) v rovině s výřezem (11) (Obr. E).
- 17) Utáhněte matici (13) napínací kladky (2) momentem **20 N.m (Obr. D)**.
- 18) Protočte 2x motorem (klikovou hřídelí) ve směru otáčení motoru a zpět na honí úvrať. Následně zkontrolujte zarovnání značek (3) (Obr. B) a (4) (Obr. C) – musí být v rovině.
- 19) Zkontrolujte nastavení kladky (2) : pohyblivý ukazatel (9) musí být v rovině s výřezem (11) (Obr. E).
- 20) Pokud tyto značky nejsou v rovině, je nutné povolit matici (13) napínací kladky (2) a opakovat celý postup od kroku 13).
- 21) Namontujte zpět veškeré komponenty v opačném pořadí než při demontáži.
- 22) Naplňte chladicí systém doporučenou chladicí kapalinou.
- 23) Zkontrolujte těsnost chladicího systému, až motor dosáhne provozní teploty a po vychladnutí na pokojovou teplotu (20°C) zkontrolujte znovu hladinu chladicí kapaliny.

Upozornění: Při práci na motoru vždy postupujte v souladu s doporučením výrobce vozu. Rozvodové sady SKF jsou určeny k odborné montáži za použití vhodných přípravků. Tento manuál je jen doporučení. Všechna práva na tento dokument jsou vyhrazena SKF. Šíření nebo další nakládání s tímto dokumentem bez vědomí SKF není dovoleno.