

NT 01012

VKMA 01255 -
VKMC 01255-1/-2 -
VKMA 01259 -
VKMC 01259-1/-2

Audi / Chrysler / Jeep / Mitsubishi /
Seat / Škoda / Volkswagen /Dodge

VKMA 01255

VKMC 01255-1

VKMC 01255-2

VKMA 01259



VKMC 01259-1

VKMC 01259-2



A

- (5): T10050
- (6): T10100
- (7): 3359/T20102
- (9): T10020/U-30009A
- (15): T10172/T200018A

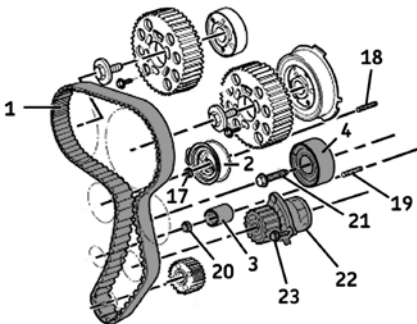

- (8): 25 Nm
- (17): 20 Nm + 45°
- (18)/(19): 15 Nm
- (20): 20 Nm
- (21): Šroub M10 = 40 Nm + 90° (VKMA 01255), šroub M12 = 90 Nm + 90° (VKMA 01259)
- (23): 15 Nm



DEMONTÁŽ

- 1) Odpojte baterii dle návodu výrobce vozu.
- 2) Připravte vůz pro výměnu rozvodů dle návodu výrobce.
- 3) Otáčejte klikovou hřídelí, dokud nebude 1. válec v horní úvratí. Nasadte přípravek (5) na ozubené kolo klikového hřídele aby byla ryska se šipkou zarovnána ve vertikální rovině (Obr. B1).

Pozor! Pokud má ozubené kolo klikového hřídele oválné zuby, je zapotřebí použít přípravek (6) a nasadit ho podle ukazatelů viz. (Obr. B2).

- 4) Zablokujte ozubené kolo vačkového hřídele přípravkem (7) (Obr. C).
- 5) Povolte šrouby (8) na ozubeném kole vačkového hřídele tak, aby bylo možné kolem otáčet v oválných dírách (Obr. C).
- 6) Povolte matici (17) napínací kladky (Obr. A).
- 7) Za pomoci klíče (9) otáčejte excentrem (10) proti směru hodinových ručiček, aby došlo k povolání rozvodového řemene (Obr. D).
- 8) Demontujte pravý horní držák motoru a poté sundejte rozvodový řemen (1).

Pozn. Před demontáží pravého horního držáku motoru je nutné aby byl rozvodový řemen již povolen.

- 9) Demontujte napínací kladku (2) a vodící kladky (3) a (4) (Obr. A).

- 10) Demontujte svorníky (18) a (19) (Obr. A).

- 11) Demontujte vodní čerpadlo (VKMC 01255-1/2 a VKMC 01259-1/2): vypusťte chladicí kapalinu a systém propláchněte dle doporučení výrobce vozu. Zkontrolujte nyní zda-li je systém čistý, popřípadě opakujte proplach. Poté uvolněte šrouby (23) a demontujte vodní čerpadlo (22) (Obr. A).

B

B1

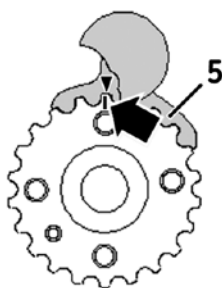

B2

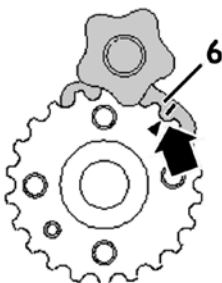

C

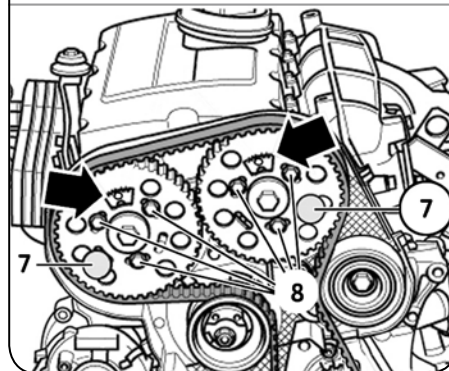

D

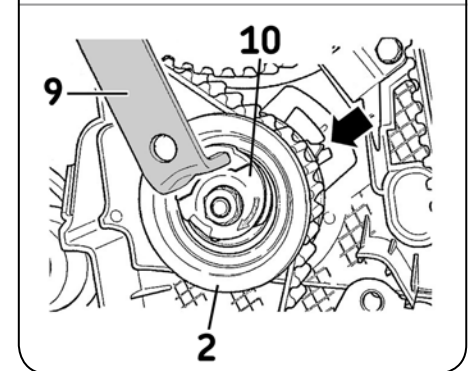

Install Confidence

VKN 1000



MONTÁŽ

Pozor, je nutné očistit pracovní plochu všech kladek.

12) Namontujte nové vodní čerpadlo (22) a šrouby čerpadla (23) utáhněte momentem 15 N.m. (Obr. A). Poté zkontrolujte, zda se čerpadlo volně otáčí.

13) Namontujte nové svorníky (18) a (19) a utáhněte oba na 15 Nm.

14) Nejprve namontujte vodící kladku (3) a utáhněte matici (20) na 20 Nm. Nyní namontujte vodící kladku (4) (u sady VKMA/C 01255 svorník M10=40 Nm + 90° a u sady VKMA/C 01259 svorník M12=90 Nm + 90°).

Pozn. Je nutné vždy doržet utahovací momenty, aby se předešlo následným vibracím nebo případnému poškození rozvodového systému.

15) Nasaďte novou napínací kladku (2) a roukou utáhněte matici (17).

Pozn. Při montáži nové napínací kladky (2) je nutné dbát aby, výstupek (11) zadní desky (12) přesně zapadl do otvoru (13) v bloku motoru (Obr. E).

16) Zkontrolujte správné ustavení vačkové a klikové hřídele a přípravků (5) nebo (6) (Obr. B1 nebo B2) a (7) (Obr. C).

17) Nasaďte nový řemen (1) v tomto pořadí: ozubené kolo klikového hřídele, vodící kladka (3), napínací kladka (2), ozubené kolo vačkového hřídele, vodící kladka (4) a vodní čerpadlo (22) (Obr. A).

18) Napínání rozvodového řemene: otáčejte excentrem (10) napínací kladky (2) ve směru hodinových ručiček klíčem (9) a současně přidržujte matici (17) klíčem (Obr. F). Pokračujte v otáčení dokud se pohyblivý ukazatel (14) nezarovná s pevným ukazatelem (16), poté utáhněte matici (17) momentem 20 Nm + 45° (Obr. H).

19) Za pomoci přípravku (15) utáhněte šrouby (8) ozubeného kola vačkového hřídele momentem 25 Nm (Obr. G).

20) Sundejte všechny přípravky.

21) Protočte 2x motorem ve směru oáčení znovu na horní úvrať.

22) Zablokujte ozubené kolo vačkového hřídele přípravkem (7) (Obr. C).

23) Nasaďte přípravek (5) nebo (6) na ozubené kolo klikového hřídele (Obr. B1 nebo B2).

24) Zkontrolujte nastavení zarovnání pohyblivého ukazatele (14) s potící pevného ukazatele (16) (Obr. H) musí být v jedné rovině.

25) Pokud značky na napínací kladce nejsou zarovnány je nutné udělat následující: přidržte napínací kladku (2) ve své pozici klíčem (9), mírně povolte matici (17) (Obr. D). Otočte

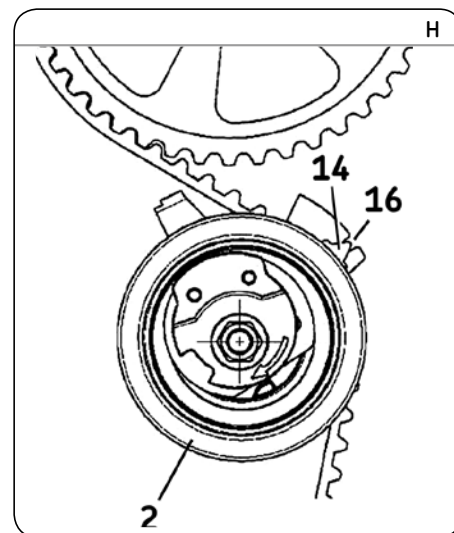
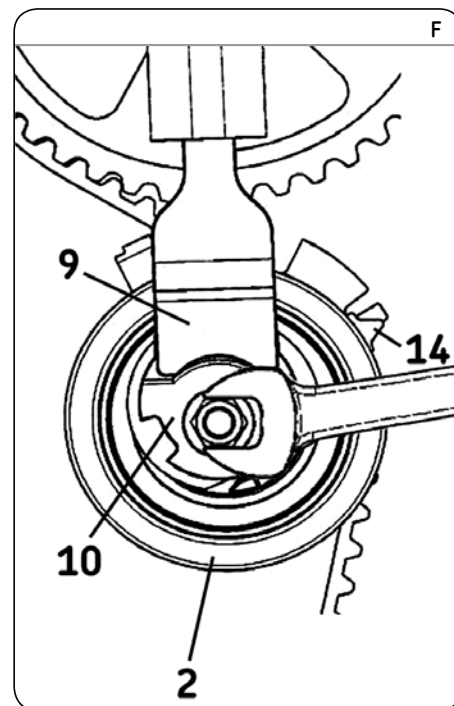
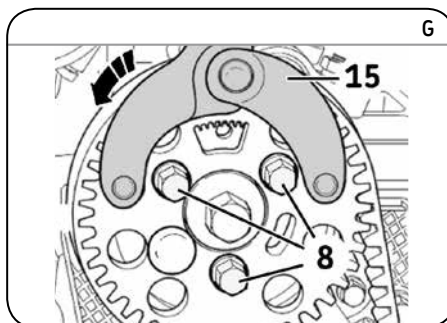
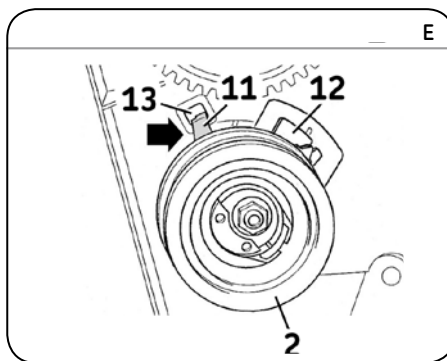

excentrem (10) proti směru hodinových ručiček do původní nenapnuté polohy a sundejte rozvodový řemen. Nyní opakujte nastavení od kroku 17).

26) Sundejte všechny přípravky.

27) Nyní namontujte všechny díly zpět v opačném pořadí než při demontáži.

28) Naplňte chladicí systém doporučenou chladicí kapalinou.

29) Zkontrolujte těsnost chladicího systému, až motor dosáhne provozní teploty a po vychladnutí na pokojovou teplotu (20°C) zkontrolujte znovu hladinu chladicí kapaliny.

Upozornění: Při práci na motoru vždy postupujte v souladu s doporučením výrobce vozu. Rozvodové sady SKF jsou určeny k odborné montáži za použití vhodných přípravků. Tento manuál je jen doporučení. Všechna práva na tento dokument jsou vyhrazena SKF. Šíření nebo další nakládání s tímto dokumentem bez vědomí SKF není dovoleno.