









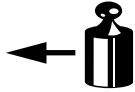

<b>NL</b> Montagehandleiding <b>D</b> Montageanleitung <b>GB</b> Fitting instruction <b>F</b> Instruction de montage <b>E</b> Instrucciones de montaje <b>DK</b> Montagevejledning <b>N</b> Monteringsveiledning <b>S</b> Monteringshandledning <b>SF</b> Asennusohje <b>I</b> Istruzioni di montaggio <b>CZ</b> Návod k montáži <b>PL</b> Instrukcja montażu	<b>Partnr.: 044071</b>  <b>Ssang Yong Rexton</b>   <b>06/2006 → 04/2013</b>  <b>Ball code:38.430-3499</b>	 <b>EC 94/20</b>  <b>e4 00-3251</b>	  <b>2760 kg</b>	  <b>3500 kg</b>	  <b>140 kg</b>	<b>D</b> waarde value Wert valeur  <b>15,14 kN</b>	  <b>(c) ACPS Automotive</b>  <b>Date: 22-04-2021</b> <b>Rev. nr. 03</b>
	<b>Type number: 044075</b>	<b>2760 kg</b>	<b>3500 kg</b>	<b>140 kg</b>	<b>15,14 kN</b>	<b>Date: 22-04-2021</b> <b>Rev. nr. 03</b>	

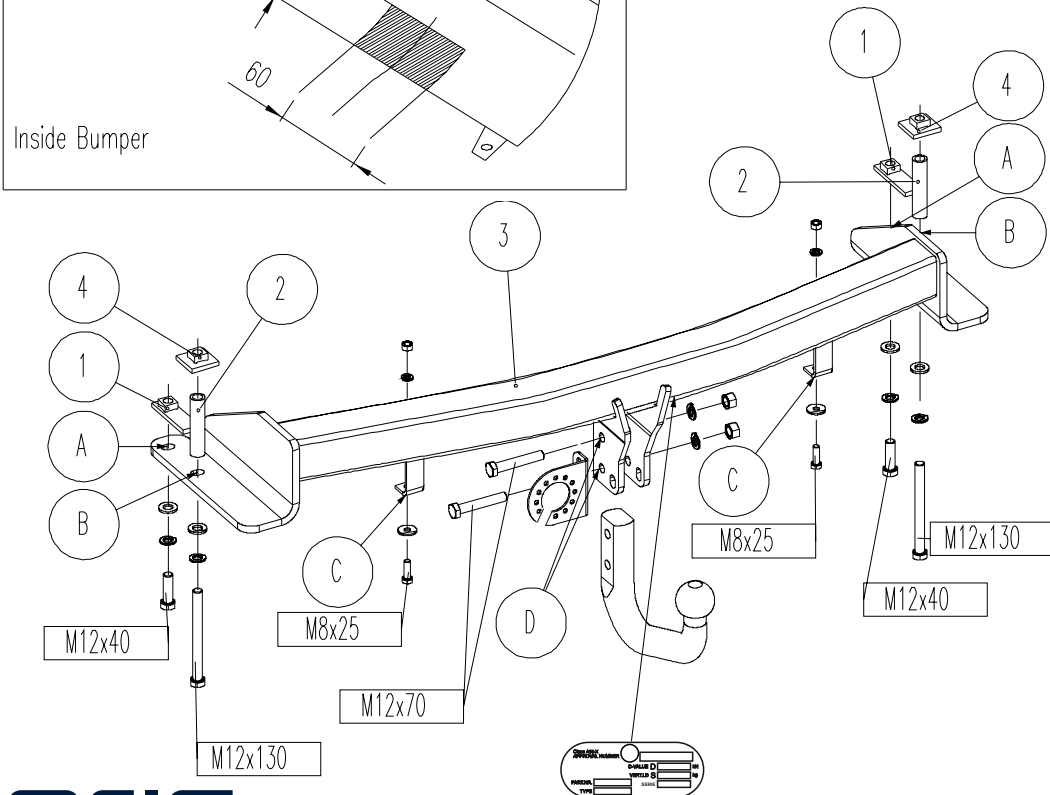
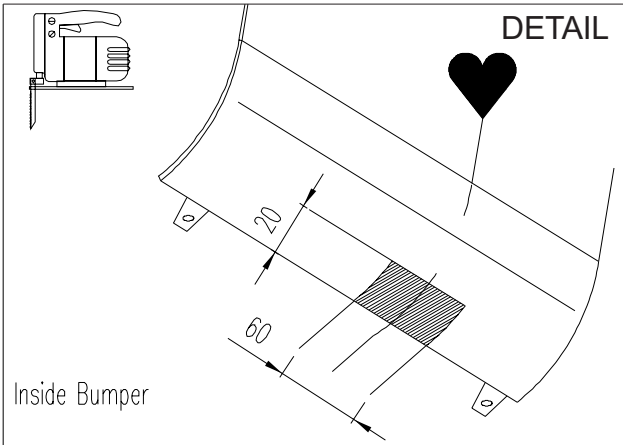

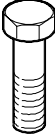
	8.8		10.9	
	8.8	10.9	8.8	10.9
M6	9,5 Nm	14 Nm		
M8	23 Nm	34 Nm		
M10	46 Nm	68 Nm		
M12	79 Nm	117 Nm		
M12x100/110				100Nm
M16	195Nm	280Nm		
M10x1,25	49 Nm	72 Nm		
M12x1,25	87 Nm	125Nm		
M12x1,5	83 Nm	122Nm		



Meegeleverde onderdelen Mitgelieferte Befestigungsteile Provided parts Materiel de fixation joint	Piezas incluidas Medfølgende komponenter Vedlagt festemateriell Medföljande komponenter	Mukana tulevat osat Componenti forniti a corredo Dodané upevňovací díly Dostarczone części wymienne
--	--	--

	2x M8x25 2x M12x40 2x M12x70 2x M12x130		2x M8 2x M12
	2x M8 6x M12		4x M12
	2x Ø 19x3x83		2x M8

- (NL) De tussenruimte conform supplement VII, afbeelding 30 van de richtlijn 94/20/EG moet in acht worden genomen.
- (D) Der Freiraum nach Anhang VII, Abbildung 30 der Richtlinie 94/20/EG ist zu gewährleisten.
- (GB) The clearance specified in appendix VII, diagram 30 of guideline 94/20/EC must be guaranteed.
- (F) La zone de dégagement doit être garantie conformément à l'annexe VII, illustration 30 de la directive 94/20/CE.
- (E) Debe garantizarse el espacio libre, conforme al anexo VII, figura 30 de la directiva comunitaria CE/94/20.
- (DK) Frirummet skal overholdes iht. bilag VII, fig. 30 i direktiv 94/20/EU.
- (N) Frirommet etter tillegg VII, figur 30 i direktiv 94/20/EEC skal overholdes.
- (S) Spelrummet enligt bilaga VII, figur 30 i riktlinje 94/20/EG skall garanteras.
- (FIN) Vapaa tila on taattava direktiivin 94/20/EY liitteen VII, kuvan 30 mukaisesti.
- (I) Deve essere garantito lo spazio libero secondo l'allegato VII, figura 30 della direttiva 94/20/CE.
- (CZ) Volný prostor ve smyslu Přílohy VII, obr. 30 Směrnice č. 94/20/ES musí být zaručen.
- (PL) Należy zagwarantować wolną wysokość określoną na rysunku nr 30 dyrektywy 94/20/WE zawartej w załączniku nr VII.
- (H) A 94/20/EK irányelv VII. mellékletében, a 30. ábrán a vonógömb elhelyezése számára előírt szabad tér-adatokat biztosítani kell.

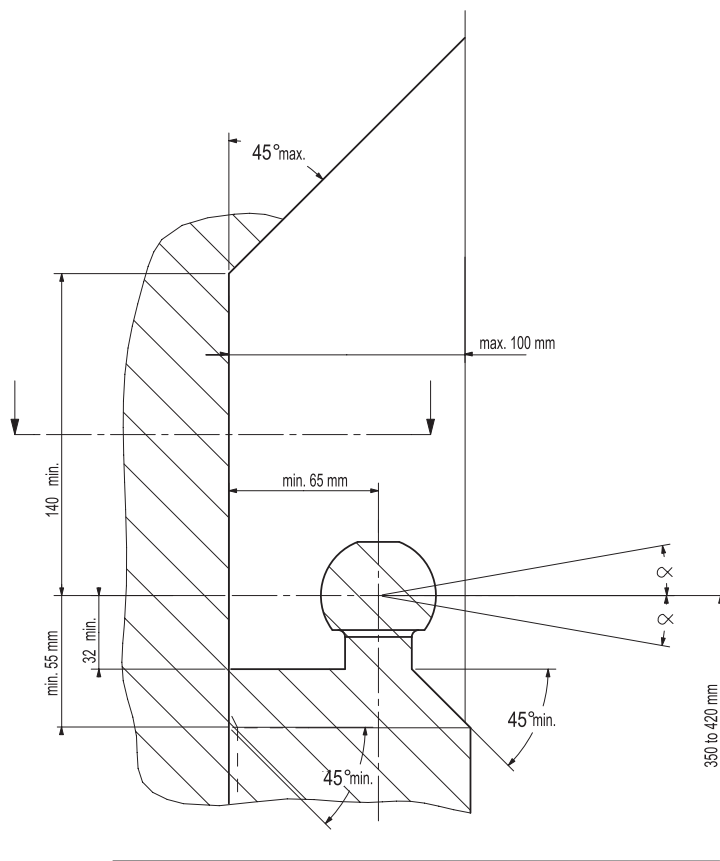

- (NL) bij toelaatbaar totaal gewicht van het voertuig
- (D) bei zulässigem Gesamtgewicht des Fahrzeuges
- (GB) at laden weight of the vehicle
- (F) pour poids total en charge autorisé du véhicule
- (E) con peso total autorizado del vehículo
- (DK) ved tilladt samlet vægt for køretøjet
- (N) ved kjøretøyetts tillatte totalvekt
- (S) vid fordonets tillfina totalvikt
- (FIN) ajoneuvon suurimmalla sallitulla kokonaispainolla
- (I) per un peso complessivo ammesso del veicolo
- (CZ) při celkové přípustné hmotnosti vozidla
- (PL) w przypadku największej dozwolonej masy całkowitej
- (H) rakománnyal terheit járműsúly esetén.

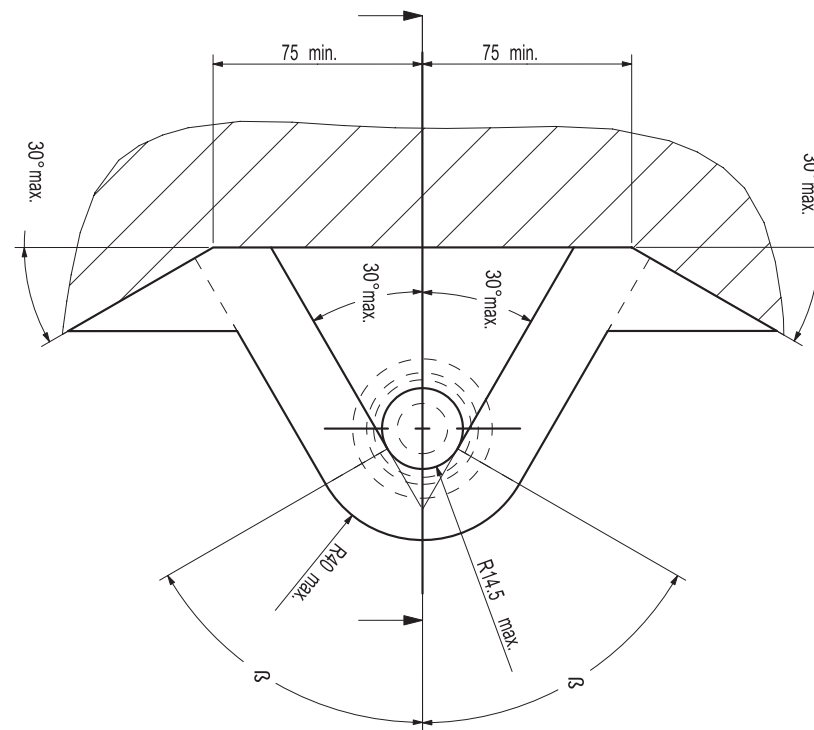

**NL** Voor het gebruik van deze trekhaak zijn de specificaties van de voertuigfabrikant met betrekking tot het maximale trekgewicht en de kogeldruk bindend. Raadpleeg Uw dealer voor het maximale trekgewicht wat Uw auto mag trekken, hierbij mogen de specificaties van deze trekhaak niet overschreden worden.

Overbelasting (overschrijding van de specificaties) van deze trekhaak kan leiden tot ernstige schade aan het voertuig en/of een breuk van de trekhaak.

In het uiterste geval kan een dergelijk overbelasting leiden tot het losraken van de rijdende aanhanger, caravan of fietsendrager. Dit kan vervolgens op zijn beurt mogelijk een zwaar of dodelijk letsel toebrengen aan personen in de directe omgeving van de aanhanger, caravan of fietsendrager.

ACPS Automotive kan niet aansprakelijk worden gesteld voor enig gebrek in het product zoals veroorzaakt door de schuld of door welk onoordeelkundig gebruik (o.a. overbelasting) ook van de gebruiker of een persoon voor wie hij aansprakelijk is (sect. 185, art. 2 N.B.W.).

**Formule t.b.v. bepaling van de D-waarde:**

$$\frac{\text{max. aanhangwagengewicht (kg)} \times \text{max. voertuiggewicht (kg)} \times 9,81}{\text{max. aanhangwagengewicht (kg)} + \text{max. voertuiggewicht (kg)} \times 1000} = D \text{ (kN)}$$

De door de voertuigfabrikant standaard toegestane bevestigingspunten zijn aangehouden.

Nationale richtlijnen betreffende de montagegoedkeuring moeten in acht worden genomen.

Deze montage- en gebruikshandleiding dient aan de voertuigdocumenten te worden toegevoegd.

Al onze producten worden gecontroleerd op compleetheid middels een weegcontrole systeem.

Reclamaties met betrekking tot ontbrekende delen kunnen alleen geaccepteerd worden indien deze gewichtscontrole sticker kan worden getoond.

Het is noodzakelijk om na ca. 1000 km gebruik de boutverbindingen na te trekken (volgens gegeven aanhaalmomenten).

**D** Bei der Nutzung einer Anhängervorrichtung sind die Vorschriften des Herstellers bezüglich der erlaubten maximalen Anhängelast und der maximal zulässigen Stützlast unbedingt einzuhalten. Erkundigen Sie sich bei Ihrem Fahrzeughersteller/lokalen Händler, über die maximale Anhängelast Ihres Fahrzeuges. Die angegebenen Werte dürfen nicht überschritten werden ! Die maximale Anhängelast und Stützlast der Anhängervorrichtung (Daten sind auf der Montageanleitung und Typenschild vermerkt) dürfen nicht überschritten werden!

Sobald an einer beliebigen Stelle der Kupplungskugel-Durchmesser von 49,0 mm oder kleiner erreicht ist, darf die Kugel der Anhängervorrichtung aus Sicherheitsgründen nicht mehr benutzt werden !

Die Überbelastung der Anhängervorrichtung (bzw. das Missachten der Vorschriften) kann zu schweren Schäden am Fahrzeug und/oder der Anhängervorrichtung führen.

Es dürfen keine Änderungen oder Umbauten an der Anhängervorrichtung vorgenommen werden ! Sie führen zum Erlöschen der Betriebserlaubnis.

Die Anhängervorrichtung dient zum Ziehen von Anhängern, welche mit Zugkugelnkupplungen ausgerüstet sind und zum Betrieb von Lastenträgern welche für die Montage auf der Kupplungskugel zugelassen sind, artfremde Benutzung ist verboten.

ACPS Automotive kann nicht für Fehler zur Verantwortung gezogen werden, die durch falschen oder nicht bestimmungsgemäßen Gebrauch (unter anderem Überlastung) verursacht wurden, entweder durch den Nutzer oder eine Person, für die der Nutzer verantwortlich ist.

**Formel für D-Wert Ermittlung:**

$$\frac{\text{Max. Anhängelast (kg)} \times \text{Zul. Kfz.-Gesamtgewicht(kg)}}{\text{Max. Anhängelast (kg)} + \text{Zul. Kfz.-Gesamtgewicht(kg)}} \times \frac{9,81}{1000} = D \text{ (kN)}$$

Die vom Fahrzeughersteller serienmäßig genehmigten Befestigungspunkte sind eingehalten.

Nationale Richtlinien über die Anbauabnahmen sind zu beachten.

Diese Montage- und Betriebsanleitung ist den Kfz.-Papieren beizufügen.

Bei der Auslieferung wird jedes unserer Produkte mit einem Gewichtskontrollsystem überprüft. Im Falle fehlender Teile können wir der Bitte nach Nachlieferung nur entsprechen, wenn auch der Aufkleber, der die Gewichtskontrolle bestätigt, mit eingesandt wird.

Nach ca. 1000 km sind die Bolzenverbindungen, wie angegeben, nachzuziehen.

GB Always refer to the instructions of the vehicle manufacturer relating to the maximum Permissible towing weight and the maximum vertical ball loading when using the towbar. Ask your vehicle manufacturer / local dealer about maximum towing weights that apply to your vehicle and do not exceed values permitted for the towbar.

Overloading of the towbar (i.e. non-observance of instructions) may lead to severe damage to either the vehicle and/or the towbar itself.

In extreme cases overloading the towbar could result in the premature decoupling of the equipment being towed, whether that be a trailer, box, caravan or bicycle carrier. As a result this could also cause severe or fatal injuries to persons either within the towing vehicle and/or innocent bystanders in the area at that time.

ACPS Automotive may not be held responsible for any defect of the product caused by improper use or use other than the intended use (including overloading) by the user or any person for whom the user is responsible (Article 185(2) of N.B.W.).

**Formula for D-Value:**

$$\frac{\text{Max. trailerweight (kg)} \times \text{Max. permissible weight towing vehicle (kg)}}{\text{Max. trailerweight (kg)} + \text{Max. permissible weight towing vehicle (kg)}} \times \frac{9,81}{1000} = D \text{ (kN)}$$

The fixing points specified as standard must be observed.  
National guidelines concerning official approval of accessories must be observed.

These installation and operating instructions must be enclosed with the vehicle papers.

All our products are controlled upon dispatch with a weight control system.  
In the case of missing parts we can only accept a request of replacement with the weight control sticker.

After about 1000 km use, re-tighten the bolts and nuts to the specified torque.

F Pour l'utilisation de l'attelage les instructions du constructeur du véhicule concernant le poids tracté maximum et la charge verticale maximale de la boule de l'attelage doivent être observées obligatoirement. Demander au vendeur / distributeur local du véhicule quel est le poids maximal tractable par votre véhicule et il est également interdit d'excéder les valeurs admissibles par l'attelage.

La surcharge de l'attelage (c'est-à-dire l'inobservation des règles) peut endommager sérieusement le véhicule et/ou l'attelage.

La conséquence d'une telle surcharge pourrait être la libération inattendue de l'équipement tracté, donc de la remorque ou du support de bicyclette. Une telle libération inattendue peut causer des blessures graves ou des blessures mortelles aux personnes se trouvant dans le véhicule tracteur et/ou aux passants innocents se trouvant sur les lieux.

ACPS Automotive ne saurait être retenu responsable de dommages causés par un usage incorrect ou par un usage différent de celui prévu (par exemple la surcharge), que ce soit par l'utilisateur lui-même ou par tout autre personne dont l'utilisateur est responsable (Point 2 de l'Article 185 de N.B.W.).

**Formule pour le calcul de la valeur D:**

$$\frac{\text{Poids max. de remorque (kg)} \times \text{Max. poids permissible du véhicule tracteur (kg)}}{\text{Poids max. de remorque (kg)} + \text{Max. poids permissible du véhicule tracteur (kg)}} \times \frac{9,81}{1000} = D \text{ (kN)}$$

Les points de fixations définis comme homologués doivent être observés.

Les recommandations nationales concernant l'approbation officielle des accessoires doivent être prises en considération.

Ces instructions de montage et d'opération doivent être jointes aux documents du véhicule.

Lors de la livraison, nous contrôlons tous nos produits par pesage de l'attelage.  
Dans le cas de pièce manquante, nous ne pouvons accepter une demande de supplément qu'avec l'étiquette certifiant le contrôle du poids.

Après 1000 km de traction, resserrer toute la boulonnerie aux couples prescrits.

**E** En caso de utilizar gancho de remolque, hay que observar obligatoriamente las prescripciones del fabricante del vehículo referentes al peso máximo permitido de remolque y la carga máxima vertical de la bola. Pregunte al comerciante de la marca/comerciante local de que cuánto es el peso remolcable máximo de su auto y no traspase los valores permitidos en las prescripciones referentes al gancho de remolque.

La sobrecarga del gancho de remolque (o sea la violación de las prescripciones) puede conllevar a un daño grave del vehículo y/o del gancho de remolque.

Este tipo de sobrecarga en casos extremos puede traer como resultado el desprendimiento del dispositivo remolcado, o sea del carro de remolque, de la caravana, o del portabicicletas. Y esto puede ocasionar lesiones graves o mortales a las personas que están en el vehículo remolcador y/o a las personas inocentes que están en el área.

ACPS Automotive no asume responsabilidad de ningún tipo por error eventual del producto causado por uso incorrecto o por no usarlo a lo que fue destinado (incluido la sobrecarga), tanto por parte del usuario como de cualquiera persona bajo su responsabilidad (párrafo 2 del artículo 185 del N.B.W.).

#### **Fórmula para el cálculo del valor D:**

$$\frac{\text{Peso máximo del coche del remolque (Kg)} \times \text{Peso máximo permitido del vehículo remolcador (Kg)} \times 9,81}{\text{Peso máximo del coche del remolque (Kg)} + \text{Peso máximo permitido del vehículo remolcador (Kg)}} \times \frac{1}{1000} = D \text{ (kN)}$$

Hay que tener en cuenta las prescripciones de los puntos de fijación estandarizado determinado.

Hay que tener en cuenta las directivas nacionales referentes a la autorización oficial de los accesorios.

A las instrucciones de instalación y de funcionamiento hay que adjuntarlo a los papeles del vehículo.

En el transporte controlamos todos nuestros productos en un sistema de control de peso.

En el caso de accesorios faltantes el pedido referente a su reemplazo sólo lo podemos aceptar conjunto con la presentación de la etiqueta adhesiva certificante del control de peso.

Cada 1000 km de uso es necesario comprobar las conexiones del perno (según los pares de apriete dados).

**DK** Producentens forskrifter om maksimal tilladt trækvægt og maksimal vertikal belastning skal overholdes. Spørg bilproducenten/den lokale forhandler om den maksimale trækvægt, der gælder for Deres køretøj. De tilladte værdier for anhængertrækket må ikke overskrides.”

Overbelastning af trækkrogen (dvs. ikke-overholdelse af instruktionerne) kan føre til alvorlige skader på enten køretøjet og/eller selve trækkrogen.

I ekstreme tilfælde kan overbelastning af trækkrogen medføre for tidlig afkobling af det bugserede udstyr, f.eks. trailer, kasse, campingvogn eller cykelholder. Dette kan også forårsage alvorlige eller dødelige kvæstelser for personer, der opholder sig enten i det bugserende køretøj og/eller uskyldige tilskuere i området på det pågældende tidspunkt.

ACPS Automotive kan ikke holdes ansvarlig for eventuelle fejl i produktet, der opstår som følge af forkert eller anden uhensigtsmæssig brug (inkl. overbelastning) af brugeren eller enhver person, som brugeren er ansvarlig for (artikel 185 (2) i NBW)

#### **Formel for beregning af D-værdien:**

$$\frac{\text{Max. anhængervægt (kg)} \times \text{max. tilladte vægt af trækkøretøjet (kg)} \times 9,81}{\text{Max. anhængervægt (kg)} + \text{max. tilladte vægt af trækkøretøjet (kg)}} \times \frac{1}{1000} = D \text{ (kN)}$$

De som standard angivne fastgørelsespunkter skal overholdes.

De officielle nationale retningslinier vedr. tilladelser skal overholdes.

Disse monterings- og driftsinstruktioner skal vedlægges køretøjets officielle dokumenter.

Ved afsendelse kontrollerer vi alle vores produkter med vægtkontrollsystem. Rekvirering af manglende reservedele kan kun accepteres ved fremvisning af kontrolsedlen fra vægtkontrollsystemet.

Det er nødvendigt at efterspænde møtrikkerne efter ca. 1000 km.

**N** Ved anvendelse av tilhengerfestet skal det tas hensyn til kjøretøyfabrikantens forskrifter vedrørende maksimal tauvekt og maksimalt vertikalt kulevekt. Spør fabrikanten / merkeforhandleren om den maksimale tauvekten. Det er forbudt å overskride forskriftene vedrørende tilhengerfestet.

Overbelastning av tilhengervekt (eller forsømming av forskriftene) kan føre til alvorlige skader av kjøretøyet og/eller tilhengerfestet.

I ekstreme tilfeller kan overbelastning resultere i at det tauete anlegget, altså trailer, campinvogn eller sykkeltrailer løsriver fra kjøretøyet. Og dette kan føre til alvorlige eller dødlige skader til personer sittende i den tauende bilen og/eller andre uskyldige personer som oppholder seg i nærheten.

ACPS Automotive kan ikke holdes ansvarlig for eventuelle produkfeil som framstår ifølge uriktig bruk (blant annet overbelastning) av brukeren eller an annen persom som brukeren ar ansvarlig for (artikkel 185 (2) i N.B.W.).

**Formel for D-verdien:**

$$\frac{\text{Maks tilhengervekt (kg)} \times \text{Maks. tillatt vekt for slepebilen (kg)}}{\text{Maks tilhengervekt (kg)} + \text{Maks. tillatt vekt for slepebilen (kg)}} \times \frac{9,81}{1000} = D \text{ (kN)}$$

Det skal tas hensyn til festepunktene angitt som standard.

Det skal tas hensyn til nasjonale retningslinjer som gjelder offisiell godkjenning av tilbehør.

Disse monterings- og driftsveiledninger skal vedlegges kjøretøyet dokumentasjon.

Ved transporten er alle våre produkter kontrollert ved hjelp av vektkontroll-systemet. I tilfelle manglende bestanddeler er erstatningen bare mulig ved framvisning av etiketten som attesterer vektkontrollen.

Det er nødvendig å etterstramme alle bolter etter ca. 1000 km (i henhold til de oppgitte tiltrekningsmomentene).

**S** Kontrollera alltid anvisningarna av fordonets tillverkare beträffande om den maximala tillåtna vikt av släpvagnen, samt maximala tillåtliga vertikala vikt på kulan vid användning av dragkroken. Fråga fordonets tillverkaren / den lokala återförsäljaren om dom maximala dragvikterna som gäller för ditt fordon, och inte överstiga dom här värden, som är tillåtna för dragkroken.

Överbelastningen av dragkroken (dvs. att man inte följer tillverkarens instruktioner) kan leda till allvarliga skador av fordonet och/eller dragkroken.

I extrema fall, kan överbelastningen av dragkroken leda till att utrustningen som bogseras, oavsett om det är en släpvagn, en låda, en husvagn eller en cykelhållare lossnar.

Som ett resultat kan detta också orsaka allvarliga eller dödliga skador på personer.

ACPS Automotive kan inte hållas ansvarig för eventuella fel på produkten, som orsakats av felaktig användning, eller annan användning än den avsedda användningen (inklusive överlastning) av användaren, eller någon person för vilken användaren är ansvarig (artikel 185 (2) av N.B.W)).

**Formeln för D-värdens beräkningen:**

$$\frac{\text{Max. vikt av släpvagnen (kg)} \times \text{Totalvikt av fordonet (kg)}}{\text{Max. vikt av släpvagnen (kg)} + \text{Totalvikt av fordonet (kg)}} \times \frac{9,81}{1000} = D \text{ (kN)}$$

Dom monteringspunkterna, som är föreskrivna som standard, måste bibehållas.

Dom nationala riktlinjerna, angående officiell tillåtelse av tillbehör, måste bibehållas.

Dessa monterings- och användningsinstruktioner måste bifogas i fordonens dokumenten.

Innan leverans kontrollerar vi alla våra produkter med hjälp av ett viktkontrollsystem. I fall av frånvarande beståndsdelarna, kan vi endast acceptera önskingar om ersättning, om du framvisar etiketten, som intygar viktkontrollen.

Det är nödvändigt att dra åt bultarna igen efter ungefär 1000 km körning (enligt angivna momentangivelser).

**FIN** Vetokoukkua käytettäessä on noudatettava auton valmistajan ohjeet koskien suurinta sallittua vedettyä painoa ja suurinta pystysuoraa kuulankantavuutta. Kysy myyjältäsi paljonko sinun autosi suurin sallittu vedetty paino on, äläkä rasita vetokoukkua enemmän kuin sallittu.

Vetokoukun ylläpito, (eli asetusten rikkominen) johtaa auton ja/tai vetokoukun vakavaan vaurioon.

Ääritapauksessa ylläpito saattaa johtaa laitteen, eli perävaunun, asuntovaunun tai pyöränsaaleikon irrottautumiseen. Tämä saattaa aiheuttaa vakavan loukkaantumisen tai jopa kuoleman vetoautossa oleville henkilöille ja/tai alueella oleville syyttömille henkilöille.

ACPS Automotive ei voi syyttää tuotteen sellaisista mahdollisista vioista, jotka aiheutti epänormaali tai asiaton käyttö (muun muassa ylläpito), joko käyttäjän tai sellaisen henkilön toimesta josta käyttäjä on vastuussa (N.B.W. pykälä 185.alio 2.).

Ajo-ominaisuuksien kannalta on noudatettava ajoneuvon valmistajan määräyksiä koskien perävaunun rasiasta ja hinaajan painoa. Katso hinattavan perävaunun enimmäispaino käsikirjasta tai auton rekisteriotteesta; vetokoukkua koskevia arvoja ei saa ylittää.

#### **Laskelma D-määrän määrittämiseen:**

$$\frac{\text{Perävaunun enimmäispaino (kg)} \times \text{Hinaavan ajoneuvon sallittu enimmäispaino (kg)}}{\text{Perävaunun enimmäispaino (kg)} + \text{Hinaavan ajoneuvon sallittu enimmäispaino (kg)}} \times \frac{9,81}{1000} = D \text{ (kN)}$$

Standardina noudatettava määriteltyjä kiinnityskohtia.

Asennuksessa on noudatettava virallisia lisävarusteiden asennusta koskevia määräyksiä.

Asennus ja huolto-ohjeet on hyvä tallettaa ajoneuvon asiakirjoihin.

Toimituksen yhteydessä kaikki tuotteemme tarkistetaan painontarkistusjärjestelmällä. Osien puuttuessa korvauspyyntö otetaan vastaan vain painontarkistuksen todistavan tarran esittämisen jälkeen.

Tuhannen kilometrin jälkeen kiristys on tarkistettava.

**I** Quando si usa il dispositivo di traino fare sempre riferimento alle istruzioni del costruttore dell'autoveicolo per quanto riguarda il peso massimo rimorchiabile ed il peso massimo verticale sulla sfera. Informarsi presso il costruttore del veicolo o presso il suo distributore locale sul peso massimo rimorchiabile del vostro veicolo e non superare i valori ammessi per il dispositivo di traino.

Sovraccaricare il dispositivo di traino (o non osservare le istruzioni) può danneggiare il veicolo e/o il dispositivo stesso.

In casi estremi il sovraccarico del dispositivo di traino può portare allo sganciamento del traino (rimorchio, caravan o portabiciclette), con la conseguenza di causare gravi danni alle persone trasportate e/o alle persone che potrebbero trovarsi nell'area circostante in quel momento.

La ACPS Automotive non può essere ritenuta responsabile per i danni causati da un uso diverso o improprio del dispositivo di traino (incluso il sovraccarico) da parte dell'utente o di persona per la quale l'utente è responsabile (Articolo 185(2) dell' N.B.W.).

#### **Formula per il calcolo del valore D:**

$$\frac{\text{peso massimo rimorchio (kg)} \times \text{peso massimo permesso veicolo rimorchiatore (kg)}}{\text{peso massimo rimorchio (kg)} + \text{peso massimo permesso veicolo rimorchiatore (kg)}} \times \frac{9,81}{1000} = D \text{ (kN)}$$

Le prescrizioni sui punti di fissaggio definiti dal costruttore del veicolo sono rispettate.

Le norme nazionali per l'omologazione dei dispositivi di traino montati sui veicoli debbono essere rispettate.

Le istruzioni di montaggio e di utilizzo del dispositivo di traino devono essere allegate ai documenti del veicolo.

Tutti i nostri prodotti sono controllati al momento della spedizione con un sistema di controllo peso.

In caso di parti mancanti si accettano richieste di sostituzione esclusivamente con l'etichetta di controllo peso.

Verificare il serraggio di tutti i bulloni dopo i primi 1000 Km. di traino.

**CZ** Při používání tažného zařízení vždy dodržujte pokyny výrobce vozidla vztahující se na maximální přípustnou hmotnost soupravy a maximální vertikální zatížení tažné koule.  
Informujte se u výrobce/prodejce o maximální hmotnosti nákladu taženého Vaším vozidlem a nikdy nepřekračujte hodnoty přípustné pro tažné zařízení.

Přetížení tažného zařízení (tj. nedodržování předpisů) může vést k těžkým škodám buď na vozidle a/nebo na tažném zařízení.

V extrémních případech může takové přetížení vést k odtržení taženého přívěsu (nákladního nebo obytného), nebo nosiče jízdních kol. To by mohlo také způsobit vážné nebo smrtelné zranění osob, ať už v tažném vozidle a/nebo mezi kolemjducími.

Firma ACPS Automotive nenese odpovědnost za případné vady výrobku způsobené jeho nesprávným použitím nebo použitím na jiné, než určené účely (včetně přetížení), uživatelem nebo osobou, za kterou je zodpovědný uživatel (čl. 185 (2) NBW)).

#### **Vzorec pro výpočet hodnoty D:**

$$\frac{\text{Max. hmotnost přívěsu (kg)} \times \text{Max. přípustná celková hmotnost vozidla (kg)} \times 9,81}{\text{Max. hmotnost přívěsu (kg)} + \text{Max. přípustná celková hmotnost vozidla (kg)}} \times \frac{9,81}{1000} = D \text{ (kN)}$$

Standardně předepsané body zakotvení se musí dodržet.

Musí se dodržet předpisy daného národního nařízení ohledně úředního povolení doplňků.

Tyto předpisy instalace a provozu musí být v každém případě připojené k dokumentům vozidla.

Při dodávce jsou všechny naše výrobky kontrolované systémem pro kontrolu váhy. V případě doplnění chybějícího náhradního dílu, Vaši žádost na dodávku máme možnost přijmout pouze po prokázání nálepky o potvrzení kontroly váhy.

Po ujetí zhruba 1000 km je nutno zkontrolovat a dotáhnout všechny šrouby a matice na výše uvedené hodnoty utahovacího momentu.

**PL** W przypadku używania haka holowniczego należy zachować wymagania producenta dotyczące dopuszczalnej masy holowanej przyczepy i maksymalnego pionowego obciążenia zaczepu kulistego. Należy poinformować się u swojego dealera samochodu ile wynosi maksymalna masa holowanej przyczepy i nie wolno przekroczyć podanych wartości dotyczących haka holowniczego.

Przeciążenie haka holowniczego (czyli naruszenie przepisów) może spowodować poważne uszkodzenie pojazdu i/lub haka.

W skrajnych przypadkach takie przeciążenie może spowodować uwolnienie się holowanego sprzętu, czyli przyczepy, przyczepy kempingowej, lub bagażnika rowerowego. Może to stać się przyczyną poważnych lub śmiertelnych obrażeń osób znajdujących się w holującym pojeździe i/lub przypadkowych niewinnych osób przebywających w pobliżu.

ACPS Automotive nie ponosi odpowiedzialności za jakiegokolwiek błędy w produkcji, spowodowane nieprawidłowym lub niewłaściwym użyciem (w tym przeciążeniem) haka przez użytkownika lub osoby, za które użytkownik jest odpowiedzialny (N.B.W. artykuł 185. ustęp 2.).

#### **Wzór obliczania wartości D:**

$$\frac{\text{Maks. ciężar przyczepy (kg)} \times \text{największa dozwolona masa całkowita pojazdu holującego (kg)} \times 9,81}{\text{Maks. ciężar przyczepy (kg)} + \text{największa dozwolona masa całkowita pojazdu holującego (kg)}} \times \frac{9,81}{1000} = D \text{ (kN)}$$

Należy zachować standardowo przypisane punkty mocowania.

Należy przestrzegać krajowych norm w zakresie pozwoleń na akcesoria.

Niniejszą instrukcję montażu należy dołączyć do dokumentów pojazdu.

Podczas transportu wszystkie produkty sprawdzamy za pomocą systemu kontroli ciężaru.

Prośby dotyczące uzupełnienia brakujących części przyjmujemy za okazaniem winiety potwierdzającej kontrolę ciężaru.

Po przejechaniu około 1000 km należy ponownie dokręcić śruby i nakrętki odpowiednim momentem.



- H A vonóhorog használata esetén a jármű gyártójának a megengedett maximális vontatott súlyra és a maximális függőleges gömbterhelésre vonatkozó előírásait kötelezően be kell tartani. Kérdezze meg gépjármű-kereskedőjét/helyi forgalmazóját, mennyi az Ön autója által maximálisan vontatható súly és ilyenkor a vonóhorogra vonatkozó előírásokat tilos túllépni.

A vonóhorog túlterhelése (vagyis az előírások megszegése) a gépjármű és/vagy a vonóhorog súlyos károsodásához vezethet.

Egy ilyen túlterhelés szélsőséges esetben a vontatott berendezést, tehát az utánfutót, lakókocsi vagy kerékpártartó elszabadulását eredményezheti. Ez pedig súlyos vagy halálos kimenetelű sérülést okozhat a vontató járműben tartózkodó személyeknek és/vagy a területen tartózkodó véletlen nézelődőknek.

Az ACPS Automotive nem vonható felelősségre a termék olyan esetleges hibáiért, amelyeket helytelen vagy nem rendeltetésszerű használat okozott (többek között túlterhelés), akár a felhasználó, akár olyan személy részéről, akiért a felhasználó felelősséggel tartozik (N.B.W. 185. Cikk 2. bek.).

A jármű gyártója által a vontatásra, és a függőleges terhelésre vonatkozóan közölt specifikációnak a jármű menettulajdonságai szempontjából döntő jelentősége van. A gépkocsijához kapcsolható utánfutó maximális súlyát illetően lapozza fel az autó felhasználói kézikönyvét, illetve típusengedélyét.  
A vontatószerkezetre megadott értékeket nem szabad túllépni.

**A D-érték számításához használt képlet:**

$$\frac{\text{Az utánfutó max. súlya (kg)} \times \text{a vontató jármű megengedett maximális súlya (kg)} \times 9,81}{\text{Az utánfutó max. súlya (kg)} + \text{a vontató jármű megengedett maximális súlya (kg)} \times 1000} = D \text{ (kN)}$$

A szabványosként meghatározott rögzítési pontoktól eltérni nem lehet.

A tartozékok hatósági jóváhagyására vonatkozó nemzeti irányelveket be kell tartani.

A jelen szerelési és üzemeltetési utasítást csatolni kell a jármű okmányaihoz.

Feladás után valamennyi termékünket súlyellenőrző rendszerrel állítjuk be. Hiányzó alkatrész esetén, csak a súlyellenőrző megtörténtét igazoló matrica ellenében áll módunkban eleget tenni a pótlásra vonatkozó kérésnek.

A csavarokat és a csavaranyákat 1000 kilométerenként, újra kell húzni a megadott nyomatékértékkel.

#### **(NL) 044071 MONTAGEHANDLEIDING**

1. Meegeleverde onderdelen en bevestigingsmaterialen van de trekhaak verwijderen. Eventueel aanwezige kit ter plaatse van de bevestigingspunten verwijderen.
2. Demonteer de bumper:  
Demonteer links en rechts de achterlichten en de 2 hierondergelegen bouten.  
Verwijder 6 kunststof schroeven aan de bovenzijde van de bumper, verwijder 2 schroeven aan de onderzijde van de bumper en 2 bouten bij het reservewiel.  
Verwijder 5 schroeven in beide wielkasten en verwijder de bumper.
3. Demonteer de binnenbumper, deze komt te vervallen.
4. Plaats strip "1" t.p.v. de gaten "A" en buisjes "2" t.p.v. de gaten "B" in de chassisbalken.
5. Monteer onderhaak "3" t.p.v. de gaten "A" d.m.v. bouten M12x40 incl. sluitringen en veerringen en t.p.v. de gaten "B" d.m.v. bouten M12x130 incl. sluitringen, veerringen en platen "4"
6. Zet de trekhaak vast. Hierbij de aanhaalmomenten volgens tabel hanteren.
7. Maak een uitsparing in de bumper volgens detail 1.
8. Herplaats de onder punt 2 verwijderde onderdelen. Monteer t.v.p gaten "C" de bumper aan de trekhaak m.b.v. bouten M8x25 incl carrosserieringen, veerringen en moeren.
9. Monteer de kogel en stekkerdoosplaat t.p.v. de gaten "D" met 2 bouten M12x70, incl. veerringen en moeren.
10. Zet de kogel vast. Hierbij de aanhaalmomenten volgens tabel hanteren.

#### **(GB) 044071 FITTING INSTRUCTIONS**

1. Unpack the towing bracket and check its contents against the parts list. If necessary, remove the underseal from around the fitting points of the luggage compartment/frame members.
2. Dismount the bumper:  
Dismount, LH and RH side, the rear lights and the 2 bolts underneath.  
Remove 6 synthetic screws at the top of the bumper, remove 2 screws on the lower side of the bumper and 2 bolts at the spare wheel.  
Remove 5 screws in both wheel arches and remove the bumper.
3. Dismount the inside bumper, the inside bumper will no longer be used.
4. Mount brackets "1" at the holes "A" and tubes "2" at the holes "B" in the frame members.
5. Mount main bar "3" at the holes "A" using M12x40 bolts including plain washers and spring washers and at the holes "B" using M12x130 bolts, including plain washers, spring washers and plates "4".
6. Attach the tow bar. Use the tightening tolerances from the table on page 1.
7. Make a recess in the bumper according the detail 1.
8. Replace all in point 2 removed parts. Mount the bumper on the tow bar at the holes "C" using the M8x25 bolts, large washers, spring washers and nuts.
9. Mount the ball and socket plate at the holes "D" using 2 bolts M12x70, spring washers and nuts.
10. Attach the ball. Use the tightening tolerances from the table on page 1.

#### **(D) 044071 MONTAGEANLEITUNG**

1. Die Anhängervorrichtung auspacken und die Befestigungsteile auf Vollständigkeit überprüfen. Im Bereich der Befestigungspunkte den Unterbodenschutz entfernen.
2. Den Stoßfänger demontieren:  
Die Rücklichter links und rechts und die 2 darunter befindlichen Schrauben links und rechts entfernen.  
Die 6 Kunststoffschrauben an der Oberseite des Stoßfängers, 2 Schrauben an der Unterseite des Stoßfängers und 2 Schrauben beim Reserverad entfernen.  
Die 5 Schrauben in beiden Radschutzkasten entfernen. Den Stoßfänger entfernen.
3. Den Innenstoßfänger demontieren. Der Innenstoßfänger wird nicht mehr benötigt.
4. Die Streifen "1" an den Löchern "A" und die Distanzbuchse "2" an den Löchern "B" in den Chassisrahmen legen.
5. Den Querträger "3" mit Schrauben M12x40, Unterlegscheiben und Federringen an den Löchern "A" und mit Schrauben M12x130, Unterlegscheiben, Federringen und Platten "4" an den Löchern "B" montieren.
6. Die Anhängervorrichtung festziehen. Handhaben Sie hierbei die Anzugsmomente gemäß der Tabelle.
7. Einen Ausschnitt im Stoßfänger gemäß Detail 1 vornehmen.
8. Alle in Punkt 2 entfernten Teile wieder montieren. Den Stoßfänger mit Schrauben M8x25, Karosserie scheiben, Federringen und Muttern an die Anhängervorrichtung (Löcher "C") montieren.
9. Die Kugel und Steckdosenhalterplatte mit 2 Schrauben M12x70, Federringen und Muttern an den Löchern "D" montieren.
10. Die Kugel festziehen. Handhaben Sie hierbei die Anzugsmomente gemäß der Tabelle.

#### **(F) 044071 DESCRIPTION DU MONTAGE**

1. Séparer les différents éléments d'attelage. Enlever le mastic de protection autour des points de fixation.
2. Démonter le pare-chocs:  
Démonter, à gauche et à droite, les feux arrière et les 2 boulons au dessous.  
Enlever les 6 vis synthétique au dessus du pare-chocs et 2 vis au dessous du pare chocs et enlever les 2 boulons au niveau de la roue de secours  
Enlever 5 vis dans les deux logements de roué et enlever le pare-chocs.
3. Démonter le pare-chocs intérieur. Il ne seront pas remonté.
4. Places les goussets "1" au niveau des trous "A" et les entretoises "2" au niveau des trous "B" dans les longerons de châssis.
5. Monter la traverse "3" au niveau des trous "A" à l'aide des boulons M12x40, des rondelles plates et des rondelles grower et au niveau des trous "B" à l'aide des boulons M12x130, des rondelles plates, des rondelles grower et des plaques "4".
6. Fixer l'attelage. Utiliser les couples de serrage conformément au tableau.
7. Découper le pare-chocs suivant le detail 1.
8. Replacer toutes les parties enlevées au point 2. Monter le pare-chocs sur l'attelage au niveau des trous "C" à l'aide des boulons M8x25, les rondelles de carrosserie, des rondelles grower et des écrous.
9. Monter la boule et le support de prise au niveau des trous "D" à l'aide des 2 boulons M12x70, des rondelles grower et des écrous.
10. Fixer la boule. Utiliser les couples de serrage conformément au tableau.

#### **(E) 044071 INSTRUCCIONES DE MONTAJE**

1. Sacar las piezas y el material de sujeción incluidos en el gancho de remolque. Si procede, retirar el pegamento existente en los puntos de sujeción.
2. Desmante el parachoques:  
Desmante las lámparas posteriores de la parte izquierda y el de la derecha y los 2 tornillos que están debajo de los mismos.  
Quite los 6 tornillos sintéticos en la parte superior del parachoques, quite los 2 tornillos de la parte inferior del parachoques y 2 tornillos en la rueda de repuesto.  
Quite los 5 tornillos en ambos pasos de las ruedas además quite el parachoques.
3. Desmante el parachoques interior; el parachoques interior ya no lo vamos a necesitar más.
4. Monte los soportes "1" a los huecos "A" y a los tubos "2" a los huecos "B" en los soportes del chasis.
5. Monte la palanca principal «3» a los huecos «A» utilizando tornillos M12x40, incluyendo las arandelas planas y las arandelas de fijación también, además a los huecos «B» utilizando tornillos M12x130, incluyendo las arandelas planas, las arandelas de fijación y las láminas «4» también.
6. Fijar el gancho de remolque. Aplicar para eso los pares de apriete según la tabla.
7. Recorte el parachoques según muestra la figura 1.
8. Restituya todos los accesorios que quitó en el punto 2. Monte el parachoques a la palanca de remolque en los huecos "C" utilizando tornillos M8x25, arandelas grandes, arandelas de fijación y tuercas autoblocantes.
9. Monte la bola de remolque y la lámina de soporte del enchufe a los huecos "D" utilizando 2 tornillos M12x70, arandelas de fijación y tuercas autoblocantes.
10. Fijar la bola. Aplicar para eso los pares de apriete según la tabla.

#### **(DK) 044071 MONTAGEVEJLEDNING**

1. Fjern de dele og monteringsmaterialer, der sidder på trækroge. Eventuelt kit på - fastgørelsespunkterne fjernes.
2. Fjern kofangeren:  
Fjern venstre- og højre baglygte, samt de underliggende 2 bolte.  
Fjern de 6 syntetiske bolte fra kofangerens overdel, fjern derefter de 2 bolte fra kofangerens underdel, samt de 2 bolte ved reservehjulet.  
Fjern de 5 bolte fra begge hjulkasser fjern derefter kofangeren.
3. Fjern inderkofangeren. Inderkofangeren bliver overflødig.
4. Monter beslagene „1” i hullerne „A” og afstandsrørene „2” i hullerne „B” på chassisvangerne.
5. Monter tværvangen „3” i hullerne „A” vha. 12x40 bolte, inkl. planskiver og fjederskiver, derefter i hullerne „B” vha. M12x130 bolte, inkl. planskiver, fjederskiver samt beslag „4”.
6. Fastgør tværvangen. Følg tilspændingsmomenterne i tabellen.
7. Lav en udsøring i kofangeren iflg. fig 1.
8. Sæt alle dele på plads, som blev fjernet under punkt 2. Monter kofangeren på tværvangen i hullerne „C” vha. M8x25 bolte, store planskiver, fjederskiver og møtrikker.
9. Monter trækkuglen og stikdåsepladen i hullerne „D” vha. 2 stk. M12x70, bolte inkl. fjederskiver og møtrikker.
10. Fastgør trækkuglen. Følg tilspændingsmomenterne i tabellen.

#### **(N) 044071 MONTERINGSVEILEDNING**

1. Fjern vedlagte deler og festemateriell fra tilhengerfestet. Fjern eventuelt kitt som måtte befinne seg på festepunktene.
2. Demonter støtfangeren:  
Demonter de venstre og høyre bakre lampene og de 2 boltene under dem.  
Fjern de 6 syntetiske boltene fra den øverste delen av støtfangeren, fjern de 2 boltene fra underste delen av støtfangeren og de 2 boltene ved reservehjulet.  
Fjern de 5 boltene ved begge hjulbuene og fjern støtfangeren.
3. Demonter den indre støtfangeren. Den indre støtfangeren trenger du ikke lenger.
4. Monter brakettene „1” ved hullene „A” og rørene „2” ved hullene „B” på chassisvangene.
5. Monter hovedbjelken „3” ved hullene „A” ved hjelp av M12x40 bolter, samt flate tetningsskiver og sprengskiver, og ved hullene „B” ved hjelp av M12x130 bolter, samt flate tetningsskiver, sprengskiver og platene „4”.
6. Skru fast tilhengerfestet. Bruk de tiltrekningsmomentene som er oppgitt i tabellen.
7. Lag en utsparing i støtfangeren i henhold til bilde 1.
8. Sett alle delene som ble fjernet under punkt 2 tilbake på plass. Monter støtfangeren på tilhengerfestet ved hullene „C” ved hjelp av M8x25 bolter, store tetningsskiver, sprengskiver og muttere.
9. Monter kuledelen og kontaktholderen ved hullene „D” ved hjelp av 2 stykker M12x70, bolter, sprengskiver og muttere.
10. Skru fast kuledelen. Bruk de tiltrekningsmomentene som er oppgitt i tabellen.

#### **(S) 044071 MONTERINGSINSTRUKTION**

1. Packa upp monteringsssatsen och kontrollera innehållet mot detaljbeskrivning. Om det behövs tag bort underredsmassa runt monteringspunkterna i bagageutrymmet och under bilen.
2. Montera av stötfångaren:  
Montera av baklyktorna, som finns på högra sidan, och på vänstra sidan, sedan montera av dom 2 skruvarna undertill. Ta bort dom 6 syntetiska skruvarna, som finns vid den övre delen av stötfångaren, ta bort dom 2 skruvarna från den undre delen av stötfångaren, sedan ta bort dom 2 skruvarna, som finns vid reservehjulet. Ta bort dom 5 skruvarna från båda hjulbågarna sedan ta bort stötfångaren.
3. Montera av den inre stötfångaren; den inre stötfångaren kommer ej att användas mer.
4. Montera behållarna „1”, vid hålen „A”, samt rören „2”, vid hålen „B”, på behållarna av underredet.
5. Montera huvudbalken „3”, vid hålen „A”, med hjälp av skruvarna M12x40, inklusive dom platta brickorna, och dom fjädrande brickorna, sedan montera den vid hålen „B”, med hjälp av skruvarna M12x130, inklusive dom platta brickorna, dom fjädrande brickorna, och skivorna „4”.
6. Sätt fast dragkroken. Använd härvid åtdragningsmomenten enligt tabellen.
7. Göra en inristning i stötfångaren, enligt teckningen 1.
8. Placera tillbaka samtliga beståndsdelarna, som togs bort vid raden 2. Montera stötfångaren på dragbalk, vid hålen „C”, med hjälp av skruvarna M8x25, dom stora underläggen, dom fjädrande underläggen, och skruvmutrarna.
9. Montera dragkulan, samt skivan, som håller avläggaren, vid hålen „D”, med hjälp av 2 st. skruvarna M12x70, dom fjädrande underläggen, och skruvmutrarna.
10. Sätt fast dragkulan. Använd härvid åtdragningsmomenten enligt tabellen.

#### **(SF) 044071 ASENNUSOHJEET**

1. Pura vetokoukkupakkaus ja tarkista listasta, että kaikki asennuksessa tarvittavat osat löytyvät. Jos tarpeellista poista alustansuojaus kiinnityskohdista.
2. Pura puskuri:  
Poista vasemman ja oikean puolen perävalot ja niiden alla olevat 2 ruuvia.  
Poista 6 synteettistä ruuvia puskurin yläosasta, 2 ruuvia puskurin alaosaan ja 2 ruuvia varapyörän äärestä.  
Poista 5 ruuvia molemmista pyösräkaarista ja poista myös puskuri.
3. Pura sisäpuskuri. Sisäpuskuria ei tästeden tulla tarvitsemaan.
4. Asenna pidikkeet "1" alustapidikkeiden reikiin "A" sekä putket "2" reikiin "B".
5. Kiinnitä päätanko "3" pisteistä "A" käyttämällä M12x40-ruuveja, litteät alusrenkaat ja jousialuslevyt mukaan lukien sekä pisteistä "B" käyttämällä M12x130-ruuveja, litteät alusrenkaat ja jousialuslevyt sekä levyt "4" mukaan lukien.
6. Kiinnitä vetokoukku. Kiristä se taulukossa annetun kiristysmomentin mukaisesti.
7. Tee syväne puskuriin kuvan mukaisesti 1.
8. Asenna kaikki kohdassa 2 poistetut osat paikalleen. Asenna puskuri vetotankoon reikiin "C" käyttämällä M8x25-ruuveja, puualuslevyjä, jousialuslevyjä ja muttereita.
9. Asenna vetokuula ja pistokkeenpitolevyt reikiin "D" käyttämällä 2 M12x70 -mutteria, jousialuslevyjä ja muttereita mukaan lukien.
10. Kiinnitä vetokuula. Kiristä se taulukossa annetun kiristysmomentin mukaisesti.

#### **(I) 044071 ISTRUZIONI DI MONTAGGIO**

1. Aprire l'imballaggio della struttura di traino e controllare il contenuto a fronte dell'elenco componenti. Se necessario, rimuovere il mastice di protezione intorno ai punti di fissaggio.
2. Smontare il paraurti.  
Smontare, a sinistra e destra, i fanali posteriori ed i 2 bulloni sottostanti.  
Togliere le 6 viti sintetiche nella parte superiore del paraurti, le due viti inferiori ed i due bulloni nell'alloggiamento della ruota di scorta.  
Svitare le 5 viti in entrambi i parafranghi e togliere il paraurti.
3. Smontare il paraurti interno, che non sarà più riutilizzato.
4. Montare i tiranti "1" nei fori "A" ed i distanzieri "2" nei fori "B" dei longheroni del telaio.
5. Montare la traversa "3" nei fori "A" con bulloni M12x40, rondelle piane e rondelle elastiche, e nei fori "B" con bulloni M12x130, rondelle piane, rondelle elastiche e piastre "4".
6. Fissare la struttura di traino. A tale proposito applicare le coppie di serraggio secondo la tabella.
7. Eseguire un intaglio nel paraurti conformemente al disegno 1.
8. Rimontare tutti i pezzi precedentemente smontati nel punto 2. Montare il paraurti sul dispositivo di traino ai fori "C" con i bulloni M8x25, rondelle larghe, rondelle elastiche e dadi.
9. Montare la sfera di traino ed il portapresa nei fori "D" utilizzando 2 bulloni M12x70, rondelle a molla e dadi.
10. Fissare la sfera di traino. A tale proposito applicare le coppie di serraggio secondo la tabella.

#### **(CZ) 044071 NÁVOD K MONTÁŽI**

1. Podle přiloženého seznamu zkontrolovat jednotlivé součásti tažného zařízení. Pokud je to nezbytné, odstranit ze styčných bodů v zavazadlovém prostoru ochranný prostředek.
2. Odmontujte nárazník:  
Odmontujte zadní světla na pravé i na levé straně, a 2 šrouby pod nimi.  
Odstraňte 6 kusů syntetických šroubů na horní straně nárazníku, odstraňte 2 kusy šroubů ze spodní strany nárazníku a 2 kusy šroubů u náhradního kola.  
Odmontujte všech 5 kusů šroubů na obou obloučích kol a potom odstraňte nárazník.
3. Odmontujte vnitřní nárazník. Vnitřní nárazník už v budoucnu nebudete potřebovat.
4. Namontujte konzoly číslo „1“ k bodům s označením „A“ a trubky číslo „2“ k bodům s označením „B“ k podvozkovým trámům.
5. Dejte hlavní tyč číslo „3“ k bodům s označením „A“ použitím šroubů o rozměru M12x40, plochých podložkových kroužků a podložkových pružin, nadále k bodům s označením „B“ šroubů o rozměru M12x130, plochých podložkových kroužků a podložkových pružin a plechů číslo „4“.
6. Upevněte tažné zařízení dotažením šroubů utahovacím momentem dle tabulky.
7. Podle detailu "1" připravte výřez do nárazníku.
8. Namontujte zpět do auta všechny odstraněné součástky v 2 bodu.  
Nárazník namontujte na tažnou tyč k bodům s označením „C“ použitím šroubů o velikosti M8x25, podložek, podložek listové pružiny a šroubových matic.
9. Připevněte tažnou kouli a držák zásuvky do otvorů "D" použitím 2 šroubů M12x70, pružných podložek a matic.
10. Upevněte tažnou kouli dotažením šroubů utahovacím momentem dle tabulky.

#### **(PL) 044071 INSTRUKCJA MONTAŻU**

1. Należy rozpakować statyw holowniczy i sprawdzić jego zawartość, porównując ze spisem części. W razie potrzeby należy usunąć osłonę podwozia w okolicy punktów umocowania osłony bagażnika/podwozia.
2. Należy zdemontować zderzak:  
Należy wymontować lewe i prawe światła tylne oraz 2 śruby znajdujące się pod nimi.  
Należy usunąć 6 plastikowych śrub z górnej części zderzaka, 2 śruby z dolnej części zderzaka oraz 2 śruby znajdujące się przy kole zapasowym.  
Należy usunąć 5 śrub z obu nadkoli i zdjąć zderzak.
3. Należy zdemontować zderzak wewnętrzny, nie będzie on już potrzebny.
4. Należy zamontować wsporniki „1” do otworów „A” i przewody „2” do otworów „B” na wsporniku podwozia.
5. Należy zamontować drążek główny „3” do otworów „A” za pomocą śrub M12x40, płaskich podkładek i podkładek sprężystych oraz do otworów „B” za pomocą śrub M12x130, płaskich podkładek, podkładek sprężystych i płytek „4”.
6. Należy umocować drążek holowniczy. Należy stosować momenty wyszczególnione w tabeli.
7. Należy wykonać wycięcie na zderzaku na podstawie rysunku nr 1.
8. Należy zamontować z powrotem wszystkie części usunięte w punkcie nr 2. Należy zamontować zderzak na drążku holowniczym do otworów „C” za pomocą śrub M8x25, płaskich podkładek, podkładek sprężystych i nakrętek.
9. Należy zamontować zaczep kulisty i płytę z gniazdem wtykowym do otworów "D" za pomocą 2 śrub M12x70, sprężystych podkładek i nakrętek.
10. Należy przymocować zaczep kulisty. Należy stosować momenty wyszczególnione w tabeli.