











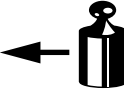

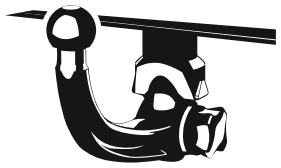

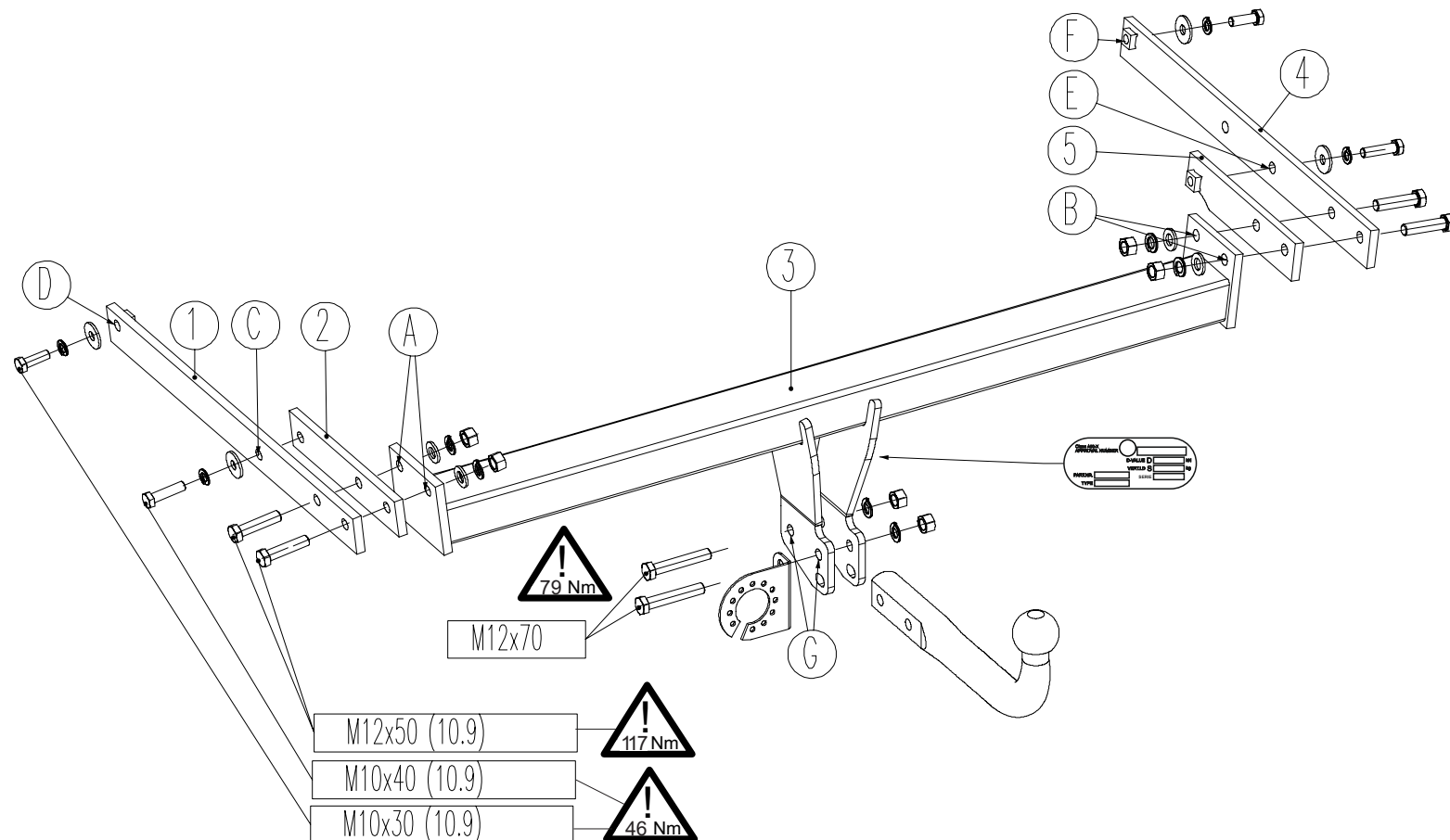

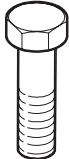
(NL) Montagehandleiding (D) Montageanleitung (GB) Fitting instruction (F) Instruction de montage (E) Instrucciones de montaje (DK) Montagevejledning (N) Monteringsveiledning (S) Monteringshandledning (FIN) Asennusohje (I) Istruzioni di montaggio (CZ) Návod k montáži (PL) Instrukcja montażu (H) Szerelési utasítás	Partnr.: 036261	 EC 94/20 e4 00-3782	 2205 kg	 2100 kg	 105 kg	D waarde value Wert valeur 10,55 kN	 (c) ACPS Automotive Date: 15-04-2021 Rev. nr. 03
	FORD KUGA  02/2008 → 11/2012 Ball code: 38 400-3626						



Meegeleverde onderdelen Mitgelieferte Befestigungsteile Provided parts Materiel de fixation joint Piezas incluidas		Medfølgende komponenter Vedlagt festemateriell Medföljande komponenter Mukana tulevat osat		Componenti forniti a corredo Dodané upevňovací díly Dostarczone części wymienn Általunk biztosított alkatrészek	
bolt	size	Quality	Quantity	Spanner 	
	M10x30	10.9	2	17	
	M10x40	10.9	2	17	
	M12x50	10.9	4	19	
	M12x70	8.8	2	19	

 6x M12 cl.10	 4x A10 6x A12
 4x 13	 4x 10,5

- (NL) De tussenruimte conform supplement VII, afbeelding 30 van de richtlijn 94/20/EG moet in acht worden genomen.
- (D) Der Freiraum nach Anhang VII, Abbildung 30 der Richtlinie 94/20/EG ist zu gewährleisten.
- (GB) The clearance specified in appendix VII, diagram 30 of guideline 94/20/EC must be guaranteed.
- (F) La zone de dégagement doit être garantie conformément à l'annexe VII, illustration 30 de la directive 94/20/CE.
- (E) Debe garantizarse el espacio libre, conforme al anexo VII, figura 30 de la directiva comunitaria CE/94/20.
- (DK) Frirummet skal overholdes iht. bilag VII, fig. 30 i direktiv 94/20/EU.
- (N) Frirommet etter tillegg VII, figur 30 i direktiv 94/20/EEC skal overholdes.
- (S) Spelrummet enligt bilaga VII, figur 30 i riktlinje 94/20/EG skall garanteras.
- (FIN) Vapaa tila on taattava direktiivin 94/20/EY liitteen VII, kuvan 30 mukaisesti.
- (I) Deve essere garantito lo spazio libero secondo l'allegato VII, figura 30 della direttiva 94/20/CE.
- (CZ) Volný prostor ve smyslu Přílohy VII, obr. 30 Směrnice č. 94/20/ES musí být zaručen.
- (PL) Należy zagwarantować wolną wysokość określoną na rysunku nr 30 dyrektywy 94/20/WE zawartej w załączniku nr VII.
- (H) A 94/20/EK irányelv VII. mellékletében, a 30. ábrán a vonógömb elhelyezése számára előírt szabad tér-adatokat biztosítani kell.

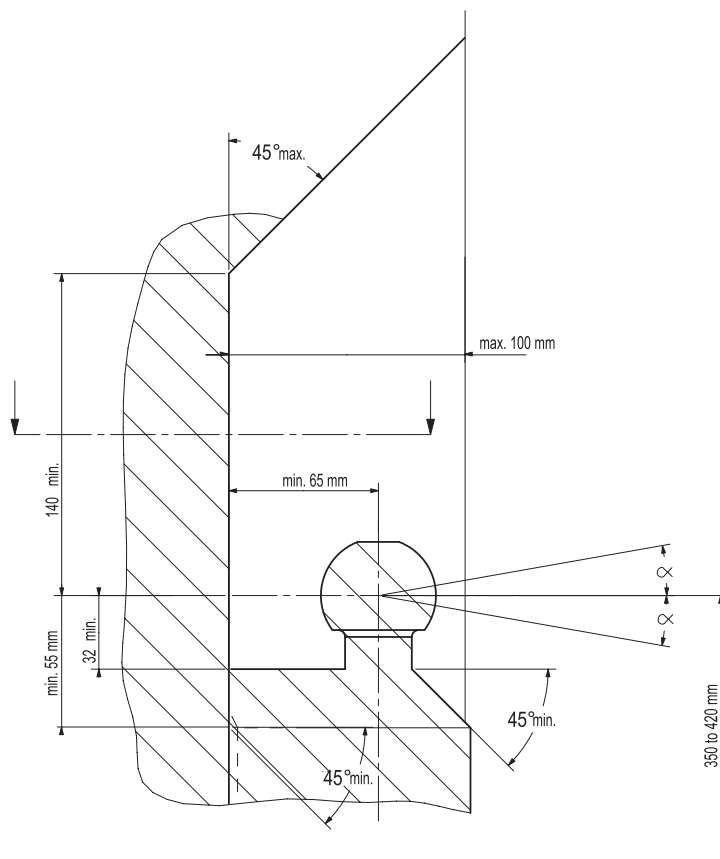

- (NL) bij toelaatbaar totaal gewicht van het voertuig
- (D) bei zulässigem Gesamtgewicht des Fahrzeuges
- (GB) at laden weight of the vehicle
- (F) pour poids total en charge autorisé du véhicule
- (E) con peso total autorizado del vehículo
- (DK) ved tilladt samlet vægt for køretøjet
- (N) ved kjøretøyetts tillatte totalvekt
- (S) vid fordonets tillfina totalvikt
- (FIN) ajoneuvon suurimmalla sallitulla kokonaispainolla
- (I) per un peso complessivo ammesso del veicolo
- (CZ) při celkové přípustné hmotnosti vozidla
- (PL) w przypadku największej dozwolonej masy całkowitej
- (H) rakománnyal terheit járműsúly esetén.

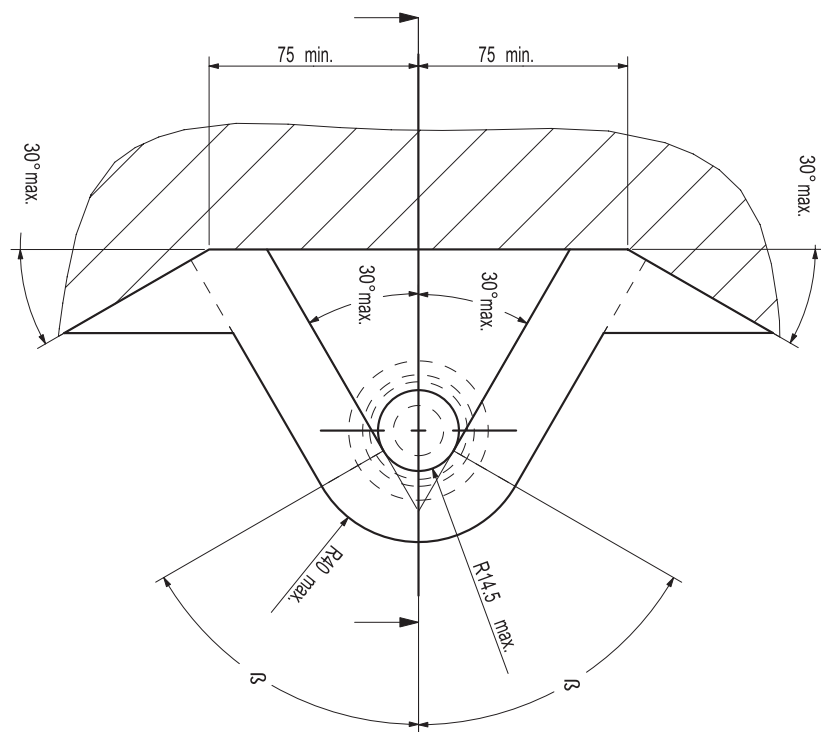

NL Voor het gebruik van deze trekhaak zijn de specificaties van de voertuigfabrikant met betrekking tot het maximale trekgewicht en de kogeldruk bindend. Raadpleeg Uw dealer voor het maximale trekgewicht wat Uw auto mag trekken, hierbij mogen de specificaties van deze trekhaak niet overschreden worden.

Overbelasting (overschrijding van de specificaties) van deze trekhaak kan leiden tot ernstige schade aan het voertuig en/of een breuk van de trekhaak.

In het uiterste geval kan een dergelijk overbelasting leiden tot het losraken van de rijdende aanhanger, caravan of fietsendrager. Dit kan vervolgens op zijn beurt mogelijk een zwaar of dodelijk letsel toebrengen aan personen in de directe omgeving van de aanhanger, caravan of fietsendrager.

ACPS Automotive kan niet aansprakelijk worden gesteld voor enig gebrek in het product zoals veroorzaakt door de schuld of door welk onoordeelkundig gebruik (o.a. overbelasting) ook van de gebruiker of een persoon voor wie hij aansprakelijk is (sect. 185, art. 2 N.B.W.).

Formule t.b.v. bepaling van de D-waarde:

$$\frac{\text{max. aanhangwagengewicht (kg)} \times \text{max. voertuiggewicht (kg)} \times 9,81}{\text{max. aanhangwagengewicht (kg)} + \text{max. voertuiggewicht (kg)} \times 1000} = D \text{ (kN)}$$

De door de voertuigfabrikant standaard toegestane bevestigingspunten zijn aangehouden.

Nationale richtlijnen betreffende de montagegoedkeuring moeten in acht worden genomen.

Deze montage- en gebruikshandleiding dient aan de voertuigdocumenten te worden toegevoegd.

Al onze producten worden gecontroleerd op compleetheid middels een weegcontrole systeem.

Reclamaties met betrekking tot ontbrekende delen kunnen alleen geaccepteerd worden indien deze gewichtscontrole sticker kan worden getoond.

Het is noodzakelijk om na ca. 1000 km gebruik de boutverbindingen na te trekken (volgens gegeven aanhaalmomenten).

D Im Falle der Benutzung einer Anhängervorrichtung sind die Vorschriften des Herstellers bezüglich der erlaubten maximalen Zuglast und der maximalen senkrechten Kugelbelastung unbedingt einzuhalten. Fragen Sie Ihren Fahrzeughersteller/lokalen Händler, wie groß die maximale Zuglast Ihres Autos ist. Es ist verboten, die Vorschriften bezüglich der Anhängervorrichtung zu übertreten.

Die Überlastung der Anhängervorrichtung (bzw. das Missachten der Vorschriften) kann zu schweren Schädigungen des Fahrzeugs und/oder der Anhängervorrichtung führen.

Eine solche Überlastung kann im Extremfall das Losreißen der gezogenen Einrichtung, also des Anhängers, des Wohnwagens oder der Fahrradhalterung zur Folge haben. Dieses kann wiederum zu schweren oder tödlichen Verletzungen der sich im ziehenden Fahrzeug befindlichen Personen und/oder sich auf dem Gelände aufhaltenden Unschuldigen führen.

ACPS Automotive kann nicht für solche eventuellen Fehler des Produkts zur Verantwortung gezogen werden, die durch falschen oder nicht bestimmungsgemäßen Gebrauch (unter anderem Überlastung) verursacht wurden, entweder durch den Nutzer oder eine Person, für die der Nutzer verantwortlich ist (Artikel 185, Absatz 2 N.B.W.).

Formel für D-Wert Ermittlung:

$$\frac{\text{Max. Anhängelast (kg)} \times \text{Zul. Kfz.-Gesamtgewicht(kg)}}{\text{Max. Anhängelast (kg)} + \text{Zul. Kfz.-Gesamtgewicht(kg)}} \times \frac{9,81}{1000} = D \text{ (kN)}$$

Die vom Fahrzeughersteller serienmäßig genehmigten Befestigungspunkte sind eingehalten.

Nationale Richtlinien über die Anbauabnahmen sind zu beachten.

Diese Montage- und Betriebsanleitung ist den Kfz.-Papieren beizufügen.

Bei der Auslieferung wird jedes unserer Produkte mit einem Gewichtskontrollsystem überprüft.

Im Falle fehlender Teile können wir der Bitte nach Nachlieferung nur entsprechen, wenn auch der Aufkleber, der die Gewichtskontrolle bestätigt, mit eingesandt wird.

Nach ca. 1000 km die Bolzenverbindungen, wie angegeben, nachziehen.

- GB** Always refer to the instructions of the vehicle manufacturer relating to the maximum Permissible towing weight and the maximum vertical ball loading when using the towbar. Ask your vehicle manufacturer / local dealer about maximum towing weights that apply to your vehicle and do not exceed values permitted for the towbar.

Overloading of the towbar (i.e. non-observance of instructions) may lead to severe damage to either the vehicle and/or the towbar itself.

In extreme cases overloading the towbar could result in the premature decoupling of the equipment being towed, whether that be a trailer, box, caravan or bicycle carrier. As a result this could also cause severe or fatal injuries to persons either within the towing vehicle and/or innocent bystanders in the area at that time.

ACPS Automotive may not be held responsible for any defect of the product caused by improper use or use other than the intended use (including overloading) by the user or any person for whom the user is responsible (Article 185(2) of N.B.W.).

Formula for D-Value:

$$\frac{\text{Max. trailerweight (kg)} \times \text{Max. permissible weight towing vehicle (kg)}}{\text{Max. trailerweight (kg)} + \text{Max. permissible weight towing vehicle (kg)}} \times \frac{9,81}{1000} = D \text{ (kN)}$$

The fixing points specified as standard must be observed.
National guidelines concerning official approval of accessories must be observed.

These installation and operating instructions must be enclosed with the vehicle papers.

All our products are controlled upon dispatch with a weight control system.
In the case of missing parts we can only accept a request of replacement with the weight control sticker.

After about 1000 km use, re-tighten the bolts and nuts to the specified torque.

- F** Pour l'utilisation de l'attelage les instructions du constructeur du véhicule concernant le poids tracté maximum et la charge verticale maximale de la boule de l'attelage doivent être observées obligatoirement. Demander au vendeur / distributeur local du véhicule quel est le poids maximal tractable par votre véhicule et il est également interdit d'excéder les valeurs admissibles par l'attelage.

La surcharge de l'attelage (c'est-à-dire l'inobservation des règles) peut endommager sérieusement le véhicule et/ou l'attelage.

La conséquence d'une telle surcharge pourrait être la libération inattendue de l'équipement tracté, donc de la remorque ou du support de bicyclette. Une telle libération inattendue peut causer des blessures graves ou des blessures mortelles aux personnes se trouvant dans le véhicule tracteur et/ou aux passants innocents se trouvant sur les lieux.

ACPS Automotive ne saurait être retenu responsable de dommages causés par un usage incorrect ou par un usage différent de celui prévu (par exemple la surcharge), que ce soit par l'utilisateur lui-même ou par tout autre personne dont l'utilisateur est responsable (Point 2 de l'Article 185 de N.B.W.).

Formule pour le calcul de la valeur D:

$$\frac{\text{Poids max. de remorque (kg)} \times \text{Max. poids permissible du véhicule tracteur (kg)}}{\text{Poids max. de remorque (kg)} + \text{Max. poids permissible du véhicule tracteur (kg)}} \times \frac{9,81}{1000} = D \text{ (kN)}$$

Les points de fixations définis comme homologués doivent être observés.

Les recommandations nationales concernant l'approbation officielle des accessoires doivent être prises en considération.

Ces instructions de montage et d'opération doivent être jointes aux documents du véhicule.

Lors de la livraison, nous contrôlons tous nos produits par pesage de l'attelage.
Dans le cas de pièce manquante, nous ne pouvons accepter une demande de supplément qu'avec l'étiquette certifiant le contrôle du poids.

Après 1000 km de traction, resserrer toute la boulonnerie aux couples prescrits.

- E** En caso de utilizar gancho de remolque, hay que observar obligatoriamente las prescripciones del fabricante del vehículo referentes al peso máximo permitido de remolque y la carga máxima vertical de la bola. Pregunte al comerciante de la marca/comerciante local de que cuánto es el peso remolcable máximo de su auto y no traspase los valores permitidos en las prescripciones referentes al gancho de remolque.

La sobrecarga del gancho de remolque (o sea la violación de las prescripciones) puede conllevar a un daño grave del vehículo y/o del gancho de remolque.

Este tipo de sobrecarga en casos extremos puede traer como resultado el desprendimiento del dispositivo remolcado, o sea del carro de remolque, de la caravana, o del portabicicletas. Y esto puede ocasionar lesiones graves o mortales a las personas que están en el vehículo remolcador y/o a las personas inocentes que están en el área.

ACPS Automotive no asume responsabilidad de ningún tipo por error eventual del producto causado por uso incorrecto o por no usarlo a lo que fue destinado (incluido la sobrecarga), tanto por parte del usuario como de cualquiera persona bajo su responsabilidad (párrafo 2 del artículo 185 del N.B.W.).

Fórmula para el cálculo del valor D:

$$\frac{\text{Peso máximo del coche del remolque (Kg)} \times \text{Peso máximo permitido del vehículo remolcador (Kg)} \times 9,81}{\text{Peso máximo del coche del remolque (Kg)} + \text{Peso máximo permitido del vehículo remolcador (Kg)}} \times \frac{9,81}{1000} = D \text{ (kN)}$$

Hay que tener en cuenta las prescripciones de los puntos de fijación estandarizado determinado.

Hay que tener en cuenta las directivas nacionales referentes a la autorización oficial de los accesorios.

A las instrucciones de instalación y de funcionamiento hay que adjuntarlo a los papeles del vehículo.

En el transporte controlamos todos nuestros productos en un sistema de control de peso.

En el caso de accesorios faltantes el pedido referente a su reemplazo sólo lo podemos aceptar conjunto con la presentación de la etiqueta adhesiva certificante del control de peso.

Cada 1000 km de uso es necesario comprobar las conexiones del perno (según los pares de apriete dados).

- DK** Producentens forskrifter om maksimal tilladt trækvægt og maksimal vertikal belastning skal overholdes. Spørg bilproducenten/den lokale forhandler om den maksimale trækvægt, der gælder for Deres køretøj. De tilladte værdier for anhængertrækket må ikke overskrides.”

Overbelastning af trækkrogen (dvs. ikke-overholdelse af instruktionerne) kan føre til alvorlige skader på enten køretøjet og/eller selve trækkrogen.

I ekstreme tilfælde kan overbelastning af trækkrogen medføre for tidlig afkobling af det bugserede udstyr, f.eks. trailer, kasse, campingvogn eller cykelholder. Dette kan også forårsage alvorlige eller dødelige kvæstelser for personer, der opholder sig enten i det bugserende køretøj og/eller uskyldige tilskuere i området på det pågældende tidspunkt.

ACPS Automotive kan ikke holdes ansvarlig for eventuelle fejl i produktet, der opstår som følge af forkert eller anden uhensigtsmæssig brug (inkl. overbelastning) af brugeren eller enhver person, som brugeren er ansvarlig for (artikel 185 (2) i NBW)

Formel for beregning af D-værdien:

$$\frac{\text{Max. anhængervægt (kg)} \times \text{max. tilladte vægt af trækkøretøjet (kg)} \times 9,81}{\text{Max. anhængervægt (kg)} + \text{max. tilladte vægt af trækkøretøjet (kg)}} \times \frac{9,81}{1000} = D \text{ (kN)}$$

De som standard angivne fastgørelsespunkter skal overholdes.

De officielle nationale retningslinier vedr. tilladelser skal overholdes.

Disse monterings- og driftsinstruktioner skal vedlægges køretøjets officielle dokumenter.

Ved afsendelse kontrollerer vi alle vores produkter med vægtkontrolsystem. Rekvirering af manglende reservedele kan kun accepteres ved fremvisning af kontrolsedlen fra vægtkontrolsystemet.

Det er nødvendigt at efterspænde møtrikkerne efter ca. 1000 km.

- N** Ved anvendelse av tilhengerfestet skal det tas hensyn til kjøretøyfabrikantens forskrifter vedrørende maksimal tauvekt og maksimalt vertikalt kulevekt. Spør fabrikanten / merkeforhandleren om den maksimale tauvekten. Det er forbudt å overskride forskriftene vedrørende tilhengerfestet.

Overbelastning av tilhengervekt (eller forsømming av forskriftene) kan føre til alvorlige skader av kjøretøyet og/eller tilhengerfestet.

I ekstreme tilfeller kan overbelastning resultere i at det tauete anlegget, altså trailer, campinvogn eller sykkeltrailer løsriver fra kjøretøyet. Og dette kan føre til alvorlige eller dødlige skader til personer sittende i den tauende bilen og/eller andre uskyldige personer som oppholder seg i nærheten.

ACPS Automotive kan ikke holdes ansvarlig for eventuelle produkfeil som framstår ifølge uriktig bruk (blant annet overbelastning) av brukeren eller an annen persom som brukeren ar ansvarlig for (artikkel 185 (2) i N.B.W.).

Formel for D-verdien:

$$\frac{\text{Maks tilhengervekt (kg)} \times \text{Maks. tillatt vekt for slepebilen (kg)}}{\text{Maks tilhengervekt (kg)} + \text{Maks. tillatt vekt for slepebilen (kg)}} \times \frac{9,81}{1000} = D \text{ (kN)}$$

Det skal tas hensyn til festepunktene angitt som standard.

Det skal tas hensyn til nasjonale retningslinjer som gjelder offisiell godkjenning av tilbehør.

Disse monterings- og driftsveiledninger skal vedlegges kjøretøyets dokumentasjon.

Ved transporten er alle våre produkter kontrollert ved hjelp av vektkontroll-systemet. I tilfelle manglende bestanddeler er erstatningen bare mulig ved framvisning av etiketten som attesterer vektkontrollen.

Det er nødvendig å etterstramme alle bolter etter ca. 1000 km (i henhold til de oppgitte tiltrekningsmomentene).

- S** Kontrollera alltid anvisningarna av fordonets tillverkare beträffande om den maximala tillåtna vikt av släpvagnen, samt maximala tillåtliga vertikala vikt på kulan vid användning av dragkroken. Fråga fordonets tillverkaren / den lokala återförsäljare om dom maximala dragvikterna som gäller för ditt fordon, och inte överstiga dom här värden, som är tillåtna för dragkroken.

Överbelastningen av dragkroken (dvs. att man inte följer tillverkarens instruktioner) kan leda till allvarliga skador av fordonet och/eller dragkroken.

I extrema fall, kan överbelastningen av dragkroken leda till att utrustningen som bogseras, oavsett om det är en släpvagn, en låda, en husvagn eller en cykelhållare lossnar.

Som ett resultat kan detta också orsaka allvarliga eller dödliga skador på personer.

ACPS Automotive kan inte hållas ansvarig för eventuella fel på produkten, som orsakats av felaktig användning, eller annan användning än den avsedda användningen (inklusive överlastning) av användaren, eller någon person för vilken användaren är ansvarig (artikel 185 (2) av N.B.W)).

Formeln för D-värdens beräkningen:

$$\frac{\text{Max. vikt av släpvagnen (kg)} \times \text{Totalvikt av fordonet (kg)}}{\text{Max. vikt av släpvagnen (kg)} + \text{Totalvikt av fordonet (kg)}} \times \frac{9,81}{1000} = D \text{ (kN)}$$

Dom monteringspunktterna, som är föreskrivna som standard, måste bibehållas.

Dom nationala riktlinjerna, angående officiell tillåtelse av tillbehör, måste bibehållas.

Dessa monterings- och användningsinstruktioner måste bifogas i fordonens dokumenten.

Innan leverans kontrollerar vi alla våra produkter med hjälp av ett viktkontrollsystem. I fall av frånvarande beståndsdelarna, kan vi endast acceptera önsknings om ersättning, om du framvisar etiketten, som intygar viktkontrollen.

Det är nödvändigt att dra åt bultarna igen efter ungefär 1000 km körning (enligt angivna momentangivelser).

FIN Vetokoukkua käytettäessä on noudatettava auton valmistajan ohjeet koskien suurinta sallittua vedettyä painoa ja suurinta pystysuoraa kuulankantavuutta. Kysy myyjältäsi paljonko sinun autosi suurin sallittu vedetty paino on, äläkä rasita vetokoukkua enemmän kuin sallittu.

Vetokoukun yllärasitus, (eli asetusten rikkominen) johtaa auton ja/tai vetokoukun vakavaan vaurioon.

Ääritapauksessa yllärasitus saattaa johtaa laitteen, eli perävaunun, asuntovaunun tai pyöränsaaleikön irrottautumiseen. Tämä saattaa aiheuttaa vakavan loukkaantumisen tai jopa kuoleman vetoautossa oleville henkilöille ja/tai alueella oleville syyttömille henkilöille.

ACPS Automotiveia ei voi syyttää tuotteen sellaisista mahdollisista vioista, jotka aiheutti epänormaali tai asiaton käyttö (muun muassa yllärasitus), joko käyttäjän tai sellaisen henkilön toimesta josta käyttäjä on vastuussa (N.B.W. pykälä 185.alio 2.).

Ajo-ominaisuuksien kannalta on noudatettava ajoneuvon valmistajan määräyksiä koskien perävaunun rasiatusta ja hinaajan painoa. Katso hinattavan perävaunun enimmäispaino käsikirjasta tai auton rekisteriotteesta; vetokoukkua koskevia arvoja ei saa ylittää.

Laskelma D-määrän määrittämiseen:

$$\frac{\text{Perävaunun enimmäispaino (kg)} \times \text{Hinaavan ajoneuvon sallittu enimmäispaino (kg)}}{\text{Perävaunun enimmäispaino (kg)} + \text{Hinaavan ajoneuvon sallittu enimmäispaino (kg)}} \times \frac{9,81}{1000} = D \text{ (kN)}$$

Standardina noudatettava määriteltyä kiinnityskohtia.

Asennuksessa on noudatettava virallisia lisävarusteiden asennusta koskevia määräyksiä.

Asennus ja huolto-ohjeet on hyvä tallettaa ajoneuvon asiakirjoihin.

Toimituksen yhteydessä kaikki tuotteemme tarkistetaan painontarkistusjärjestelmällä. Osien puuttuessa korvauspyyntö otetaan vastaan vain painontarkistuksen todistavan tarran esittämisen jälkeen.

Tuhannen kilometrin jälkeen kiristys on tarkistettava.

I Quando si usa il dispositivo di traino fare sempre riferimento alle istruzioni del costruttore dell'autoveicolo per quanto riguarda il peso massimo rimorchiabile ed il peso massimo verticale sulla sfera. Informarsi presso il costruttore del veicolo o presso il suo distributore locale sul peso massimo rimorchiabile del vostro veicolo e non superare i valori ammessi per il dispositivo di traino.

Sovraccaricare il dispositivo di traino (o non osservare le istruzioni) può danneggiare il veicolo e/o il dispositivo stesso.

In casi estremi il sovraccarico del dispositivo di traino può portare allo sganciamento del traino (rimorchio, caravan o portabiciclette), con la conseguenza di causare gravi danni alle persone trasportate e/o alle persone che potrebbero trovarsi nell'area circostante in quel momento.

La ACPS Automotive non può essere ritenuta responsabile per i danni causati da un uso diverso o improprio del dispositivo di traino (incluso il sovraccarico) da parte dell'utente o di persona per la quale l'utente è responsabile (Articolo 185(2) dell' N.B.W.).

Formula per il calcolo del valore D:

$$\frac{\text{peso massimo rimorchio (kg)} \times \text{peso massimo permesso veicolo rimorchiatore (kg)}}{\text{peso massimo rimorchio (kg)} + \text{peso massimo permesso veicolo rimorchiatore (kg)}} \times \frac{9,81}{1000} = D \text{ (kN)}$$

Le prescrizioni sui punti di fissaggio definiti dal costruttore del veicolo sono rispettate.

Le norme nazionali per l'omologazione dei dispositivi di traino montati sui veicoli debbono essere rispettate.

Le istruzioni di montaggio e di utilizzo del dispositivo di traino devono essere allegate ai documenti del veicolo.

Tutti i nostri prodotti sono controllati al momento della spedizione con un sistema di controllo peso.

In caso di parti mancanti si accettano richieste di sostituzione esclusivamente con l'etichetta di controllo peso.

Verificare il serraggio di tutti i bulloni dopo i primi 1000 Km. di traino.

CZ Při používání tažného zařízení vždy dodržujte pokyny výrobce vozidla vztahující se na maximální přípustnou hmotnost soupravy a maximální vertikální zatížení tažné koule.
Informujte se u výrobce/prodejce o maximální hmotnosti nákladu taženého Vaším vozidlem a nikdy nepřekračujte hodnoty přípustné pro tažné zařízení.

Přetížení tažného zařízení (tj. nedodržování předpisů) může vést k těžkým škodám buď na vozidle a/nebo na tažném zařízení.

V extrémních případech může takové přetížení vést k odtržení taženého přívěsu (nákladního nebo obytného), nebo nosiče jízdních kol. To by mohlo také způsobit vážné nebo smrtelné zranění osob, ať už v tažném vozidle a/nebo mezi kolemjducími.

Firma ACPS Automotive nenes odpovědnost za případné vady výrobku způsobené jeho nesprávným použitím nebo použitím na jiné, než určené účely (včetně přetížení), uživatelem nebo osobou, za kterou je zodpovědný uživatel (čl. 185 (2) NBW)).

Vzorec pro výpočet hodnoty D:

$$\frac{\text{Max. hmotnost přívěsu (kg)} \times \text{Max. přípustná celková hmotnost vozidla (kg)}}{\text{Max. hmotnost přívěsu (kg)} + \text{Max. přípustná celková hmotnost vozidla (kg)}} \times \frac{9,81}{1000} = D \text{ (kN)}$$

Standardně předepsané body zakotvení se musí dodržet.

Musí se dodržet předpisy daného národního nařízení ohledně úředního povolení doplňků.

Tyto předpisy instalace a provozu musí být v každém případě připojené k dokumentům vozidla.

Při dodávce jsou všechny naše výrobky kontrolované systémem pro kontrolu váhy. V případě doplnění chybějícího náhradního dílu, Vaši žádost na dodávku máme možnost přijmout pouze po prokázání nálepky o potvrzení kontroly váhy.

Po ujetí zhruba 1000 km je nutno zkontrolovat a dotáhnout všechny šrouby a matice na výše uvedené hodnoty utahovacího momentu.

PL W przypadku używania haka holowniczego należy zachować wymagania producenta dotyczące dopuszczalnej masy holowanej przyczepy i maksymalnego pionowego obciążenia zaczepu kulistego. Należy poinformować się u swojego dealera samochodu ile wynosi maksymalna masa holowanej przyczepy i nie wolno przekroczyć podanych wartości dotyczących haka holowniczego.

Przeciążenie haka holowniczego (czyli naruszenie przepisów) może spowodować poważne uszkodzenie pojazdu i/lub haka.

W skrajnych przypadkach takie przeciążenie może spowodować uwolnienie się holowanego sprzętu, czyli przyczepy, przyczepy kempingowej, lub bagażnika rowerowego. Może to stać się przyczyną poważnych lub śmiertelnych obrażeń osób znajdujących się w holującym pojeździe i/lub przypadkowych niewinnych osób przebywających w pobliżu.

ACPS Automotive nie ponosi odpowiedzialności za jakiegokolwiek błędy w produkcji, spowodowane nieprawidłowym lub niewłaściwym użyciem (w tym przeciążeniem) haka przez użytkownika lub osoby, za które użytkownik jest odpowiedzialny (N.B.W. artykuł 185. ustęp 2.).

Wzór obliczania wartości D:

$$\frac{\text{Maks. ciężar przyczepy (kg)} \times \text{największa dozwolona masa całkowita pojazdu holującego (kg)}}{\text{Maks. ciężar przyczepy (kg)} + \text{największa dozwolona masa całkowita pojazdu holującego (kg)}} \times \frac{9,81}{1000} = D \text{ (kN)}$$

Należy zachować standardowo przypisane punkty mocowania.

Należy przestrzegać krajowych norm w zakresie pozwoleń na akcesoria.

Niniejszą instrukcję montażu należy dołączyć do dokumentów pojazdu.

Podczas transportu wszystkie produkty sprawdzamy za pomocą systemu kontroli ciężaru.

Prośby dotyczące uzupełnienia brakujących części przyjmujemy za okazaniem winiety potwierdzającej kontrolę ciężaru.

Po przejechaniu około 1000 km należy ponownie dokręcić śruby i nakrętki odpowiednim momentem.

- H) A vonóhorog használata esetén a jármű gyártójának a megengedett maximális vontatott súlyra és a maximális függőleges gömbterhelésre vonatkozó előírásait kötelezően be kell tartani. Kérdezze meg gépjármű-kereskedőjét/helyi forgalmazóját, mennyi az Ön autója által maximálisan vontatható súly és ilyenkor a vonóhorogra vonatkozó előírásokat tilos túllépni.

A vonóhorog túlterhelése (vagyis az előírások megszegése) a gépjármű és/vagy a vonóhorog súlyos károsodásához vezethet.

Egy ilyen túlterhelés szélsőséges esetben a vontatott berendezést, tehát az utánfutót, lakókocsi vagy kerékpártartó elszabadulását eredményezheti. Ez pedig súlyos vagy halálos kimenetelű sérülést okozhat a vontató járműben tartózkodó személyeknek és/vagy a területen tartózkodó véletlen nézelődőknek.

Az ACPS Automotive nem vonható felelősségre a termék olyan esetleges hibáiért, amelyeket helytelen vagy nem rendeltetésszerű használat okozott (többek között túlterhelés), akár a felhasználó, akár olyan személy részéről, akiért a felhasználó felelősséggel tartozik (N.B.W. 185. Cikk 2. bek.).

A jármű gyártója által a vontatásra, és a függőleges terhelésre vonatkozóan közölt specifikációnak a jármű menettulajdonságai szempontjából döntő jelentősége van. A gépkocsijához kapcsolható utánfutó maximális súlyát illetően lapozza fel az autó felhasználói kézikönyvét, illetve típusengedélyét. A vontatószerkezetre megadott értékeket nem szabad túllépni.

A D-érték számításához használt képlet:

Az utánfutó max. súlya (kg) x a vontató jármű megengedett maximális súlya (kg) $\times \frac{9,81}{1000}$ = D (kN)
Az utánfutó max. súlya (kg) + a vontató jármű megengedett maximális súlya (kg) $\times \frac{9,81}{1000}$ = D (kN)

A szabványosként meghatározott rögzítési pontoktól eltérni nem lehet.

A tartozékok hatósági jóváhagyására vonatkozó nemzeti irányelveket be kell tartani.

A jelen szerelési és üzemeltetési utasítást csatolni kell a jármű okmányaihoz.

Feladás után valamennyi termékünket súlyellenőrző rendszerrel állítjuk be. Hiányzó alkatrész esetén, csak a súlyellenőrző megtörténtét igazoló matrica ellenében áll módunkban eleget tenni a pótlásra vonatkozó kérésnek.

A csavarokat és a csavaranyákat 1000 kilométerenként, újra kell húzni a megadott nyomatékértékkel.

NL) 036261 MONTAGEHANDLEIDING

1. Meegeleverde onderdelen en bevestigingsmaterialen van de trekhaak verwijderen. Eventueel aanwezige kit ter plaatse van de bevestigingspunten verwijderen.
2. Demonteer bumper:
 - Aan de onderzijde van de bumper 4 schroeven.
 - In beide wielkasten 3 schroeven. Klap de wielkastbekleding naar binnen en verwijder de nu zichtbare schroef.
 - Demonteer de connectors van de parkeersensoren en de verlichting. Verwijder de bumper.
3. Demonteer de binnenbumper en het sleepoog (6 moeren). Monteer het sleepoog terug. De binnenbumper komt te vervallen.
4. Monteer onderdeel "1" en "2" aan de onderhaak "3" t.p.v. de gaten "A" m.b.v. 2 bouten M12x50(10.9) incl. sluit-,veerringen en moeren .
5. Monteer onderdeel "4" en "5" aan de onderhaak "3" t.p.v. de gaten "B" m.b.v. 2 bouten M12x50(10.9) incl. sluit-,veerringen en moeren.
6. Plaats de trekhaak in de chassisbalken en monteer deze bij gaten "C" en "E" met 2 bouten M10x40(10.9) incl. carrosserie- en veerringen en bij de gaten "D" en "F" met 2 bouten M10x30(10.9) incl. carrosserie- en veerringen.
7. Zet de trekhaak vast. Hanteer hierbij de aanhaalmomenten zoals aangegeven op pagina 1.
8. Monteer de bumper terug.
9. Monteer de kogel en de stekkerdoosplaat m.b.v. 2 bouten M12x70, incl. veerringen en moeren t.p.v. de gaten "G".
10. Zet de kogel vast. Hanteer hierbij de aanhaalmomenten zoals aangegeven op pagina 1.

D) 036261 MONTAGEANLEITUNG

1. Die Anhängervorrichtung auspacken und die Befestigungsteile auf Vollständigkeit überprüfen. Im Bereich der Befestigungspunkte den Unterbodenschutz entfernen.
2. Den Stoßfänger demontieren:
 - 4 Schrauben an der Unterseite des Stoßfängers.
 - 3 Schrauben in beiden Radschutzkästen. Die Radschutzkastenverkleidung nach innen klappen und die darunter befindliche Schraube entfernen
 - Die Kontaktleisten der Parksensoren und die Beleuchtung demontieren. Den Stoßfänger entfernen.
3. Den Innenstoßfänger und die Abschleppöse demontieren (6 Muttern). Die Abschleppöse wieder montieren. Der Innenstoßfänger wird nicht mehr benötigt.
4. Die Teile „1" und „2" mit 2 Schrauben M12x50 (10.9), Unterlegscheiben, Federringen und Muttern an den Querträger „3" (Löcher „A") montieren.
5. Die Teile „4" und „5" mit 2 Schrauben M12x50 (10.9), Unterlegscheiben, Federringen und Muttern an den Querträger „3" (Löcher „B") montieren.
6. Die Anhängervorrichtung in den Chassisrahmen legen und mit 2 Schrauben M10x40 (10.9), Karosseriescheiben und Federringen an den Löchern „C" und „E" und mit 2 Schrauben M10x30 (10.9), Karosseriescheiben und Federringen an den Löchern „D" und „F" montieren.
7. Die Anhängervorrichtung festziehen. Handhaben Sie hierbei die Anzugsmomente gemäß Seite 1.
8. Den Stoßfänger wieder montieren.
9. Die Kugel und Steckdosenhalteplatte mit 2 Schrauben M12x70, Federringen und Muttern an den Löchern „G" montieren.
10. Die Kugel festziehen. Handhaben Sie hierbei die Anzugsmomente gemäß Seite 1.

(GB) 036261 FITTING INSTRUCTIONS

1. Unpack the towing bracket and check its contents against the parts list. If necessary, remove the underseal from around the fitting points of the luggage compartment/frame members.
2. Dismount the bumper:
 - 4 screws on the lower side of the bumper.
 - 3 screws in both wheel arches. Fold in the wheel arch lining and remove the now visible screw.
 - Dismount the connectors of the parking sensors and the lighting.Remove the bumper.
3. Dismount the inside bumper and the towing ring (6 nuts).
Remount the towing ring. The inside bumper will no longer be used.
4. Mount part "1" and "2" on crossbar "3" at the holes "A" using 2 M12x50 (10.9) bolts, plain washers, spring washers and nuts.
5. Mount part "4" and "5" on crossbar "3" at the holes "B" using 2 M12x50 (10.9) bolts, plain washers, spring washers and nuts.
6. Place the towbar in the frame members and mount at the holes "C" and "E" using 2 M10x40 (10.9) bolts, large washers and spring washers and at the holes "D" and "F" using 2 M10x30 (10.9) bolts, large washers and spring washers
7. Attach the towbar. Use the tightening tolerances as shown on page 1.
8. Remount the bumper.
9. Mount the ball and socket plate at the holes "G" using 2 M12x70 bolts, spring washers and nuts.
10. Attach the ball. Use the tightening tolerances as shown on page 1.

(F) 036261 DESCRIPTION DU MONTAGE

1. Séparer les différents éléments d'attelage et vérifier le contenu par rapport à la liste de pièces. Si nécessaire, enlever le mastic de protection autour des points de fixation du coffre et des longerons du châssis.
2. Démonter le pare-chocs:
 - 4 vis au dessous du pare-chocs.
 - 3 vis dans les logements de roue. Rabattre vers l'intérieur le revêtement du logement de roue et enlever la vis au dessous.
 - Démonter les connecteurs des détecteurs de stationnement et l'éclairage.Enlever le pare-chocs.
3. Démonter le pare-chocs intérieur et l'anneau de remorquage (6 écrous).
Remonter l'anneau de remorquage. Le pare-chocs intérieur ne sera pas remonté.
4. Monter la partie "1" et "2" sur la traverse "3" au niveau des trous "A" à l'aide des 2 boulons M12x50 (10.9), des rondelles grower, des rondelles plates et des écrous.
5. Monter la partie "4" et "5" sur la traverse "3" au niveau des trous "B" à l'aide des 2 boulons M12x50 (10.9), des rondelles grower, des rondelles plates et des écrous.
6. Mettre l'attelage dans les longerons du châssis et monter au niveau des trous "C" et "E" à l'aide des 2 boulons M10x40 (10.9), des rondelles de carrosserie et des rondelles grower et au niveau des trous "D" et "F" à l'aide des 2 boulons M10x30 (10.9), des rondelles de carrosserie et des rondelles grower.
7. Fixer l'attelage. Utiliser les couples de serrage conformément à la page 1.
8. Remonter le pare-chocs.
9. Monter la boule et le support de prise au niveau des trous "G" à l'aide des 2 boulons M12x70, des rondelles grower et des écrous.
10. Fixer la boule. Utiliser les couples de serrage conformément à la page 1.

(E) 036261 INSTRUCCIONES DE MONTAJE

1. Sacar las piezas y el material de sujeción incluidos en el gancho de remolque. Si procede, retirar el pegamento existente en los puntos de sujeción.
2. Desmonte el parachoques:
 - 4 tornillos en la parte inferior del parachoques.
 - 3 tornillos en ambos pasos de las ruedas. Doble hacia adentro el recubrimiento de los pasos de las ruedas y quite el tornillo ahora ya visible.
 - Desmonte los sensores de aparcamiento y las conexiones de la iluminación.Quite el parachoques.
3. Desmonte el parachoques interior y el ojo de remolque (6 contratueras).
Vuelva a montar al ojo de remolque. Al parachoques interior ya no lo vamos a necesitar más.
4. Monte los accesorios "1" y "2" al cuerpo del gancho de remolque "3" en los huecos "A", utilizando 2 tornillos M12x50 (10,9), arandelas planas, arandelas de fijación y contratueras.
5. Monte los accesorios "4" y "5" al cuerpo del gancho de remolque "3" en los huecos "B", utilizando 2 tornillos M12x50 (10,9), arandelas planas, arandelas de fijación y contratueras.
6. Coloque la palanca de remolque en los soportes del chasis y móntelo en los huecos "C" y "E" utilizando 2 tornillos M10x40 (10,9), arandelas grandes y arandelas de fijación, además en los huecos "D" y "F" utilizando 2 tornillos M10x30 (10,9), arandelas grandes y arandelas de fijación.
7. Fijar el gancho de remolque. Aplicar para eso los pares de apriete según la página 1.
8. Vuelva a montar el parachoques.
9. Monte la bola de remolque y el soporte para el Kit Eléctrico a los agujeros "G" utilizando 2 tornillos M12x70, arandelas de fijación y tuercas.
10. Fijar la bola. Aplicar para eso los pares de apriete según la página 1.

(DK) 036261 MONTAGEVEJLEDNING

1. Fjern de dele og monteringsmaterialer, der sidder på trækrogeren. Eventuelt kit på fastgørelsespunkterne fjernes.
2. Afmonter kofangeren:
 - 4 skruer på kofangerens underside.
 - 3 skruer i begge hjulkasser. Fold hjulkassens beklædning indad og fjern den nu synlige skrue.
 - Afmonter forbindelsen til parkeringssensorerne og baglygteenhederne.Fjern kofangeren.
3. Afmonter inderkofangeren og trækøjet (6 møtrikker).
Sæt trækøjet på plads igen. Der bliver ikke brug for inderkofangeren fremover.
4. Monter beslag "1" og "2" på tværvange "3" i hullerne "A" vha. 2 bolte M12x50 (10,9) inkl. planskiver, fjederskiver og møtrikker.
5. Monter beslag "4" og "5" på tværvange "3" i hullerne "B" vha. 2 bolte M12x50 (10,9) inkl. planskiver, fjederskiver og møtrikker.
6. Pladser tværvangen i chassisvanger og monter den i hullerne "C" og "E" vha. 2 bolte M10x40 (10,9) inkl. karosseriskiver og fjederskiver og i hullerne "D" og "F" vha. 2 bolte M10x30 (10,9), inkl. karosseriskiver og fjederskiver.
7. Fastgør tværvangen. Følg tilspændingsmomenterne på side 1.
8. Sæt kofangeren på plads igen.
9. Monter trækkuglen og stikdåsepladen i hullerne "G" vha. 2 stk. M12x70 bolte, inkl. fjederskiver og møtrikker.
10. Fastgør trækkuglen. Følg tilspændingsmomenterne på side 1.

N 036261 MONTERINGSVEILEDNING

1. Fjern vedlagte deler og festemateriell fra tilhengerfestet. Fjern eventuelt kitt som måtte befinne seg på festepunktene.
2. Demonter støtfangeren:
 - 4 bolter på undersiden av støtfangeren.
 - 3 bolter på begge hjulkasser. Brett inn hjulkassenes dekke og fjern den nå synbare bolten.
 - Demonter parkeringssensorenes og belysningens kontakter.Fjern støtfangeren.
3. Demonter støtfangerinnlegget og slepeøyet. (6 muttere)
Remonter slepeøyet. Støtfangerinnlegget trenger du ikke lenger.
4. Monter del „1” og „2” på tilhengerfestet „3” ved hullene „A” ved hjelp av 2 stykker M12x50 (10,9) bolter, flate tetningsskiver, sprengskiver og muttere.
5. Monter del „4” og „5” på tilhengerfestet „3” ved hullene „B” ved hjelp av 2 stykker M12x50 (10,9) bolter, flate tetningsskiver, sprengskiver og muttere.
6. Sett tilhengerfestet inn i chassisvangene og monter den ved hullene „C” og „E” ved hjelp av 2 stykker M10x40 (10,9) bolter, store tetningsskiver og sprengskiver, og , ved hullene „D” og „F” ved hjelp av 2 stykker M10x30 (10,9) bolter, store tetningsskiver og sprengskiver.
7. Skru fast tilhengerfestet. Bruk de tiltrekningsmomentene som er oppgitt på side 1.
8. Remonter støtfangeren
9. Monter kuledelen og kontaktholderen ved hullene „G” ved hjelp av 2 stykker M12x70, bolter, sprengskiver og muttere.
10. Skru fast kuledelen. Bruk de tiltrekningsmomentene som er oppgitt på side 1.

S 036261 MONTERINGSINSTRUKTION

1. Packa upp monteringssetsen och kontrollera innehållet mot detaljbeskrivning. Om det behövs tag bort underredsmassa runt monteringspunkterna i bagageutrymmet och under bilen.
2. Montera av stötfångaren:
 - 4 skruvarna, från den undre delen av stötfångaren.
 - 3 skruvarna, från båda hjulbågarna. Böja in beklädningsen av hjulbågen, sedan ta bort skruven, som är nu synbar.
 - Montera av kopplingarna av parkeringssensorna och belysningen.Ta bort stötfångaren.
3. Montera av inlägget av stötfångaren, samt dragmaskan (6 skruvmutterarna).
Montera tillbaka dragmaskan. Inlägget av stötfångaren kommer ej att användas mer.
4. Montera beståndsdel „1” och „2”, på kroppen av dragkroken „3”, vid borrhålen „A”, med hjälp av dom 2 skruvarna M12x50 (10,9), dom platta brickorna, dom fjädrande brickorna, och skruvmutterarna.
5. Montera beståndsdel „4” och „5”, på kroppen av dragkroken „3”, vid borrhålen „B”, med hjälp av dom 2 skruvarna M12x50 (10,9), dom platta brickorna, dom fjädrande brickorna, och skruvmutterarna.
6. Placera in dragbalken i vinkeljärnen av underredet, sedan montera den, vid borrhålen „C” och „E”, med hjälp av dom 2 skruvarna M10x40 (10,9), dom stora brickorna, och dom fjädrande brickorna; sedan montera den, vid borrhålen „D” och „F”, med hjälp av dom 2 skruvarna M10x30 (10,9), dom stora brickorna, och dom fjädrande brickorna.
7. Sätt fast dragbalken. Använd härvid åtdragningsmomenten på sidan 1.
8. Montera tillbaka stötfångaren.
9. Montera dragkulan samt skivan till kontakthållaren vid hålen „G”, med hjälp av 2 st. skruvarna M12x70, dom fjädrande underläggen, och skruvmutterarna.
10. Sätt fast dragkulan. Använd härvid åtdragningsmomenten på sidan 1.

FIN 036261 ASENNUSOHJEET

1. Avaa vetokoukkupakkaus ja varmista listasta, että kaikki tarvittavat osat löytyvät. Poista alustansuojaus jos tarpeellista.
2. Irrota puskuri seuraavasti:
 - Neljä ruuvia puskurin pohjalta.
 - Kolme ruuvia kummaltakin pyöränkaarealta. Käännä sisälokasuoja sisään ja irrota näkyviin tullut ruuvi.
 - Irrota pysäköintitutkan ja valojen pistokkeet.
 - Irrota puskuri.
3. Irrota sisäpuskuri ja vetosilmä (kuusi mutteria). Asenna vetosilmä takaisin. Sisäpuskuria ei enää tarvita.
4. Asenna osat „1” ja „2” vetokoukun „3” reikiin „A” käyttäen 2 kpl M12x50 (lujuusluokka 10.9) ruuveja, aluslevyjä ja muttereita.
5. Asenna osat „4” ja „5” vetokoukun „3” reikiin „B” käyttäen 2 kpl M12x50 (lujuusluokka 10.9) ruuveja, aluslevyjä ja muttereita.
6. Aseta vetotanko alustapidikkeisiin ja asenna se reikiin „C” ja „E” käyttäen 2 kpl M10x40 (lujuusluokka 10.9) ruuveja ja aluslevyjä, sekä reikiin „D” ja „F” käyttäen 2 kpl M10x30 (lujuusluokka 10.9) ruuveja ja aluslevyjä.
7. Kiinnitä vetokoukku. Käytä sivulla 1 ilmoitettua kiristysmomenttia.
8. Asenna puskuri takaisin.
9. Asenna vetokuula ja pistokelevy rei'istä „G” käyttäen 2 kpl M12x70 ruuveja, aluslevyjä ja muttereita.
10. Kiinnitä vetokuula. Käytä sivulla 1 ilmoitettua kiristysmomenttia

I 036261 ISTRUZIONI DI MONTAGGIO

1. Aprire l'imballaggio della struttura di traino e controllare il contenuto a fronte dell'elenco componenti. Se necessario, rimuovere il mastice di protezione intorno ai punti di fissaggio.
2. Smontare il paraurti:
 - 4 viti nel lato inferiore del paraurti.
 - 3 viti per lato nel parafrangente. Ripiegare il contorno parafrangente e togliere le viti ora rese visibili.
 - Smontare i connettori dei sensori di parcheggio e dei fanali.Togliere il paraurti.
3. Smontare il paraurti interno e l'anello di traino d'emergenza (6 bulloni).
Rimontare l'anello di traino d'emergenza. L'interno paraurti non sarà più utilizzato.
4. Montare il particolare „1” e „2” sulla traversa „3” nei fori „A” con 2 bulloni M12x50 (10.9), rondelle piane, rondelle elastiche e dadi..
5. Montare i particolari „4” e „5” sulla traversa „3” nei fori „B” con 2 bulloni M12x50 (10.9), rondelle piane, rondelle elastiche e dadi.
6. Posizionare il dispositivo di traino nel telaio e montare nei fori „C” ed „E” con 2 bulloni M10x40 (10.9), rondelle larghe e rondelle elastiche, e nei fori „D” ed „F” con 2 bulloni M10x30 (10.9), rondelle larghe e rondelle elastiche.
7. Fissare la struttura di traino serrando i bulloni alle coppie di serraggio indicata a pagina 1.
8. Rimontare il paraurti.
9. Montare la sfera di traino ed il portapresa nei fori „G” utilizzando 2 bulloni M12x70, rondelle elastiche e dadi.
10. Fissare la sfera di traino, applicando la coppia di serraggio indicata a pagina 1.

CZ 036261 NÁVOD K MONTÁŽI

1. Podle přiloženého seznamu zkontrolovat jednotlivé součásti tažného zařízení. Pokud je to nezbytné, odstranit ze styčných bodů v zavazadlovém prostoru ochranný prostředek.
2. Odmontujte nárazník:
 - 4 šrouby na spodku nárazníku.
 - 3 šrouby na obou kolových obloucích. Zahněte kryt kolového oblouku a odstraňte nyní již viditelný šroub.
3. - Odmontujte přípojky parkovacích senzorů a světel.
Odstraňte nárazník.
4. Odmontujte nárazníkovou vložku a vlečný kroužek (6 matic).
Namontujte zpět vlečný kroužek. Nárazníkovou vložku už v budoucnu nebudete potřebovat.
5. Namontujte součástky „1“ a „2“ na těleso tažného háku „3“ k otvorům „A“ použijte k tomu 2 ks šroubů M12x50 (10,9), spolu s tesařskými podložkami, pružnými podložkami a maticemi.
6. Namontujte součástky „4“ a „5“ na těleso tažného háku „3“ k otvorům „B“ použijte k tomu 2 ks šroubů M12x50 (10,9), spolu s tesařskými podložkami, pružnými podložkami a maticemi.
Umístěte tažnou tyč do podvozkového rámu a namontujte k otvorům „C“ a „E“ použijte k tomu 2 ks šroubů M10x40 (10,9), spolu s tesařskými podložkami a pružnými podložkami, jako i k otvorům „D“ a „F“ použijte k tomu 2 ks šroubů M10x30 (10,9), spolu s tesařskými podložkami a pružnými podložkami.
7. Namontujte tažnou tyč. Použijte kroutící momenty uvedené na straně 1.
8. Namontujte nárazník zpět na jeho místo.
9. Připevněte tažnou kouli a držák zásuvky do otvorů „G“ použitím 2 šroubů M12x70, podložek listové pružiny a matic.
10. Namontujte tažné koule. Použijte kroutící momenty uvedené na straně 1.

PL 036261 INSTRUKCJA MONTAŻU

1. Należy rozpakować statyw holowniczy i sprawdzić jego zawartość, porównując z wykazem części. W razie potrzeby należy usunąć osłonę podwozia w okolicy punktów umocowania osłony bagażnika/podwozia.
2. Należy zdemontować zderzak:
 - 4 śruby ze spodu zderzaka.
 - 3 śruby z obu nadkoli. Pokrycie nadkoli należy odchylić i usunąć widoczne pod nim śruby.
 - Należy zdemontować czujniki parkowania i podłączenia świateł.Należy zdjąć zderzak.
3. Należy zdemontować wkładkę zderzaka i pierścień holowniczy (6 nakrętek).
Pierścień holowniczy należy zamontować z powrotem. Wkładka zderzaka nie będzie już potrzebna.
4. Elementy nr „1” i „2” należy zamontować na bloku holowniczym nr „3” do otworów „A” za pomocą 2 śrub M12x50 (10,9), podkładek płaskich, podkładek sprężystych i nakrętek.
5. Elementy nr „4” i „5” należy zamontować na bloku holowniczym nr „3” do otworów „B” za pomocą 2 śrub M12x50 (10,9), podkładek płaskich, podkładek sprężystych i nakrętek.
6. Drażek holowniczy należy umieścić we wspornikach podwozia i zamontować do otworów „C” i „E” za pomocą 2 śrub M10x40 (10,9), podkładek stosowanych do drewna i podkładek sprężystych, oraz do otworów „D” i „F” za pomocą 2 śrub M10x30 (10,9), podkładek stosowanych do drewna i podkładek sprężystych.
7. Należy umocować drażek holowniczy. Należy stosować momenty wyszczególnione na stronie 1.
8. Należy z powrotem zamontować zderzak.
9. Należy zamontować zaczep kulisty i płytę z gniazdem wtykowym do otworów „G” za pomocą 2 śrub M12x70, sprężystych podkładek i nakrętek.
10. Należy przymocować zaczep kulisty. Należy stosować momenty wyszczególnione na stronie 1.

H 036261 SZERELÉSI ÚTMUTATÓ

1. Csomagolja ki a vonóhorgot és ellenőrizze a tartalmát, összevetve az alkatrésztáblával. Szükség esetén távolítsa el az alsó tömitést a vonóhorog rögzítési pontjairól.
2. Szerelje le a lökhárítót:
 - 4 csavart a lökhárító alján.
 - 3 csavart mindkét kerékiven. Hajtsa be a kerékív borítását és távolítsa el a most már látható csavart.
 - Szerelje le a parkolóradarok és a világítás csatlakozóit.Távolítsa el a lökhárítót.
3. Szerelje le a lökhárítóbetétet és a vonószemet (6 csavaranya).
Szerelje vissza a vonószemet. A lökhárítóbetétre már nem lesz szükség.
4. Szerelje fel az „1”-es és „2”-es alkatrészt a „3”-as vonóhorogtestre az „A” furatokhoz 2 db M12x50-es (10,9) csavart, lapos alátéteket, rugós alátéteket és csavaranyákat használva.
5. Szerelje fel a „4”-es és „5”-ös alkatrészt a „3”-as vonóhorogtestre a „B” furatokhoz 2 db M12x50-es (10,9) csavart, lapos alátéteket, rugós alátéteket és csavaranyákat használva.
6. Helyezze a vonórudat az alvázrészletbe és szerelje fel a „C” és „E” furatokhoz 2 db M10x40-es (10,9) csavart, fakötésű alátéteket és rugós alátéteket használva, valamint a „D” és „F” furatokhoz 2 db M10x30-as (10,9) csavart, fakötésű alátéteket és rugós alátéteket használva.
Húzza fixre a vonóhorog testet. Használja az 1. oldalon feltüntetett meghúzó nyomatékokat.
7. Szerelje vissza a lökhárítót.
8. Szerelje fel a vonógömböt és a dugaljartó lemezt az „G” furatokhoz 2 db M12x70 csavart, rugós alátéteket és anyákat használva.
9. Húzza fixre a vonógömböt. Használja az 1. oldalon feltüntetett meghúzó nyomatékokat.