



Embreagens autoajustáveis XTend de veículos do tipo I, II, III, IV

As embreagens autoajustáveis têm, dependendo do tipo, características diferentes para a detecção.

1. XTend Tipo I com batente da carcaça (rebitado/parafusado)

Característica	Batente da carcaça (1)
Especificidade	Batente da carcaça rebitado (Fig. 1) ou parafusado (Fig. 2)
Montagem/Reutilização/Garantia	Ao desmontar, o batente da carcaça tem de ser solto e estar móvel.

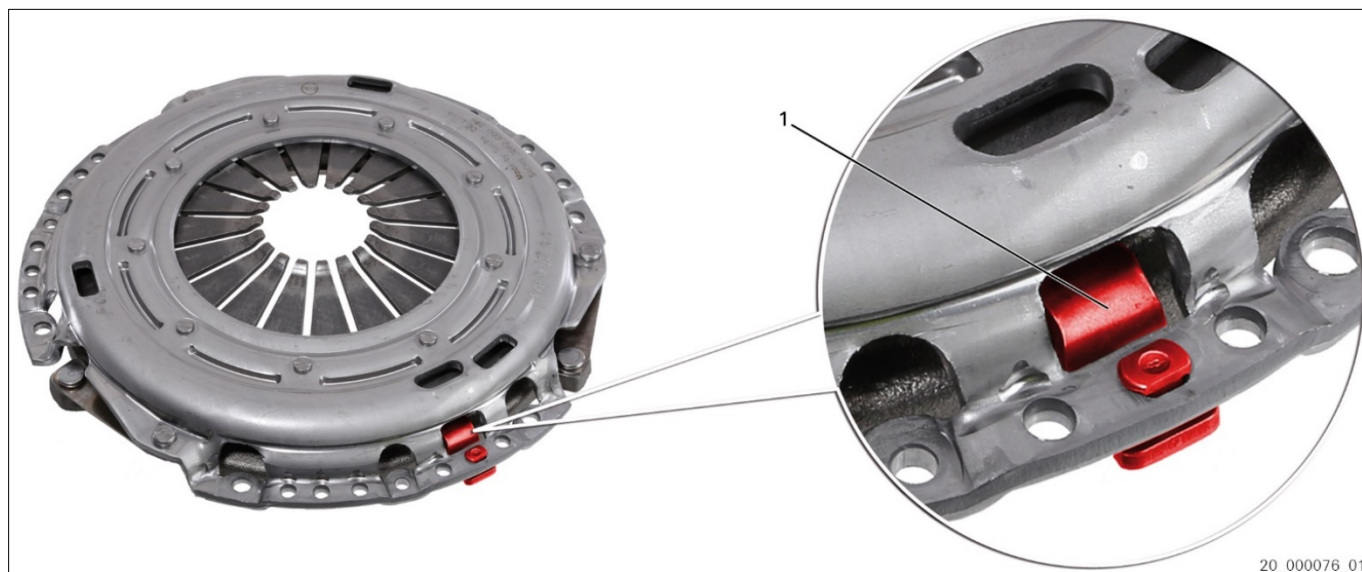

Fig. 1: XTend Tipo I com batente da carcaça (rebitado)

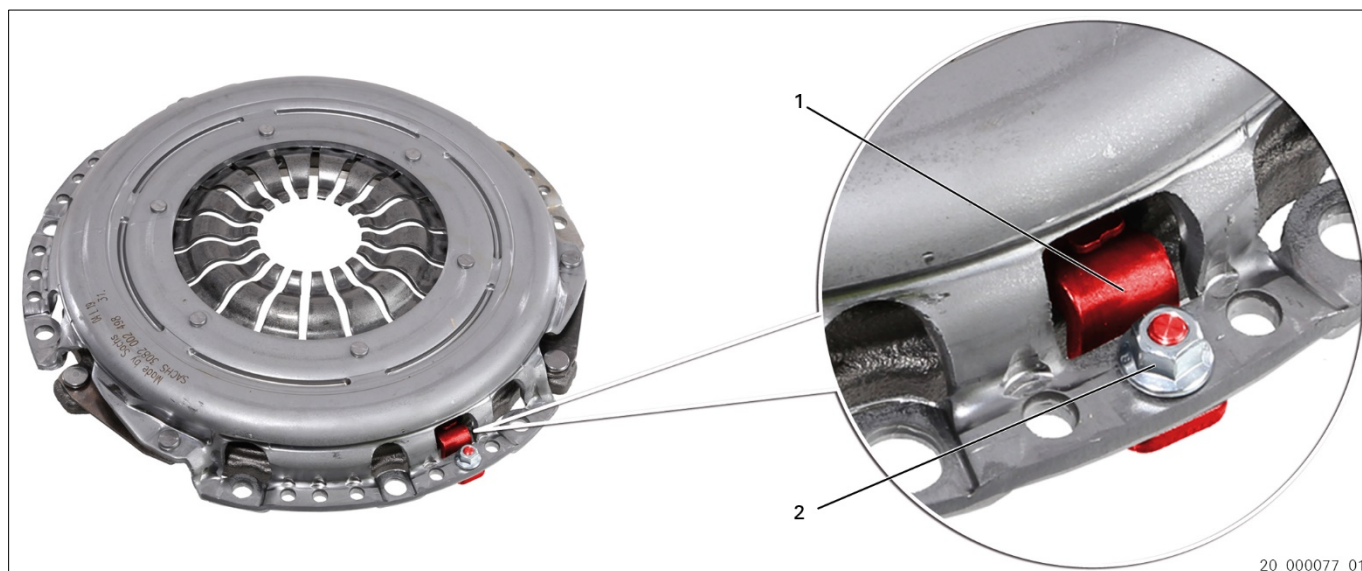

Fig. 2: XTend Tipo I com batente da carcaça (parafusado)

1 Batente da carcaça

2 Porca



O batente da carcaça (1) está móvel na condição de entrega.
 O mecanismo de ajuste não está ativo.



XTend Tipo I Modelo rebitado (Fig. 1)

Ao parafusar a placa de pressão da embreagem no volante, o batente da carcaça (1) fica travado.

→ O mecanismo de ajuste está ativo.

XTend Tipo I Modelo parafusado (Fig. 2)

Após parafusar a placa da embreagem no volante, apertar a porca (2).

→ Trava o batente da carcaça (1).

→ O mecanismo de ajuste está ativo.



Observar a Informação de serviço: 12498 PT [Embreagem XTend com batente parafusado - ativar manualmente a compensação de desgaste].

Reutilização ou Garantia

AVISO

Ao desmontar, certificar-se de que o batente da carcaça (1) não fique inclinado. Se o batente da carcaça ficar inclinado durante a desmontagem, o mecanismo de ajuste pode soltar-se. Não é possível voltar a colocar o mecanismo de ajuste no lugar.

Modelo XTend (rebitado)

Ao desmontar, o batente da carcaça (1) tem de ser solto da placa de pressão da embreagem.

Modelo XTend (parafusado)

Antes da desmontagem, soltar a porca (2). Não desparafusar completamente a porca (2).

Observar a Informação de serviço: 12498 PT [Embreagem XTend com batente parafusado - ativar manualmente a compensação de desgaste].



A ZF Aftermarket recomenda, para a montagem e desmontagem, a ferramenta especial 4200 080 561.



2. XTend Tipo II com molas ajustáveis visíveis (sem/com peça de bloqueio)

Característica	Molas ajustáveis (1) visíveis do exterior
Especificidade	Dependendo do número do artigo, sem ou com peça de bloqueio (2).
Montagem/Reutilização/Garantia	Desmontagem e montagem somente com ferramenta especial.

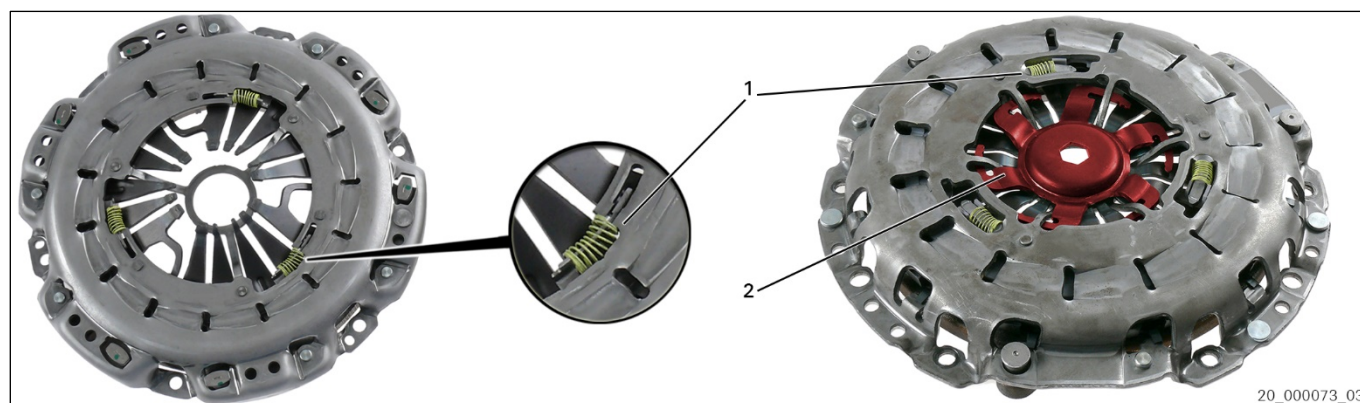

Fig. 3: XTend Tipo II sem/com peça de bloqueio

1 Molas ajustáveis

2 Peça de bloqueio

XTend Tipo II Modelo sem peça de bloqueio



Usar dispositivo de fixação com mandril de centragem (ferramenta especial 4200 080 561) para montagem da placa de pressão da embreagem autoajustável XTend Tipo II sem peça de bloqueio. Isso evita o arrasto da caixa e, conseqüentemente, o pulso de pedal e o ajuste descontrolado.

XTend Tipo II Modelo com peça de bloqueio



Depois de parafusar a placa de pressão da embreagem ao volante, remover a peça de bloqueio (2). Observar as instruções de montagem SACHS 10332 IN e 11363 IN. Centrar disco de embreagem com mandril de centragem adequado (ferramenta especial 4200 080 561).

Reutilização ou Garantia

AVISO

A recolocação do mecanismo de ajuste pode causar falhas de funcionamento.



Para montagem e desmontagem da ferramenta especial, usar 4200 080 561.



3. XTend Tipo III com molas ajustáveis não visíveis (sem/com peça de bloqueio)

Característica	Mecanismo de ajuste (2), parafuso sem-fim
Especificidade	Dependendo do número do artigo, sem ou com peça de bloqueio (1).
Montagem/Reutilização/Garantia	Desmontagem e montagem: observar as indicações do fabricante do veículo.

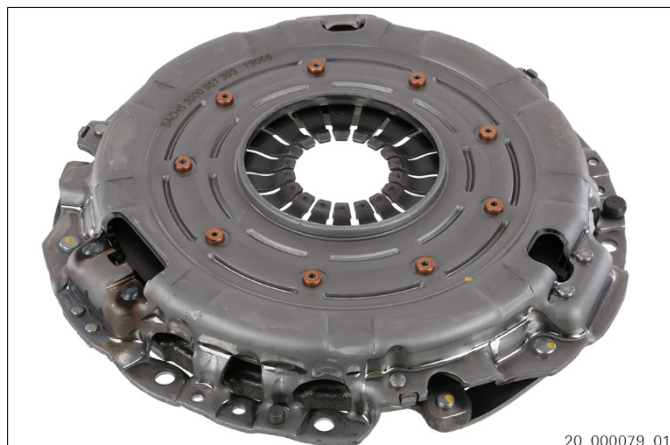

Fig. 4: XTend Tipo III sem peça de bloqueio

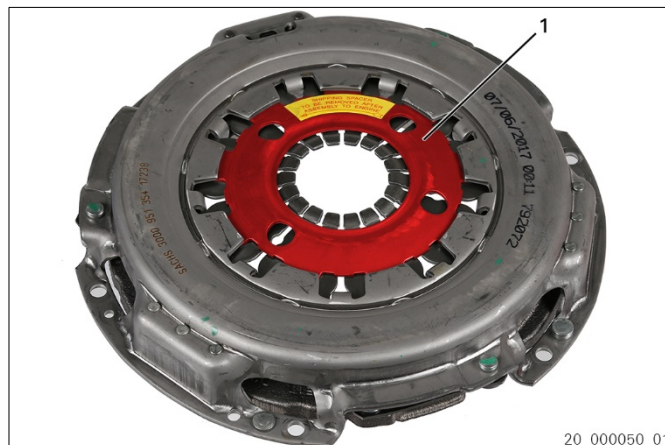

Fig. 5: XTend Tipo III com peça de bloqueio

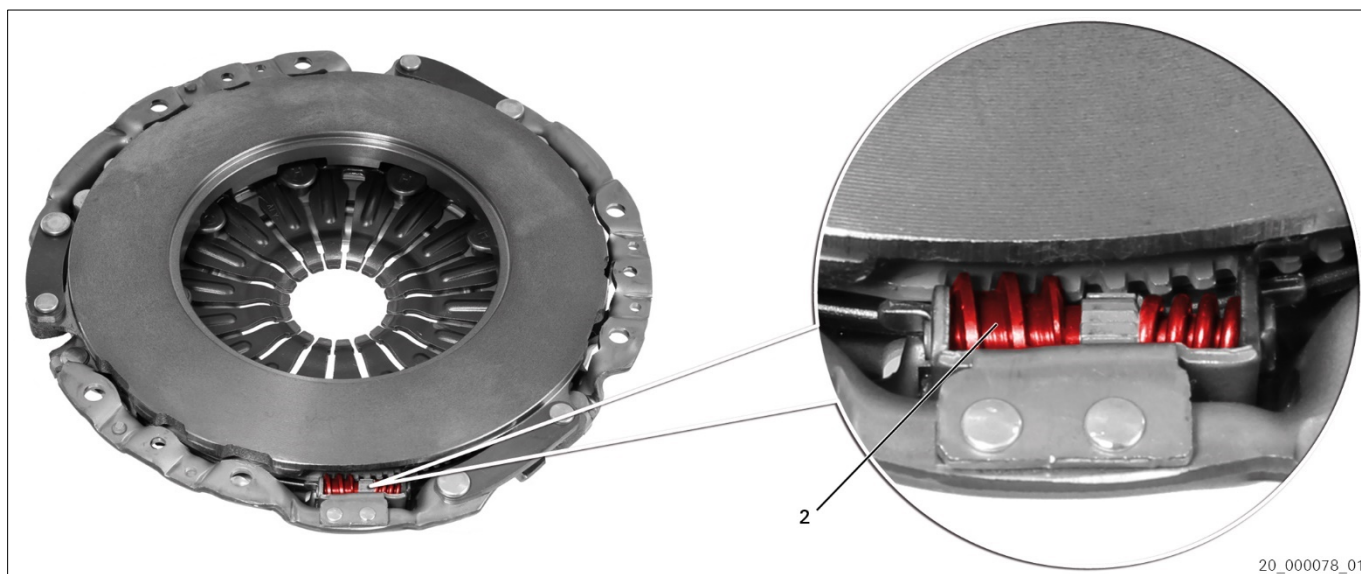

Fig. 6: Mecanismo de ajuste XTend Tipo III (exemplo)

1 Peça de bloqueio

2 Mecanismo de ajuste

XTend Tipo III Modelo com peça de bloqueio



Depois de parafusar a placa de pressão da embreagem ao volante, remover a peça de bloqueio (1). Observar a informação de serviço: 12497 PT [Embreagem XTend modelo III].

Reutilização ou Garantia



A ZF Aftermarket recomenda, para a desmontagem e montagem, a ferramenta especial 4200 080 561. Observar a informação de serviço: 12832 PT [Embreagem XTend - Desativação da compensação de desgaste (ferramenta especial)].



4. XTend Tipo IV com chapa de bloqueio (rebitada)

Característica	Chapa de bloqueio (1)
Especificidade	—
Montagem/Reutilização/Garantia	Desmontagem e montagem somente com ferramenta especial.



Fig. 7: XTend Tipo IV com chapa de bloqueio (rebitada)

1 Chapa de bloqueio

XTend Tipo IV com chapa de bloqueio

-  Para a montagem da placa de pressão da embreagem autoajustável XTend Tipo IV usar dispositivo de fixação/ferramenta especial. Isso evita o arrasto da caixa e, conseqüentemente, o pulso de pedal e o ajuste descontrolado.

Reutilização ou Garantia

-  Para a montagem e desmontagem da ferramenta especial, usar 4200 080 561. Observar as indicações do fabricante do veículo.



5. Ferramenta especial SACHS 4200 080 561



Fig. 8: Ferramenta especial: Dispositivo de fixação com mandril de centragem

O conjunto de ferramentas de embreagem serve para a desmontagem e montagem correta de embreagens XTend e embreagens convencionais, bem como para a centragem de discos de embreagem. O conjunto de ferramentas de embreagem evita não só um ajuste indesejado da embreagem XTend, mas também um desvio da caixa em embreagens convencionais, durante a montagem.

Para a centragem do disco de embreagem, é normalmente usada uma ferramenta de centragem de embreagem, mesmo em motores sem rolamento piloto no veio da cambota ou com maior diâmetro de furo do veio da cambota como diâmetro do cubo dos discos de embreagem. Os elementos tensores e elementos de centragem assegura, com um elemento tensor, a centragem precisa no disco de embreagem e, com o outro elemento tensor, a centragem precisa no rolamento piloto ou no furo do veio da cambota.



Antes da montagem, verificar o batente lateral do disco de embreagem: valor máximo de 0,5 mm. As embreagens com peça de bloqueio são centradas com um mandril de centragem especial. Só retirar a peça de bloqueio após a montagem!
A ZF Aftermarket recomenda sempre a troca da placa de pressão de embreagem, disco de embreagem e mancal de embreagem. Observar as instruções de montagem em anexo e as informações de serviço relevantes!



Cuidado no manuseio da embreagem. Caso contrário, o ajuste básico (de fábrica) necessário para o funcionamento pode alterar-se.
Para a montagem e desmontagem de placas de pressão de embreagem autoajustáveis sem peça de bloqueio, usar o dispositivo de fixação com mandril de centragem. Isso evita o arrasto da caixa e, conseqüentemente, o pulso de pedal e o ajuste descontrolado.



www.aftermarket.zf.com/serviceinformation