

# ZF Aftermarket Service Information

Luchtbalg vervangen  
Audi C6

Fabrikant —

Product

---

Documentnummer 40931 NL



**AFTERMARKET**

LEMFÖRDER  SACHS  TRW



## 1 Luchtbalg vervangen

Voertuig-fabrikant	Serie	Model
Audi	C6	A6
		A6 Allroad quattro

Tab. 1 Voertuigtoewijzing

 Voertuigtoewijzing: OE-Artikelnummer controleren.

Luchtbalgen opslaan	
Temperatuur	-15° C (min.) / +50° C (max.)
Uv-straling	Vermijd direct zonlicht.
Opslagomgeving	Let op een schone opslagomgeving. Vermijd vervuilingen.

Tab. 2 Luchtbalgen opslaan

### 1.1 Luchtbalg demonteren achteras

Voorwaarden:

- Voertuig veilig omhoog gebracht. Neem de gegevens van de voertuigfabrikant in acht.
- Luchtveringssysteem gelegegd met schikt diagnose-apparaat. Neem de gegevens van de voertuigfabrikant in acht.
- Wiel verwijderd.

#### **VOORZICHTIG**

**Verwondingsgevaar door rondvliegende onderdelen.**

**Lichte tot middelzware verwondingen mogelijk.**

- ⇒ Draag een veiligheidsbril.
- ⇒ Draag gehoorbescherming.
- ⇒ Draag veiligheidshandschoenen.

Luchtleiding loskoppelen

1. Draai de nippel van de luchtleiding voorzichtig los.

→ Luchtdruk ontsnapt.



2. Koppel de onderste schroef en moer van de koppelstang op de draagarm los.

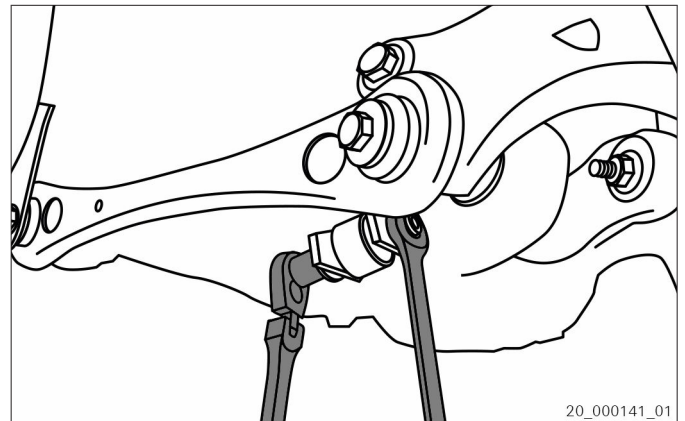

Afb. 1

3. Verwijder de schroef en moer.

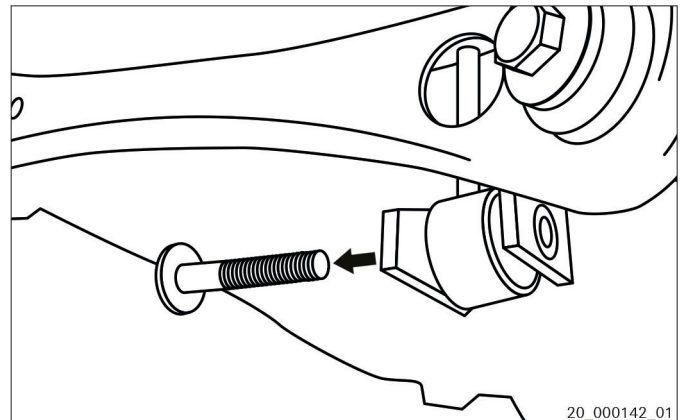

Afb. 2

4. Draai de schroef van de stootdemper los en verwijder deze.

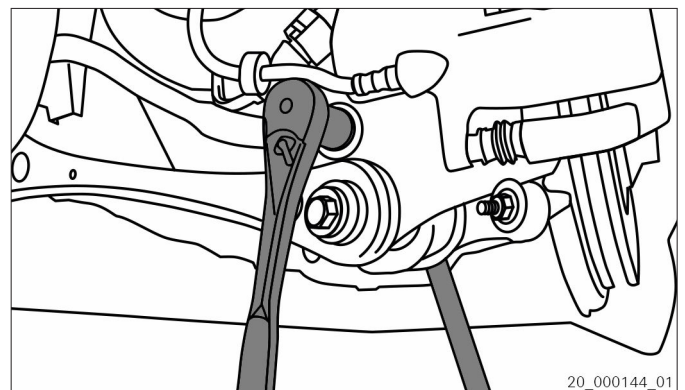

Afb. 3



5. Maak de elektrische stekerverbinding van wielsnelheidssensor los.

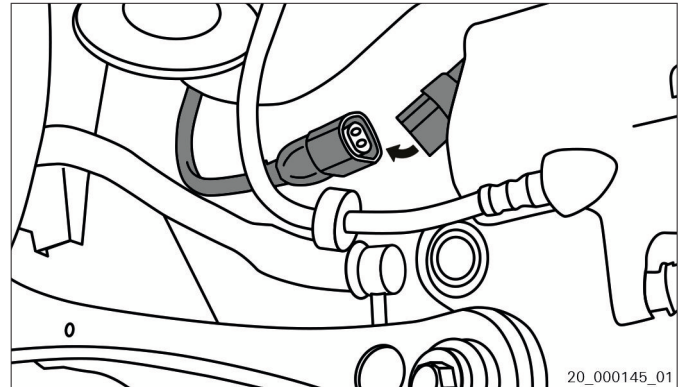

Afb. 4

6. Draai de onderste schroef van de luchtbalg los en verwijder deze.

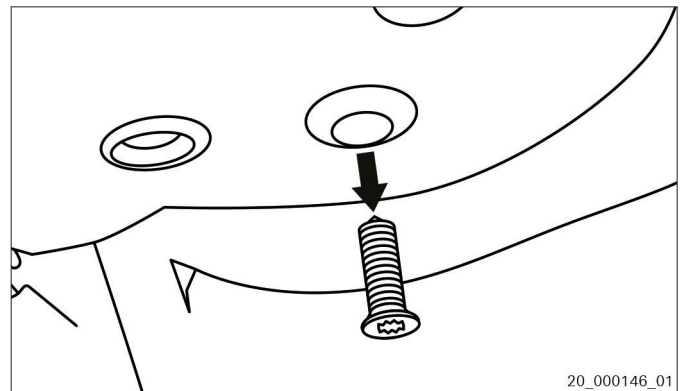

Afb. 5

7. Trek de wielophanging met een bandenlichter uit elkaar.

8. Verwijder de luchtbalg.

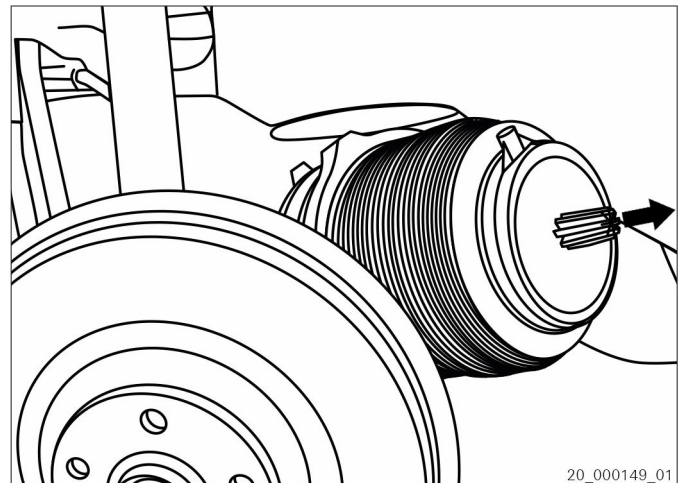

Afb. 6



## 1.2 Modificeer de luchtleiding

Voorwaarden:

- Aansluiting beschermd tegen vervuiling.

 Aansluiting van de luchtleiding aan nieuwe SACHS luchtbalg alleen zonder OE-nippel mogelijk.

Modificeer de luchtleiding

1. Nippel (1) van klemstuk (2) losmaken.

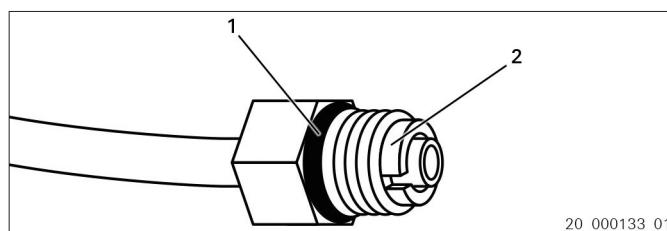

Afb. 7 Nippel met klemstuk

- 1 Nippel
- 2 Klemstuk

2. Klemstuk (2) opbuigen.

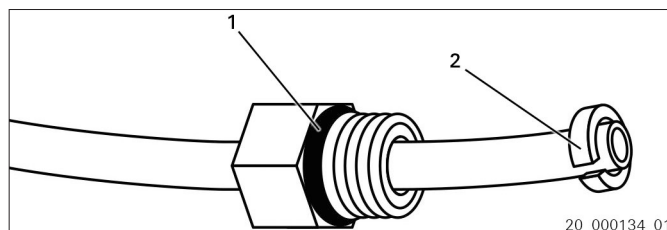

Afb. 8 Klemstuk opbuigen

- 1 Nippel
- 2 Klemstuk

3. Klemstuk (2) verwijderen.

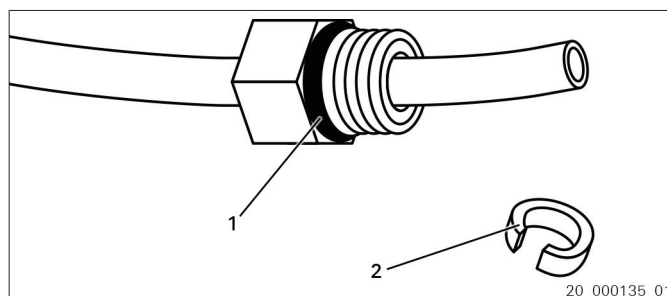

Afb. 9 Klemstuk verwijderen

- 1 Nippel
- 2 Klemstuk



4. Nippel (1) verwijderen.

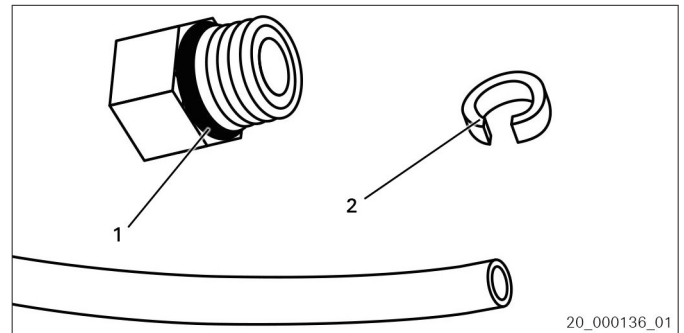

Afb. 10 Nippel verwijderen

- 1 Nippel  
2 Klemstuk

### 1.3 Luchtbalg inbouwen achteras

Voorwaarden:

- Steunvlakken gereinigd.
1. Trek de wielophanging met een bandenlichter uit elkaar.
  2.  Lijn de neus van de luchtbalg uit met de groef van het chassisdeel.

Zet de luchtbalg in.

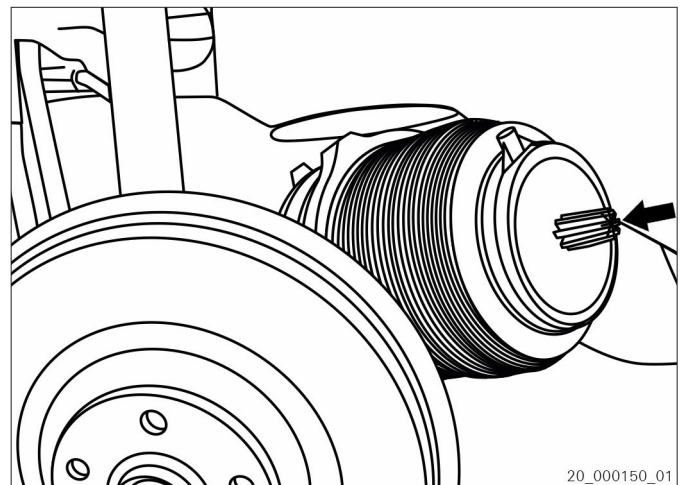

Afb. 11



- Schroef de onderste schroef van de luchtbalg in en draai deze met het correcte aanhaalmoment aan. Neem de gegevens van de voertuigfabrikant in acht.

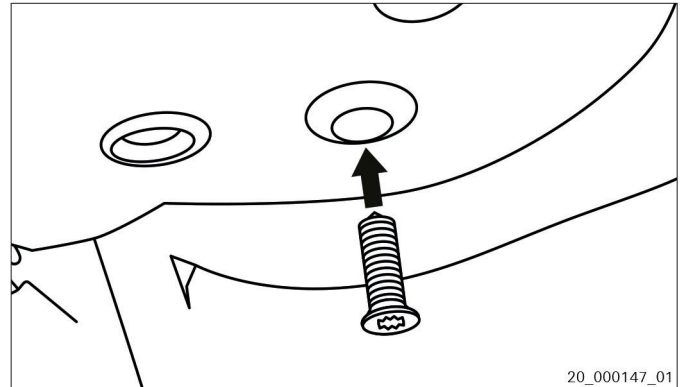

Afb. 12

- Sluit de elektrische stekerverbinding van de wielsnelheidssensor aan.

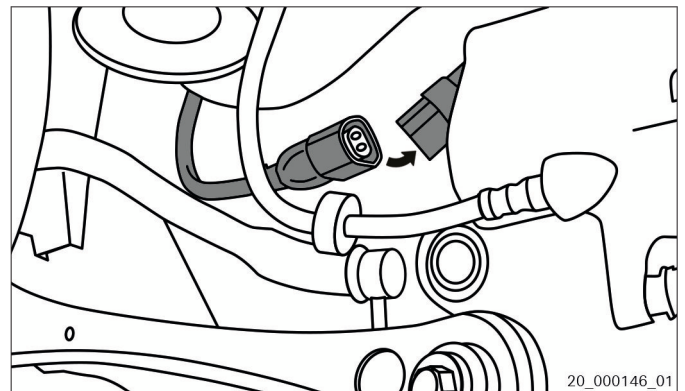

Afb. 13

- Schroef de onderste schroef van de stootdemper in en draai deze met het correcte aanhaalmoment aan. Neem de gegevens van de voertuigfabrikant in acht.

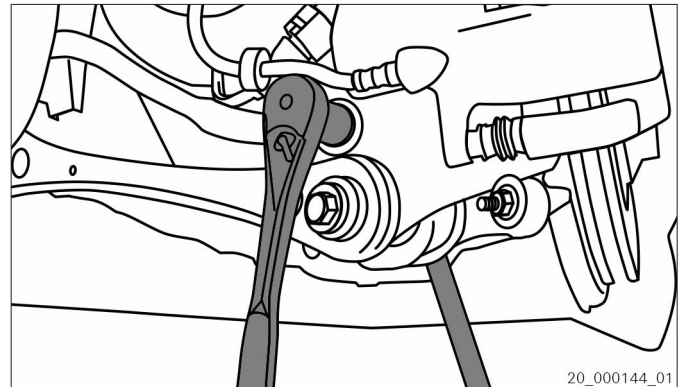

Afb. 14



6. Draai de onderste schroef en moer van de koppelstang op de draagarm vast en draai deze met het juiste aanhaalmoment vast. Neem de gegevens van de voertuigfabrikant in acht.

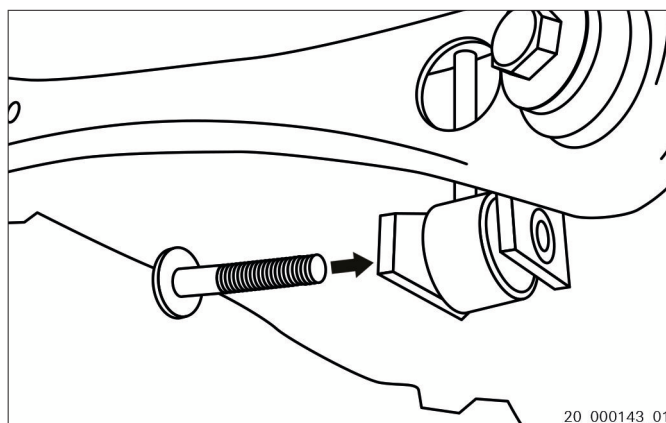

Afb. 15

## 1.4 Luchtleiding aansluiten

Voorwaarden:

- Aansluiting gereinigd.
- Aansluiting beschermd tegen vervuiling.
- Luchtleiding op beschadiging gecontroleerd.

### LET OP

**Materiële schade aan het luchtveringsysteem mogelijk.**

**Drukverlies door krasen of sneden aan de luchtleiding mogelijk.**

⇒ Controleer de luchtleiding voor aansluiting op beschadiging.

⇒ Beschadigde luchtleiding vervangen.

1. Transportborging (1) verwijderen en afvoeren.
2. Luchtleiding (1) tot aan de aanslag in de nippel insteken.

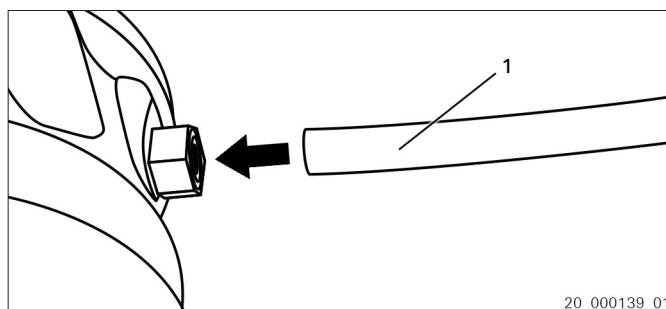

Afb. 16 Steek de luchtleiding in

1 Luchtleiding





3. Trek aan de luchtleiding om een veilige pasvorm te controleren.

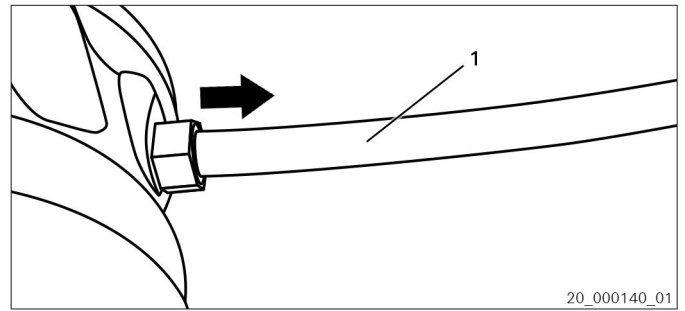

Afb. 17 Controleer op een veilige pasvorm

1 Luchtleiding

4. Vul het luchtveringssysteem met een geschikt diagnose-apparaat. Neem de gegevens van de voertuigfabrikant in acht.
5. Wiel vastschroeven en met het correcte aanhaalmoment aandraaien. Neem de gegevens van de voertuigfabrikant in acht.
6. Voertuig van de burg neerlaten.