



Zelfstellende koppelingen XTend type I, II, III, IV voor personenauto's

Zelfstellende koppelingen hebben, afhankelijk van het type, verschillende kenmerken om ze te onderscheiden.

1. XTend type I met behuizingsaanslag (gepopnageld/geschroefd)

Kenmerk	Behuizingsaanslag (1)
Bijzonderheid	Behuizingsaanslag gepopnageld (afb. 1) of geschroefd (afb. 2)
Inbouw/hergebruik/garantie	Tijdens het uitbouwen moet de behuizingsaanslag loskomen en kunnen bewegen.

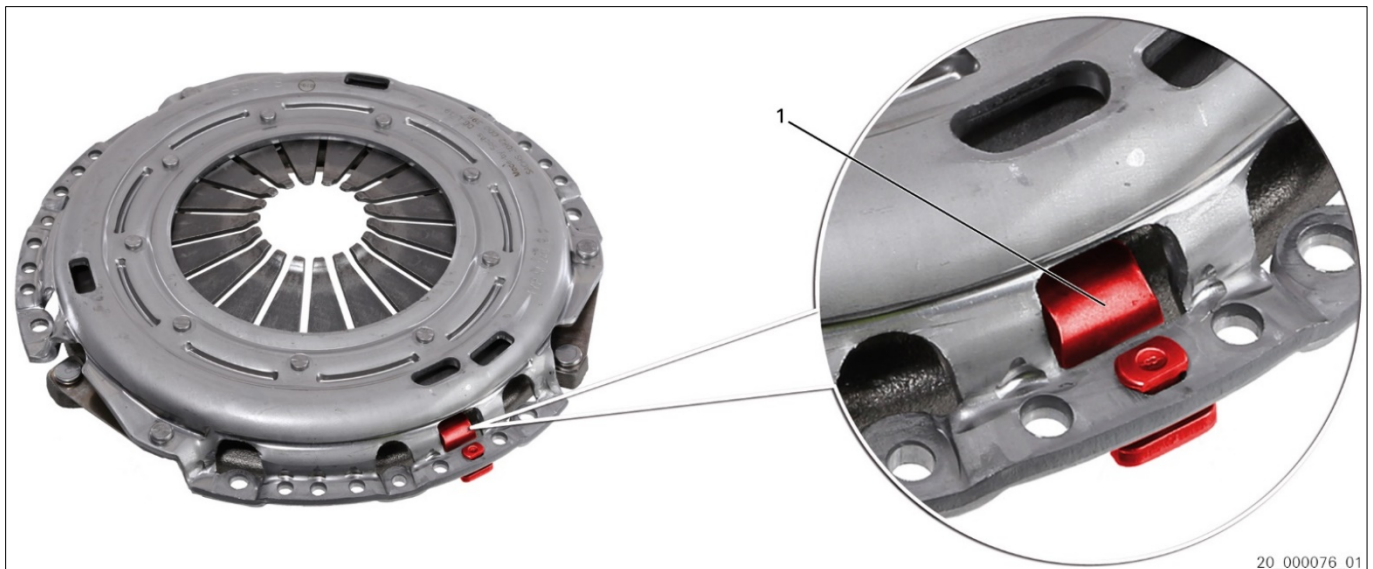

Afb. 1: XTend type I met behuizingsaanslag (gepopnageld)

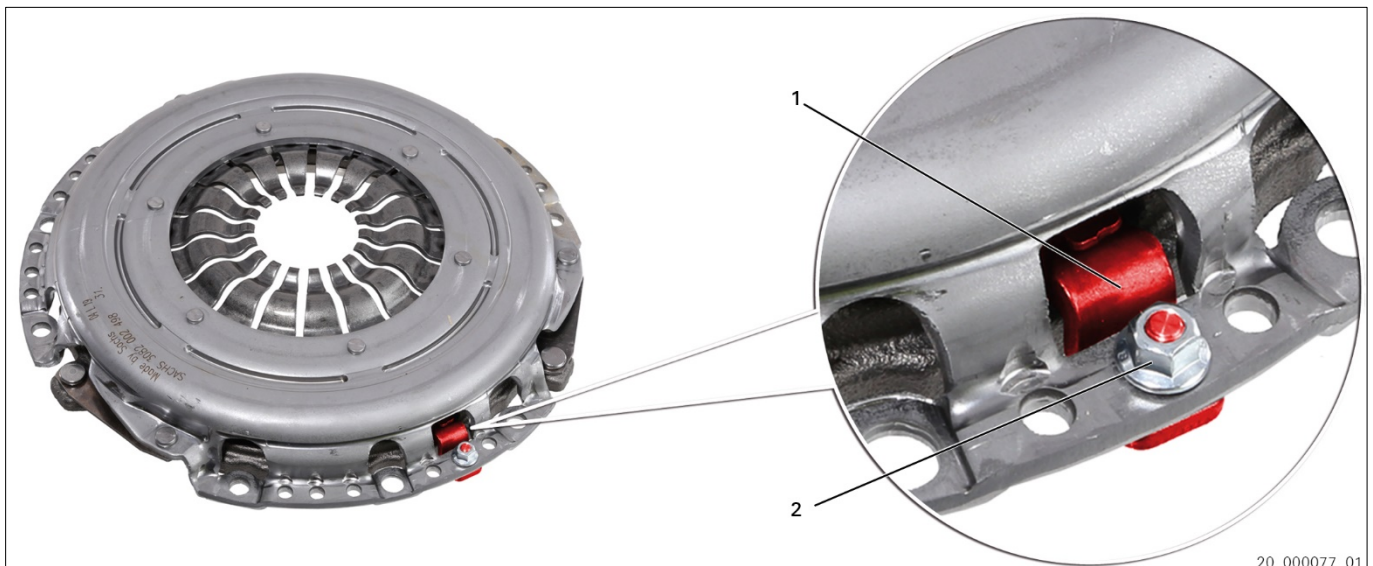

Afb. 2: XTend type I met behuizingsaanslag (vastgeschroefd)

1 Behuizingsaanslag

2 Moer



Behuizingsaanslag (1) kan in geleverde toestand worden bewogen.
 Stelmechanisme is niet actief.

**XTend type I uitvoering gepopnageld (afb. 1)**

Tijdens het vastschroeven van de drukgroep aan het vliegwiel wordt de behuizingsaanslag (1) vergrendeld.

→ Stelmechanisme is actief.

XTend type I uitvoering geschroefd (afb. 2)

Na het vastschroeven van de drukgroep aan het vliegwiel, moer (2) vastdraaien.

→ Vergrendelt de behuizingsaanslag (1).

→ Stelmechanisme is actief.



Service-informatie in acht nemen: 12498 NL [XTend-koppeling met vastgeschroefde aanslag: slijtagecompensator handmatig activeren].

Hergebruik of garantie**LET OP**

Tijdens de demontage erop letten dat de behuizingsaanslag (1) niet vastklemt. Wanneer de behuizingsaanslag tijdens het uitbouwen vastklemt, kan het stelmechanisme worden geactiveerd. Terugzetten van het stelmechanisme is niet mogelijk.

XTend-uitvoering (gepopnageld)

Tijdens het uitbouwen moet de behuizingsaanslag (1) loskomen van het koppelingshuis.

XTend-uitvoering (geschroefd)

Voor het uitbouwen moer (2) losdraaien. Moer (2) niet compleet eraf schroeven.

Service-informatie in acht nemen: 12498 NL [XTend-koppeling met vastgeschroefde aanslag: slijtagecompensator handmatig activeren].



ZF Aftermarket adviseert voor in- en uitbouw het speciale gereedschap 4200 080 561.



2. XTend type II met zichtbare stelveren (zonder/met vergrendelingsstuk)

Kenmerk	Stelveren (1) van buitenaf zichtbaar
Bijzonderheid	Afhankelijk van het artikelnummer zonder of met vergrendelingsstuk (2).
Inbouw/hergebruik/garantie	Uit- en inbouw alleen met speciaal gereedschap.

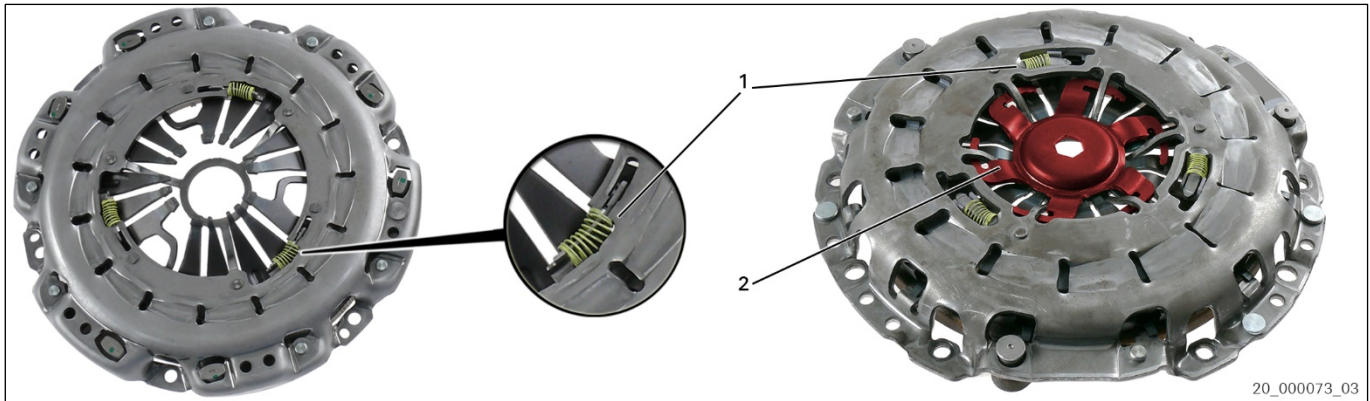

Afb. 3: XTend type II zonder/met vergrendelingsstuk

1 Stelveren

2 Vergrendelingsstuk

XTend type II uitvoering zonder vergrendelingsstuk



Spanvoorziening met centreerpen (speciaal gereedschap 4200 080 561) voor montage van de zelfstellende drukgroep XTend type II zonder vergrendelingsstuk gebruiken. Die voorkomt de verschuiving van de behuizing en daardoor een trillend pedaal en ongecontroleerd bijstellen.

XTend type II uitvoering met vergrendelingsstuk



Na het vastschroeven van de drukgroep aan het vliegwiel het vergrendelingsstuk (2) verwijderen. SACHS montagehandleiding 10332 IN en 11363 IN in acht nemen. Koppelingsplaat met passende centreerpen centreren (speciaal gereedschap 4200 080 561).

Hergebruik of garantie

LET OP

Terugstellen van het verstelmecanisme kan resulteren in functiestoringen.



Voor uit- en inbouw het speciale gereedschap 4200 080 561 gebruiken.



3. XTend type III met niet-zichtbare stelveren (zonder/met vergrendelingsstuk)

Kenmerk	Stelmechanisme (2), wormwiel
Bijzonderheid	Afhankelijk van het artikelnummer zonder of met vergrendelingsstuk (1).
Inbouw/hergebruik/garantie	Uit- en inbouw: gegevens van de voertuigfabrikant in acht nemen.



Afb. 4: XTend type III zonder vergrendelingsstuk

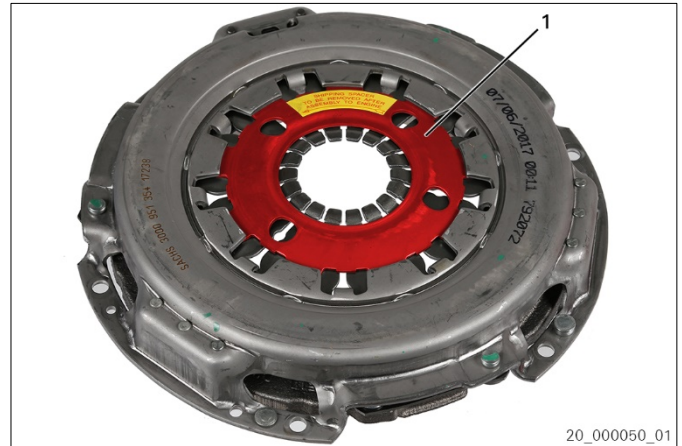

Afb. 5: XTend type III met vergrendelingsstuk

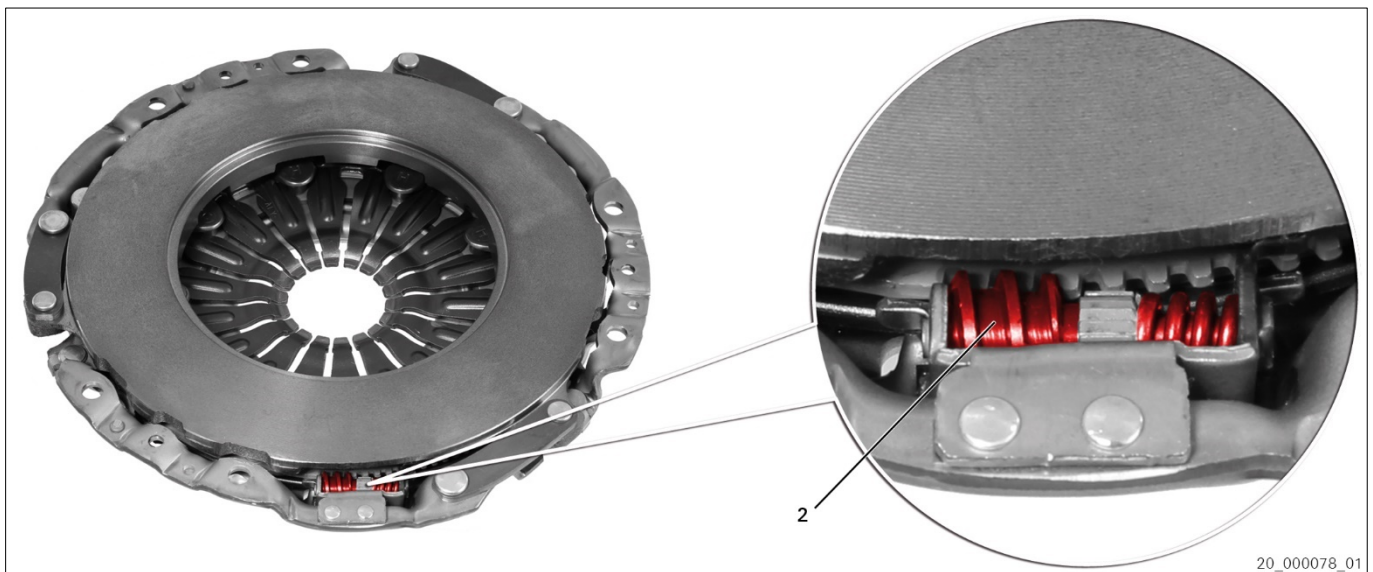

Afb. 6: Stelmechanisme XTend type III (voorbeeld)

1 Vergrendelingsstuk

2 Stelmechanisme

XTend type III uitvoering met vergrendelingsstuk



Na het vastschroeven van de drukgroep aan het vliegwiel het vergrendelingsstuk (1) verwijderen. Service-informatie in acht nemen: 12497 NL [XTend-koppeling type III].

Hergebruik of garantie



ZF Aftermarket adviseert het speciale gereedschap 4200 080 561 voor uit- en inbouw. Service-informatie in acht nemen: 12832 NL [XTend-koppeling - Slijtagecompensatie deactiveren (speciaal gereedschap)].



4. XTend type IV met vergrendelingsplaat (gepopnageld)

Kenmerk	Vergrendelingsplaat (1)
Bijzonderheid	–
Inbouw/hergebruik/garantie	Uit- en inbouw alleen met speciaal gereedschap.



Afb. 7: XTend type IV met vergrendelingsplaat (gepopnageld)

1 Vergrendelingsplaat

XTend type IV met vergrendelingsplaat

-  Voor de montage van de zelfstellende drukgroep XTend type IV spanvoorziening/speciaal gereedschap gebruiken. Dit voorkomt de verschuiving van de behuizing en daardoor een trillend pedaal en ongecontroleerd bijstellen.

Hergebruik of garantie

-  Voor uit- en inbouw het speciale gereedschap 4200 080 561 gebruiken. Neem de gegevens van de voertuigfabrikant in acht.



5. SACHS speciaal gereedschap 4200 080 561



Afb. 8: Speciaal gereedschap: spanvoorziening met centreerpen

De koppelinggereedschapsset dient voor de vakkundige uit- en inbouw van XTend-koppelingen en conventionele koppelingen evenals het centreren van de koppelingsplaten. De koppelinggereedschapsset voorkomt niet alleen een ongewenst verstellen van de XTend-koppeling, maar ook het kromtrekken van de behuizing bij conventionele koppelingen tijdens de montage.

Voor het centreren van de koppelingsplaat wordt gewoonlijk het koppelingscentreergereedschap gebruikt, ook bij motoren zonder koppelingslager in de krukas of met een grotere krukasboorgatdiameter dan de naafdiameter van de koppelingsplaat. De spanelementen en centreerelementen zorgen met een spanelement voor de nauwkeurige centrering in de koppelingsplaat en met het andere spanelement de nauwkeurige centrering in het koppelingslager resp. het krukasboorgat.



Voor de montage de axiale slingering van de koppelingsplaat controleren: maximale waarde 0,5 mm. Koppelingen met een vergrendelingsstuk worden met een speciale centreerpen gecentreerd. Het vergrendelingsstuk pas na de inbouw verwijderen!
ZF Aftermarket adviseert in principe drukgroep, koppelingsplaat en druklager te vervangen. Meegeleverde montagehandleiding en relevante service-informatie in acht nemen!



Voorzichtig bij de hantering van de koppeling. De basisinstelling (af fabriek) die nodig is voor de werking, kan anders veranderen. Voor de montage en demontage van zelfstellende drukplaten zonder vergrendelingsstuk de spanvoorziening met centreerpen gebruiken. Die voorkomt de verschuiving van de behuizing en daardoor een trillend pedaal en ongecontroleerd bijstellen.



www.aftermarket.zf.com/serviceinformation