



SERVICE INFO – EvR 1057



Αξονική ράβδος Opel Vectra

πίσω άξονα

Κατασκευαστές: Opel / Vauxhall

Μοντέλα: Vectra B / Vectra MKI

Κωδικός Ruville: 935319
915300

Κωδικός OE: 464023
423121

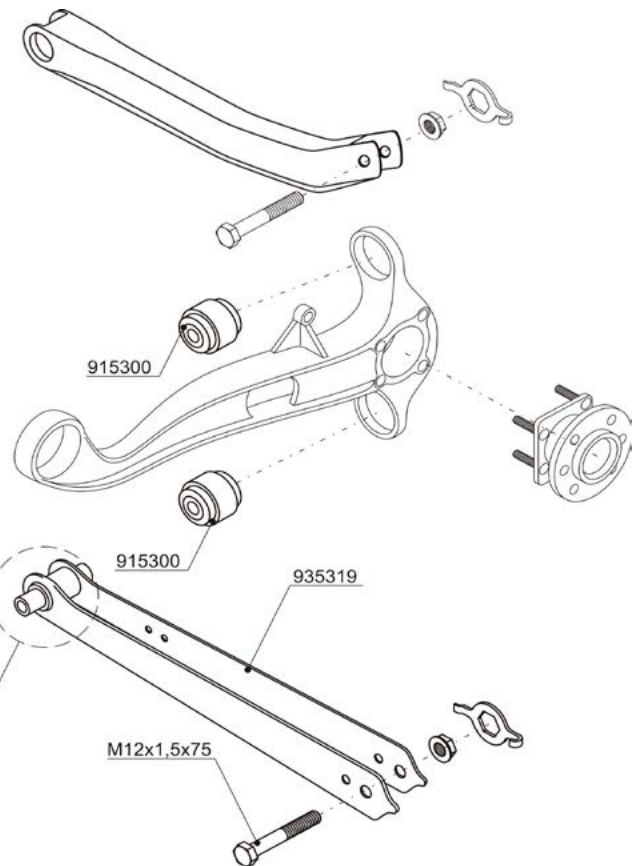

Οι ρωγμές και οι θραύσεις προκαλούν συνήθως ζημιές στην κάτω ράβδο πίσω άξονα του Opel Vectra B. Αυτό οφείλεται κυρίως στη διάβρωση των ράβδων, σε συνδυασμό με άκαμπτα ή μαγκωμένα ακρόμπαρα στην πλευρά των τροχών.

Οι επισκευές για την αντικατάσταση των ράβδων χωρίς τα ακρόμπαρα, δεν καταπολεμούν την αιτία. Είναι πιθανό να προκληθεί πρόωρη βλάβη στις καινούριες ράβδους με τα ίδια συμπτώματα όπως πριν.

Για το λόγο αυτό, το ακρόμπαρο της ράβδου (RUVILLE Τεμάχιο 915300) πρέπει να αντικαθίσταται οπωσδήποτε μαζί με τις αξονικές ράβδους. Θα πρέπει επίσης να ελέγχεται το ακρόμπαρο που είναι τοποθετημένο στον τροχό για να διαπιστώνεται αν κινείται ομαλά και, αν χρειάζεται, να αντικαθίσταται.

Για περαιτέρω υποστήριξη στην αντιμετώπιση της διάβρωσης, η RUVILLE προσφέρει, σε αντίθεση με τα πρότυπα που ισχύουν κατά κανόνα στην αγορά, επιψευδαργυρωμένες ράβδους κορυφαίας ποιότητας.

Εικόνα 1: Ράβδος Opel Vectra πίσω άξονα

Κατά την αλλαγή της εγκάρσιας δοκού, αντικαθιστάτε πάντα την τελική ράβδο.

Προσοχή στις οδηγίες του κατασκευαστή του οχήματος!

Θέλετε περισσότερα; Μπορούμε να βοήθίσουμε!
Schaeffler Automotive Aftermarket GmbH & Co. KG
Egon von Ruville GmbH
Billbrookdeich 82
22113 Hamburg / Germany
Τηλ.: +49 40 733 44-0
www.ruville.com