

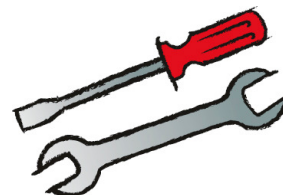

Das Original

TSI 04/11



# Nova junta para tampa do eixo de comando Mercedes-Benz OM 457 LA| HLA

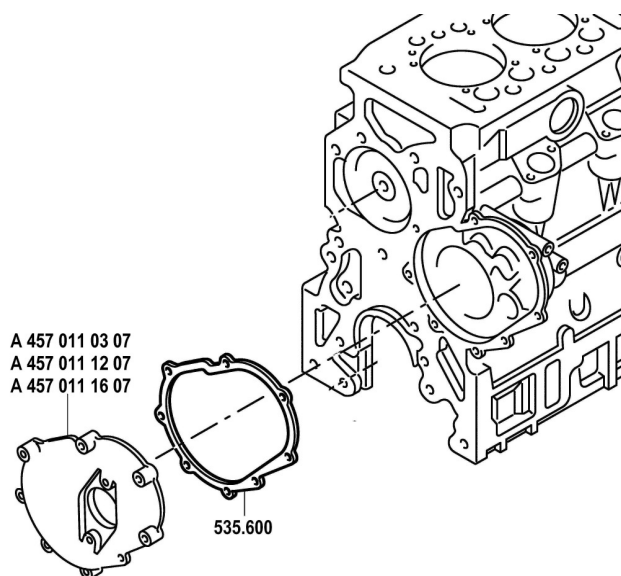

Visando melhorar a vedação entre a tampa do eixo de comando e o bloco do motor, uma nova junta Metaloseal® foi desenvolvida. Ela substitui o composto de vedação que era utilizado anteriormente para esta junção.

**!** Para prevenir danos na correia, a tampa do eixo de comando deve ser substituída

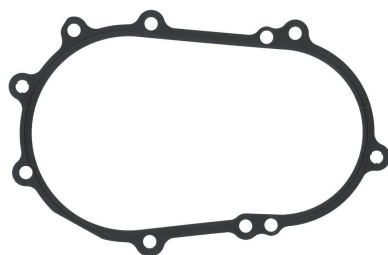

535.600

1x



457 011 08 80