

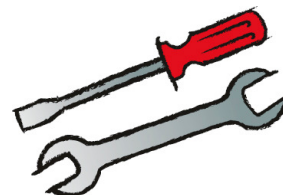

Das Original

TSI 04/11



Nouveau joint pour le bouchon d'arbre à
cames

Mercedes-Benz OM 457 LA | HLA

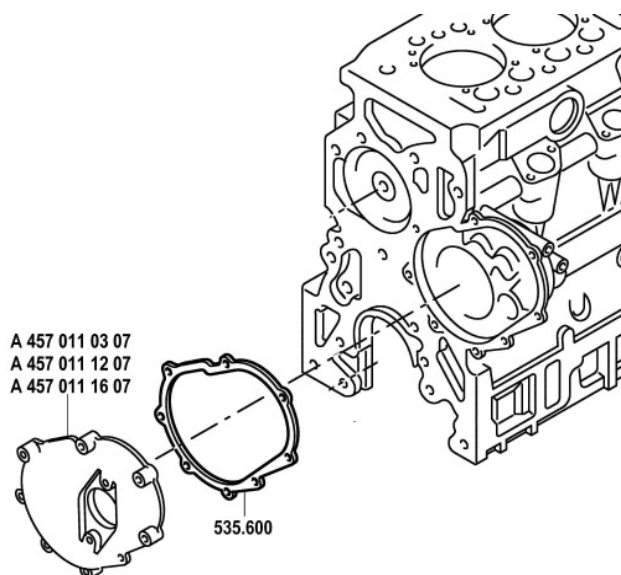

Un nouveau joint Metaloseal® a été développé pour améliorer l'étanchéité entre le bouchon d'arbre à cames et le carter moteur. Ce joint remplace la pâte à joint utilisée jusqu'ici sur ce plan de joint.

! Pour éviter toute détérioration de la courroie de transmission, il est nécessaire de monter un bouchon neuf sur l'arbre à cames.

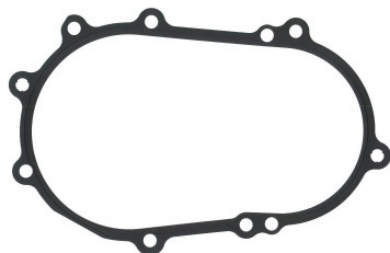

535.600

1x



457 011 08 80