

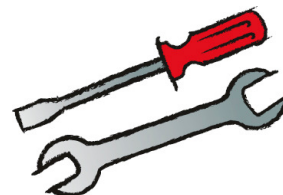

Das Original

TSI 04/11



Neue Abdichtung des Nockenwellenrad-Deckels Mercedes-Benz OM 457 LA| HLA

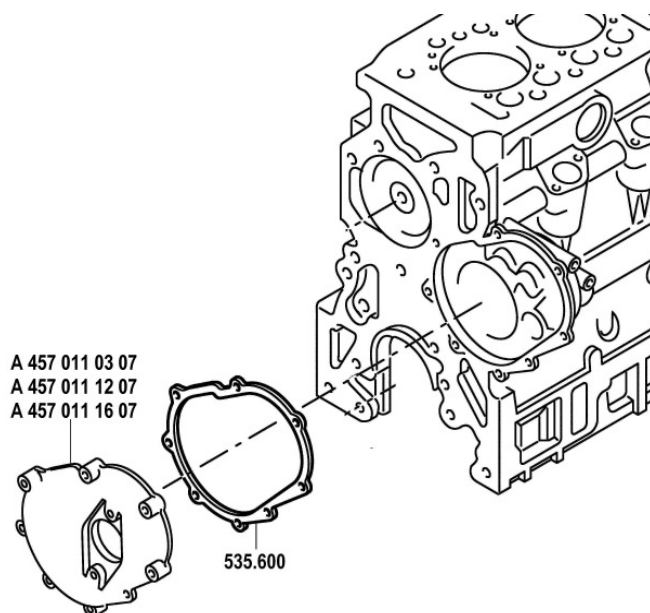

Zur besseren Abdichtung des Nockenwellenrad-Deckels am Zylinderkurbelgehäuse wurde eine neue Metaloseal®-Dichtung entwickelt. Diese löst die bisher eingesetzte Dichtmasse an dieser Dichtstelle ab.

! Um Beschädigungen am Riemenantrieb zu vermeiden, ist eine Erneuerung des Nockenwellenrad-Deckels erforderlich.

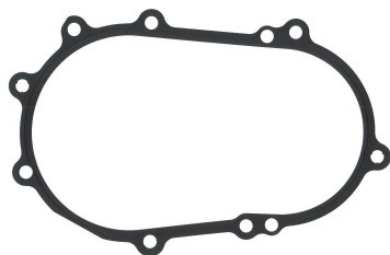

535.600

1x



457 011 08 80