

**Allgemein**

- Das mit den Arbeiten beauftragte Personal muss vor Arbeitsbeginn diesen Montagehinweis gelesen und verstanden haben.
- Die Arbeiten dürfen nur von Fachpersonal durchgeführt werden.
- Die jeweils geltenden gesetzlichen Bestimmungen, Sicherheitsbestimmungen und Hinweise des Fahrzeugherstellers beachten.
- Ein heruntergefallenes Bauteil nicht wieder verwenden. Das Bauteil könnte beschädigt sein.

**Einbau**

- Vor Beginn der Arbeiten heiße Motorenteile abkühlen lassen.
- Nur saubere Teile einbauen.
- Montageflächen müssen sauber und frei von Spuren von Dichtmitteln und alten Dichtungen sein.
- Die Elektronikeinheit (1) so auf den Ventilkörper (2) schieben, dass die seitlichen Führungen (4) sicher ineinander greifen.
- Sicherstellen, dass die elektrischen Kontakte (5) gerade in die Bohrungen (6) eingeführt werden. Elektrische Kontakte (5) nicht verbiegen.
- Verschraubungen (3) gleichmäßig über Kreuz festziehen.  
Anzugsdrehmomente: 3,7 Nm - 0,2 Nm
- Nach den Umbaumaßnahmen: Fehlerspeicher auslesen und vorhandene Fehlerereinträge löschen.

Änderungen und Bildabweichungen vorbehalten.

**General**

- The personnel responsible for the task must have read and understood these mounting instructions before commencing work.
- The work must only be carried out by specialist personnel.
- Please note the applicable legal provisions, safety provisions and vehicle manufacturer's instructions.
- Do not reuse any components which have fallen to the floor. The component may be damaged.

**Installation**

- Allow hot engine parts to cool down before commencing work.
- Only install clean parts.
- The mounting surfaces must be clean and contain no traces of sealants and old seals.
- Slide the electronics unit (1) onto the valve body (2) so that the guides on the sides (4) lock together securely.
- Ensure that the electrical contacts (5) are inserted straight into the bores (6). Do not bend the electrical contacts (5).
- Tighten the screw connections (3) evenly crosswise. Tightening torques: 3.7 Nm - 0.2 Nm
- Following the conversion measures: read the fault code memory and delete any error messages.

All content including pictures and diagrams is subject to alteration.

**Généralités**

- Le personnel chargé des travaux doit avoir lu et compris la présente notice de montage avant de commencer.
- Les travaux doivent être effectués uniquement par un personnel qualifié.
- Observer les dispositions légales en vigueur, les règlements de sécurité et les consignes du constructeur automobile.
- Ne pas réutiliser un élément de construction tombé au sol. L'élément de construction pourrait être endommagé.

**Montage**

- Avant de commencer les travaux, attendre que les pièces moteur brûlantes aient refroidi.
- Ne monter que des pièces propres.
- Les surfaces de montage doivent être propres et exemptes de résidus de produits d'étanchéité et d'anciens joints.
- Introduire l'unité électronique (1) sur le corps de soupape (2) de sorte que les guidages latéraux (4) s'emboîtent.
- Vérifier que les contacts électriques (5) s'insèrent tout droit dans les alésages (6). Ne pas tordre les contacts électriques (5).
- Serrer la visserie (3) uniformément en croix. Couples de serrage : 3,7 Nm - 0,2 Nm
- Une fois les mesures de modification effectuées : lire la mémoire d'anomalie et supprimer les codes de défaut affichés.

Sous réserve de modifications et de variations dans les illustrations.



Abb. 1/Fig. 1/Рис. 1



Abb. 2/Fig. 2/Рис. 2

**Generalidades**

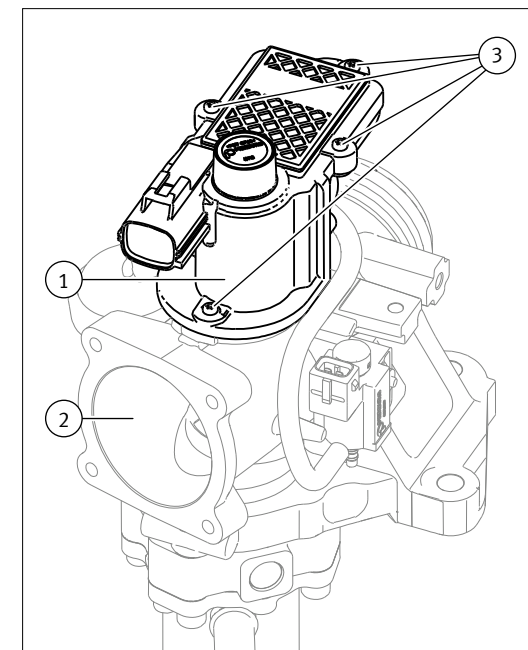
- El personal encargado de realizar los trabajos tiene que haber leído y comprendido estas indicaciones para el montaje antes comenzar con los mismos.
- Los trabajos sólo deben ser realizados por personal especializado.
- Cumplir con las respectivas disposiciones legales vigentes, los reglamentos de seguridad y las indicaciones de los fabricantes de vehículos.
- No volver a utilizar un componente que se haya caído. Podría haberse dañado.

**Montaje**

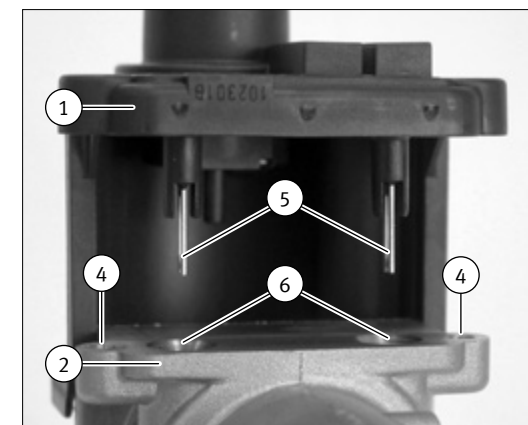
- Dejar enfriar las piezas calientes del motor antes de iniciar los trabajos.
- Montar sólo piezas limpias.
- Las superficies de montaje deben estar limpias y libres de huellas de agentes obturadores y de restos de material de las juntas viejas.
- Deslizar la unidad electrónica (1) sobre el cuerpo de la válvula (2) de modo que las guías laterales (4) engranen de manera segura.
- Asegurarse que los contactos eléctricos (5) se inserten en línea recta en los taladros (6). No doblar los contactos eléctricos (5).
- Apretar en cruz las atomilladuras (3) de manera uniforme. Pares de apriete: 3,7 Nm - 0,2 Nm
- Después de las medidas de adaptación: leer la memoria de averías y borrar los registros de averías existentes.

Modificaciones y cambios de dibujos reservados.

**Общие положения**

- Персонал, которому поручены данные работы, перед их началом должен прочесть и понять данную инструкцию по монтажу.
- Работы разрешено выполнять только специалистам.
- Соблюдайте действующие законодательные предписания, правила по технике безопасности и указания изготовителя транспортного средства.
- Если деталь упала, ее больше не разрешается использовать. Деталь, возможно, повреждена.

**Монтаж**

- Перед началом работ дайте горячим деталям двигателя остыть.
- Монтируйте только чистые детали.
- Монтажная поверхность должна быть чистой и не должна содержать остатков уплотнительных средств и старых уплотнений.
- Установите электронный узел (1) на корпус клапана (2) таким образом, чтобы боковые направляющие (4) надежно вошли в зацепление.
- Следите за тем, чтобы электронные контакты (5) вошли в отверстия (6) ровно. Не изгибайте электрические контакты (5).
- Равномерно затяните резьбовые соединения (3) крест-накрест. Моменты затяжки: 3,7 Нм - 0,2 Нм
- После перемонтажа: считайте регистратор неисправностей и удалите имеющиеся записи неисправностей.

Возможны изменения и расхождения в рисунках.

**Generalità**

- Prima di iniziare i lavori, il personale incaricato deve aver letto e compreso la seguente avvertenza per il montaggio.
- I lavori vanno eseguiti solo da personale specializzato.
- Attenersi alle disposizioni di legge e di sicurezza in vigore, nonché alle avvertenze del produttore del veicolo.
- Non riutilizzare componenti caduti, possono essere danneggiati.

**Montaggio**

- Prima di iniziare i lavori lasciar raffreddare le parti molto calde del motore.
- Montare solo componenti puliti.
- Le superfici di montaggio devono essere pulite e non devono presentare tracce di sigillanti, né di vecchie guarnizioni.
- Spingere l'unità elettronica (1) sul corpo di valvola (2) in modo che le guide laterali (4) facciano presa tra loro in modo saldo.
- Assicurarsi che i contatti elettrici (5) siano inseriti dritti nei fori (6). Non piegare i contatti elettrici (5).
- Serrare in contemporanea i collegamenti a vite (3) passando alternativamente da un punto a quello diagonalmente opposto. Coppie di serraggio: 3,7 Nm - 0,2 Nm
- Dopo le misure di modifica: leggere la memoria guasti e cancellare i codici guasto.

La società si riserva il diritto di effettuare cambiamenti e apportare modifiche alle figure.

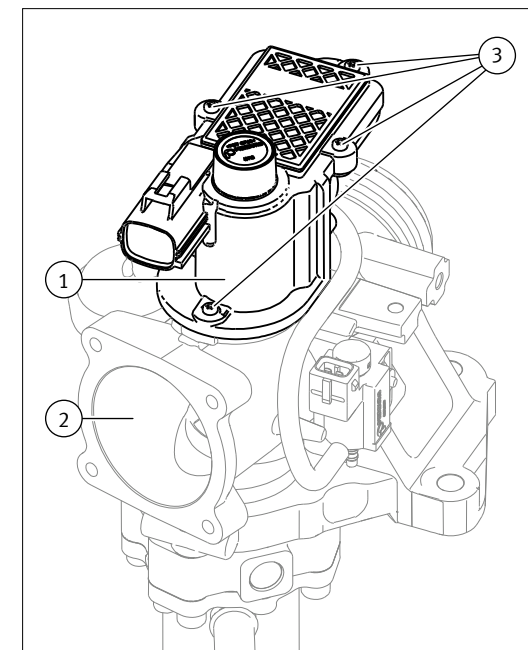

Abb. 1/Fig. 1/Рис. 1

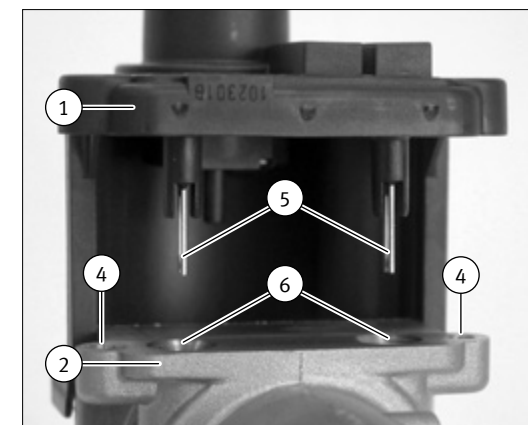

Abb. 2/Fig. 2/Рис. 2