

## ➤ GKN installation instructions

### Stuurkolom

Met elektrische stuurbekrachtiging  
OPEL CORSA C

#### Veiligheidsaanwijzingen

Bij werkzaamheden aan de stuurbekrachtiging dient op orde en netheid te worden gelet.  
Tijdens de demontage van de stuurkolom moet de stuurkolomafstelling vergrendeld blijven.  
Zelfborgende en gecorrodeerde bouten en moeren moeten in principe worden vervangen.  
Afvoervoorschriften opvolgen!

Werkzaamheden aan airbagsystemen moeten door gekwalificeerd personeel uitgevoerd worden.  
Reparatiewerkzaamheden aan componenten van het airbag/gordespannersysteem zijn niet toelaatbaar; er dienen in principe nieuwe onderdelen te worden gebruikt.  
Met geweld openen of wijzigen van deze componenten is verboden.  
Nooit met een multimeter of een proeflamp metingen aan pyrotechnische onderdelen uitvoeren.  
Airbagunits altijd met de beklede zijde naar boven wegleggen.  
Oliën, vetten, chemicaliën en door de fabrikant niet vrijgegeven reinigingsmiddelen niet voor airbagunits gebruiken.  
Pyrotechnische onderdelen nooit zonder toezicht laten liggen.

#### Benodigd speciaal gereedschap



Steeksleutelinzet en bitinzet-set  
OE (MKM-604-D)

## Benodigde tijden/aanhaalmomenten

### Richttijd

Stuurkolom vervangen.	1,30 h
-----------------------	--------

### Aanhaalmomenten

**Zelfborgende bouten en moeren moeten in principe altijd vernieuwd worden.**

Bout voor stuurtussenas (1)	(zie afbeelding7)	Borgmiddel gebruiken.	24 Nm + 60°
Bout(en) van stuurkolom (1)	(zie afbeelding8)		22 Nm
Moer(en) voor stuurkolom (2)	(zie afbeelding8)		22 Nm
Bout(en) van de greep voor kantelinstelling			1,8 Nm
Bout(en) voor bestuurdersairbag			8 Nm
Moer(en) van stuurwiel		Borgmiddel gebruiken.	30 Nm



## Uitbouwen:

Minpool van de accu losnemen.

Wachttijd van ten minste 1 min. aanhouden.

Bestuurdersairbag verwijderen.

### Benodigd speciaal gereedschap:

Steeksleutelinzet en bitinzet-set OE (MKM-604-D)

- Bitinzet OE (MKM-604-29)

### Stuurwiel in rechthoek stand zetten.

Stuurwiel uitbouwen.

Greep voor kantelinstelling van de stuurkolom verwijderen. (indien aanwezig)

Bout(en) van de greep voor hoogteregeling van de stuurkolom verwijderen. (1)

Greep voor hoogteregeling van de stuurkolom demonteren. (2)

Blokkeersnok voor stuurkolomkap boven ontgrendelen. (3)

Stuurkolomkap boven demonteren. (4)

Bout(en) voor stuurkolomkap(pen) onder verwijderen. (5)

Stuurkolomkap onder demonteren. (6)

(zie afbeelding1)

Stekker voor sleepring losmaken. (1)

Sleepring verwijderen. (2)(3)

(zie afbeelding2)

afbeelding 1

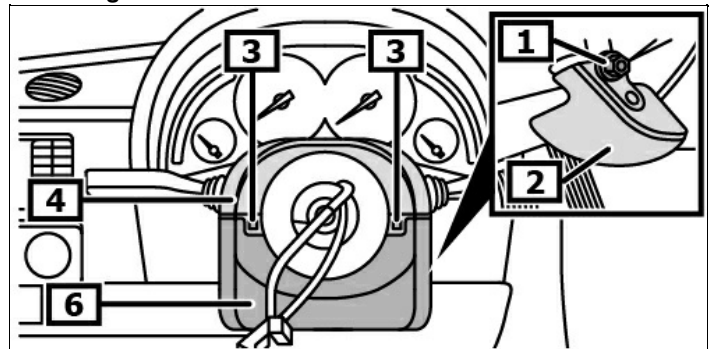

1 Bout(en) van de greep voor hoogteregeling

2 Greep voor hoogteregeling

3 Blokkeernokken

4 Stuurkolomkap boven

5 Bout(en) voor stuurkolomkap(pen)

6 Stuurkolomkap beneden

afbeelding 2

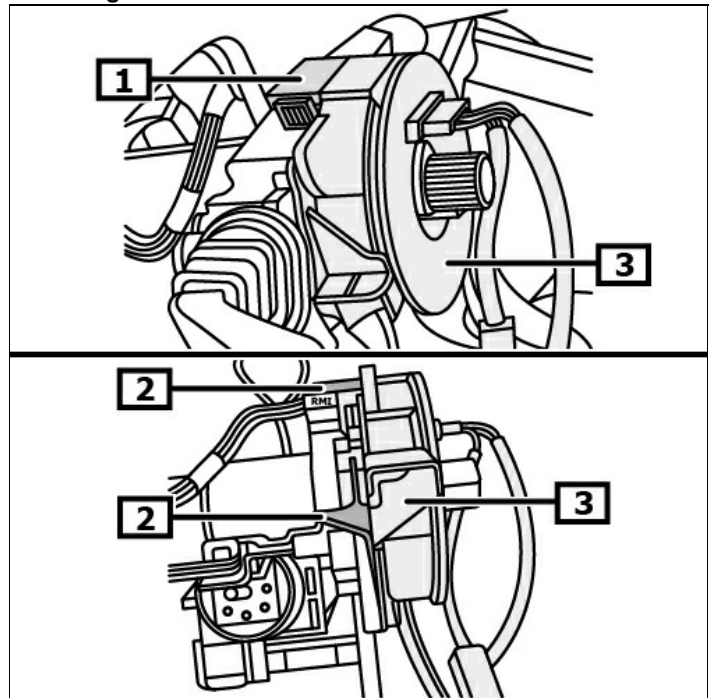

1 Stekker(s)

2 Blokkeernokken

3 Sleepring

**De volgende handeling moet aan beide zijden worden uitgevoerd.**

Blokkeringsnok voor stuurkolomchakelaar met geschikt gereedschap ontgrendelen. **(1)**

Stuurkolomchakelaar uit de stuurkolommodule demonteren. **(2)**  
**(zie afbeelding3)**

**afbeelding 3**

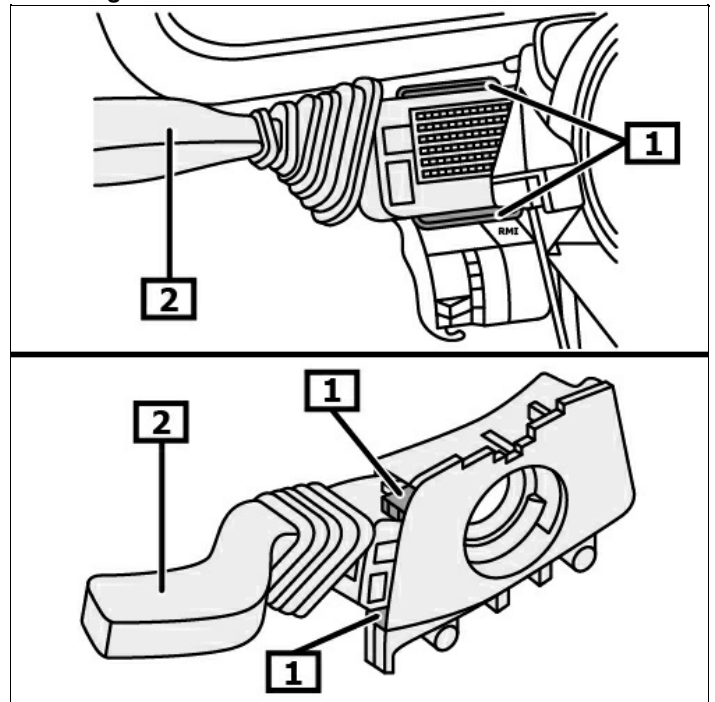

**1** Blokkeernokken

**2** Stuurkolomchakelaar

Stekker(s) losnemen. **(1)(2)**  
**(zie afbeelding4)**

Stuurkolommodule verwijderen.

**afbeelding 4**

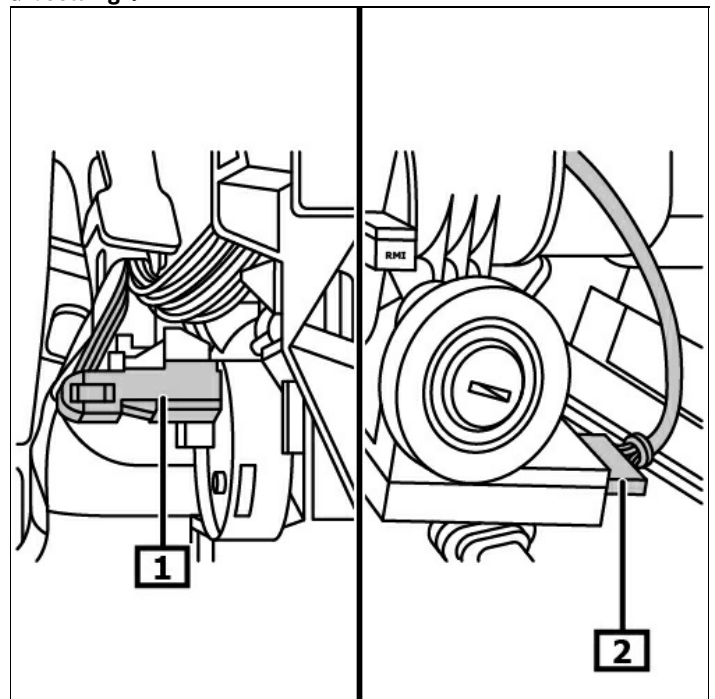

**1** Stekker(s)

**2** Stekker(s)

- Opbergvak uitbouwen. **(1)**
- Bout(en) verwijderen. **(2)**
- Afdekkap(pen) verwijderen. **(3)**
- (zie afbeelding5)**

Bout(en) voor voertuimtebekleding van de bestuurderszijde verwijderen.  
 Voertuimte bekleding verwijderen.  
 Luchtkanaal voor voertuimte van de bestuurderszijde verwijderen.

**afbeelding 5**

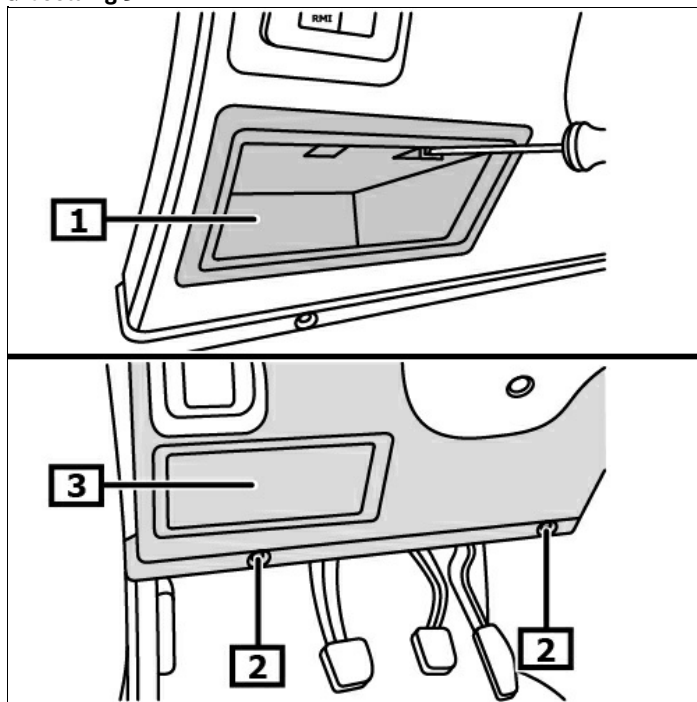

**1** Opbergvak

**2** Bout(en)

**3** Afdekkap

- Luchtkanaal voor voertuimte van de bestuurderszijde verwijderen. **(1)**
- Dashboardsteun in de voertuimte demonteren. **(2)**
- Steun voor voertuimtebekleding eruit halen. **(3) (pijlen)**
- Stekker van het regelapparaat voor elektrische stuurbekrachtiging losmaken. **(4)**
- (zie afbeelding6)**

**afbeelding 6**

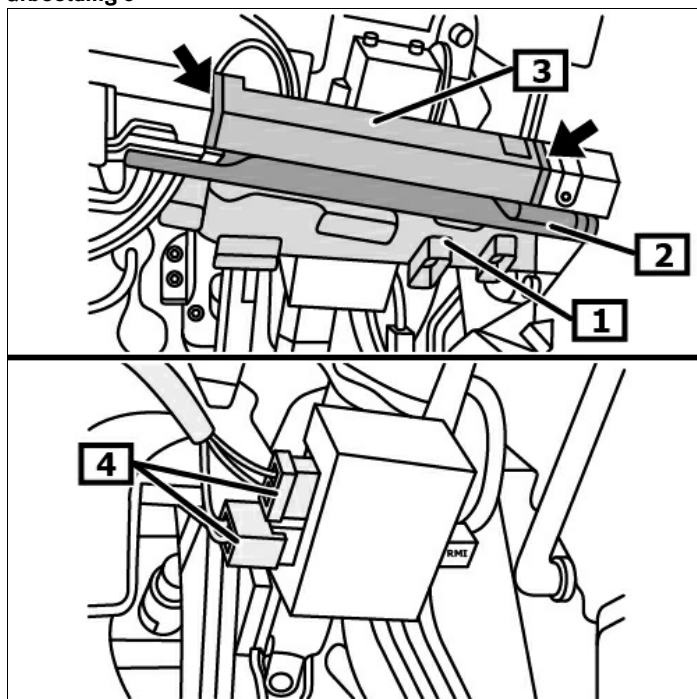

**1** Luchtkanaal voor voertuimte bestuurderszijde

**2** Dashboardsteun in de voertuimte

**3** Steun voor voertuimtebekleding

**4** Stekker(s)

Bout voor stuurtussenas verwijderen. (1)  
 Stuurtussenas van de stuuras losmaken. (2)(3)  
 (zie afbeelding7)

afbeelding 7

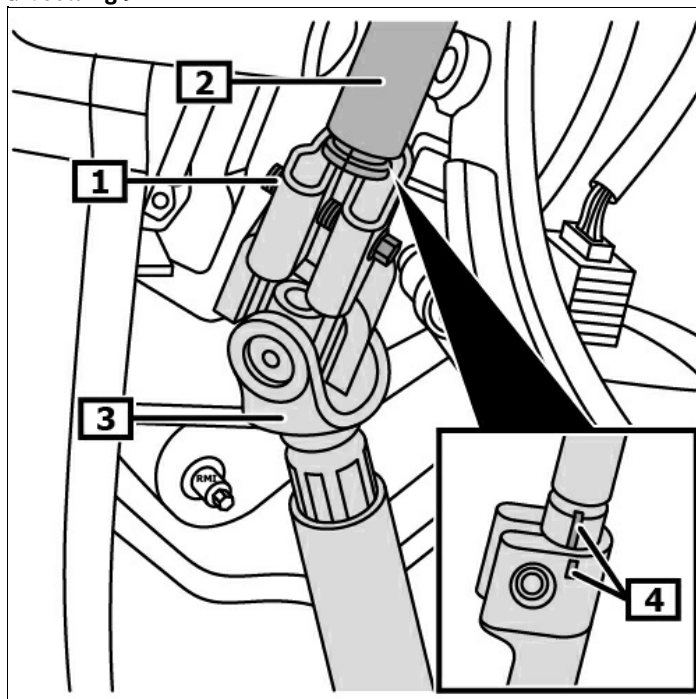

1 Bout voor stuurtussenas

2 Stuurspindel

3 Stuurtussenas

4 Merkteken(s)

**Kantelinstelling voor stuurkolom moet vergrendeld zijn!**

Bout(en) van stuurkolom verwijderen. (1)  
 Moer(en) voor stuurkolom verwijderen. (2)  
 Stuurkolom verwijderen. (3)  
 (zie afbeelding8)

Als de stuurkolom vervangen wordt, moeten de volgende onderdelen omgebouwd worden.

- Regelapparaat voor elektrische stuurbevestiging
- Regelapparaat voor wegrijblokkering
- Contact-/startschakelaar
- Contactslot

afbeelding 8

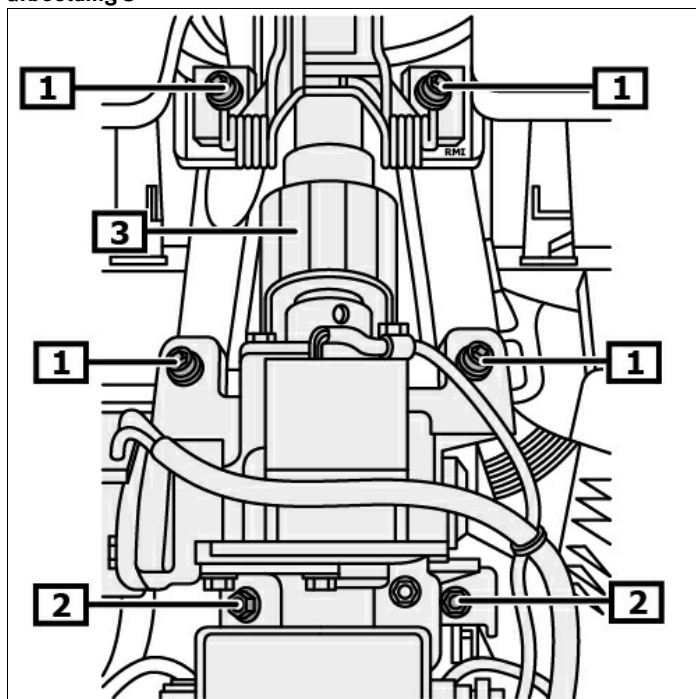

1 Bout(en) van stuurkolom

2 Moer(en) voor stuurkolom

3 Stuurkolom



## **Inbouwen:**

**Kantelinstelling voor stuurkolom moet vergrendeld zijn!**

**Inbouw in omgekeerde volgorde van het uitbouwen.**

Bout(en) en moer(en) voor stuurkolom aandraaien, maar niet vastdraaien. **(1)(2)**

Moer(en) voor stuurkolom vastdraaien. **(2)**

Bout(en) voor stuurkolom vastdraaien. **(1)**

**(zie afbeelding8)**

Bij de inbouw van de stuuras en de stuurtussenas moeten de markeringen uitgelijnd zijn! **(4)**

**(zie afbeelding7)**

Vóór de inbouw controleren of de sleepring in de middelste stand staat.

- Als de sleepring in de middelste stand staat en de markeringen uitgelijnd zijn, kan de sleepring ingebouwd worden. **(1)**

- Als de markeringen van de sleepring niet uitgelijnd zijn, moet de sleepring als volgt in de middelste stand gebracht worden. **(1)**

Vergrendeling voor sleepring-binnendeel indrukken en ingedrukt houden. **(2)**

Sleepring-binnendeel tegen de klok in draaien tot aan de eerste weerstand. **(3)**

Sleepring-binnendeel 2,5 draaien met de klok mee terugdraaien.

Sleepring-binnendeel verder met de klok mee draaien tot de markeringen uitgelijnd zijn. **(1)(3)**

**(zie afbeelding9)**

**Verdere montage in omgekeerde volgorde van het uitbouwen.**

Radio-code ingeven en snelkeuze toetsen programmeren.

Elektrische systemen op werking controleren.

Stuurhoeksensor inleren.

**Rechtuitstand controleren, indien nodig afstellen.**

afbeelding 9

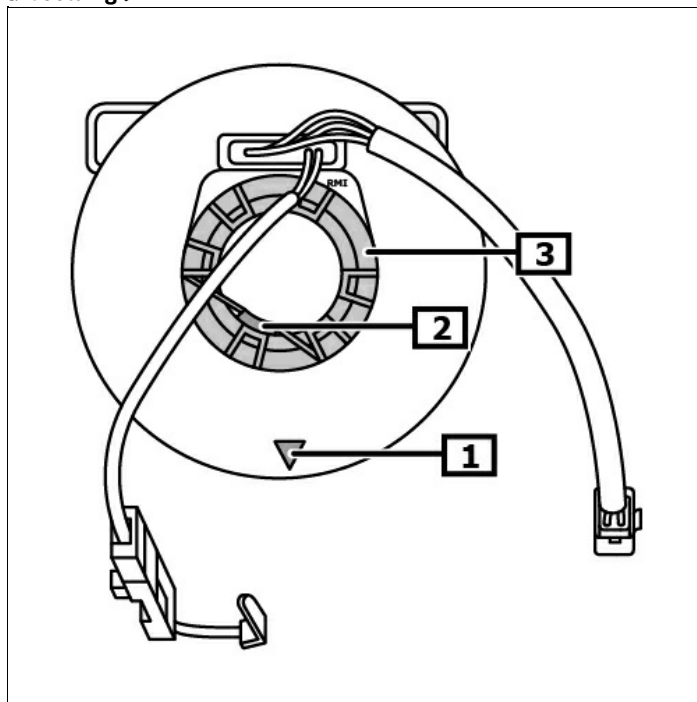

1 Merkteken(s)

2 Vergrendeling voor sleepring-binnendeel

3 Sleepring-binnendeel



GKN Land Systems  
PowerTrain Systems & Services

Headquarters:  
GKN Service International GmbH  
Nussbaumweg 19-21  
51503 Rösrath  
Germany

www.gknservice.com  
© by TecAlliance GmbH