



> GKN installation instructions

Lenksäule mit elektrischer Servolenkung OPEL CORSA C

Sicherheitshinweise

Bei Arbeiten an der Servolenkung ist auf Sauberkeit zu achten.
Während des Ausbaus der Lenksäule muss die Lenksäulenverstellung verriegelt bleiben.
Selbstsichernde sowie korrodierte Schrauben und Muttern sind grundsätzlich zu erneuern.
Entsorgungsvorschriften beachten!

Arbeiten an Rückhaltesystemen müssen von qualifiziertem Personal mit Sachkundenachweis durchgeführt werden.
Instandsetzungsarbeiten an Komponenten des Rückhaltesystems sind nicht zulässig, es sind grundsätzlich Neuteile zu verwenden.
Gewaltsames Öffnen oder Verändern dieser Komponenten ist verboten.
Niemals mit einem Multimeter oder einer Prüflampe Messungen an pyrotechnischen Bauteilen durchführen.
Airbageinheiten stets mit der gepolsterten Seite nach oben lagern.
Öle, Fette, Chemikalien und vom Hersteller nicht freigegebene Reinigungsmittel an Airbageinheiten nicht verwenden.
Pyrotechnische Bauteile niemals ohne Aufsicht liegenlassen.

Benötigte Spezialwerkzeuge



Steckschlüsseleinsatz und Biteinsatz-
Set
OE (MKM-604-D)

Benötigte Zeiten/Drehmomente

Richtzeit

Lenksäule erneuern	1,30 h
--------------------	--------

Anzugsdrehmomente

Selbstsichernde Schrauben und Muttern sind grundsätzlich zu erneuern.

Schraube für Lenkzwischenspindel (1)	(siehe Abbildung 7)	Schraubensicherungsmittel verwenden.	24 Nm + 60°
Schraube(n) - Lenksäule (1)	(siehe Abbildung 8)		22 Nm
Mutter(n) für Lenksäule (2)	(siehe Abbildung 8)		22 Nm
Schraube(n) des Griffs für Kippverstellung			1,8 Nm
Schraube(n) für Fahrerairbag			8 Nm
Mutter(n) - Lenkrad		Schraubensicherungsmittel verwenden.	30 Nm



Ausbau:

Minuspol der Batterie abklemmen.

Wartezeit von mindestens 1 min einhalten.

Fahrerairbag ausbauen.

Benötigte Spezialwerkzeuge:

Steckschlüsseinsatz und Biteinsatz-Set OE (MKM-604-D)

- Biteinsatz OE (MKM-604-29)

Lenkrad in Geradeausstellung bringen.

Lenkrad ausbauen.

Griff für Kippverstellung von der Lenksäule abbauen. **(falls vorhanden)**

Schraube(n) des Griffs für Höhenverstellung der Lenksäule ausschrauben. **(1)**

Griff für Höhenverstellung von der Lenksäule abbauen. **(2)**

Rastnasen für Lenksäulenverkleidung oben entriegeln. **(3)**

Lenksäulenverkleidung oben ausbauen. **(4)**

Schraube(n) für Lenksäulenverkleidung(en) unten ausschrauben. **(5)**

(5)

Lenksäulenverkleidung unten ausbauen. **(6)**

(siehe Abbildung 1)

Elektrische Steckverbindung für Schleifring lösen. **(1)**

Schleifring ausbauen. **(2)(3)**

(siehe Abbildung 2)

Abbildung 1

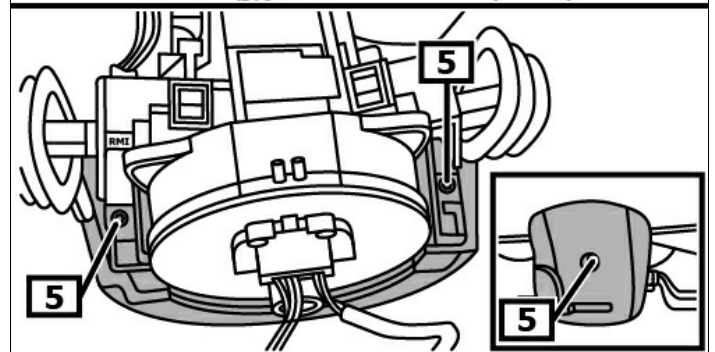
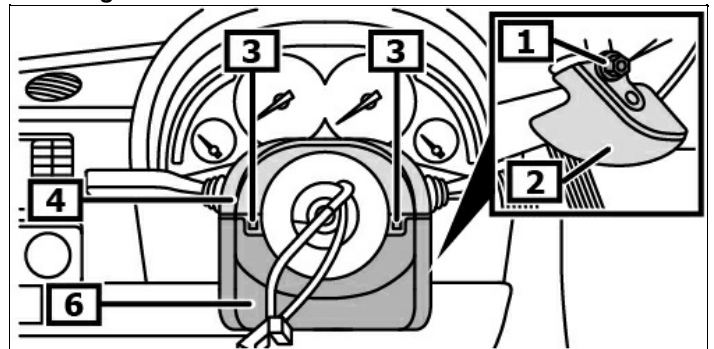

1 Schraube(n) des Griffs für Höhenverstellung

2 Griff für Höhenverstellung

3 Rastnasen

4 Lenksäulenverkleidung oben

5 Schraube(n) für Lenksäulenverkleidung(en)

6 Lenksäulenverkleidung unten

Abbildung 2

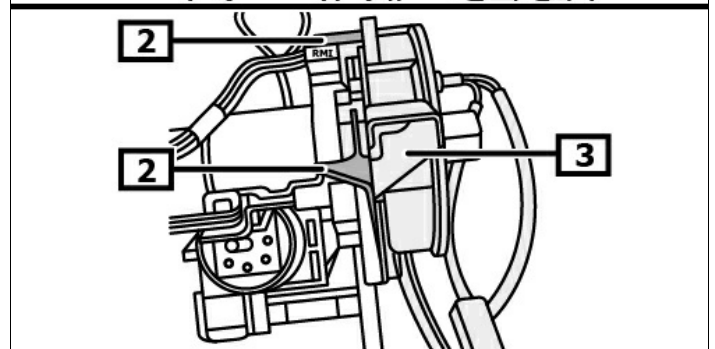
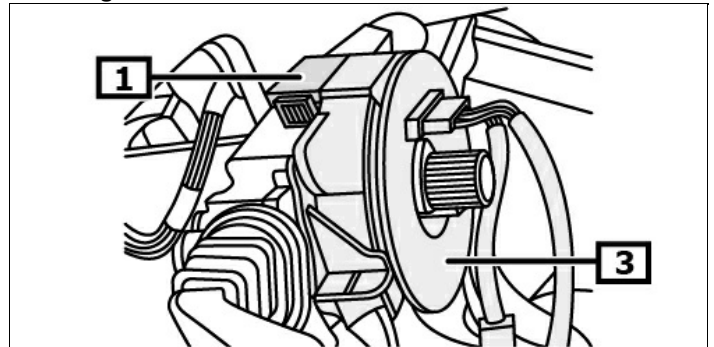

1 Elektr. Steckverbindung(en)

2 Rastnasen

3 Schleifring

Der folgende Arbeitsablauf ist an beiden Seiten durchzuführen.

Rastnasen für Lenkstockschalter mit geeignetem Werkzeug entriegeln. **(1)**

Lenkstockschalter aus dem Lenksäulenmodul ausbauen. **(2)**
(siehe Abbildung 3)

Abbildung 3

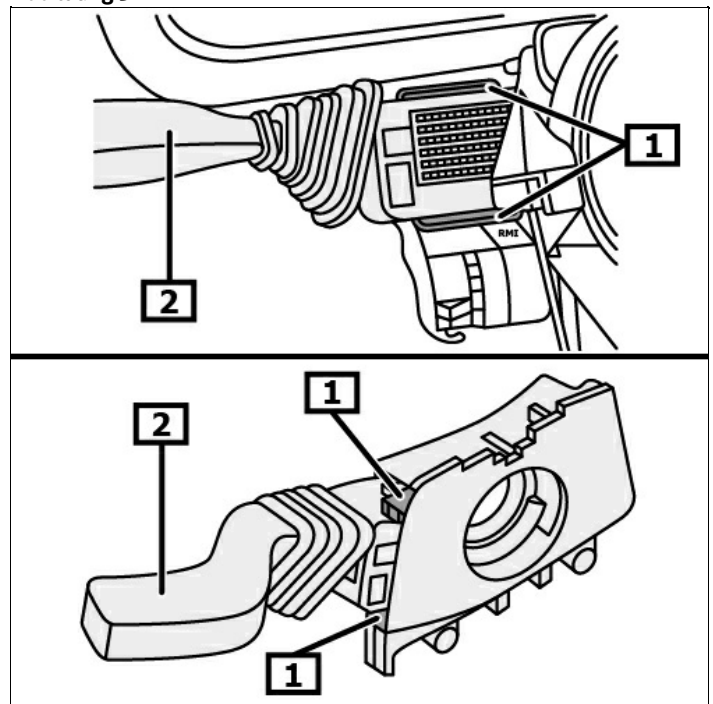

1 Rastnasen

2 Lenkstockschalter

Elektrische Steckverbindung(en) trennen. **(1)(2)**
(siehe Abbildung 4)

Lenksäulenmodul abbauen.

Abbildung 4

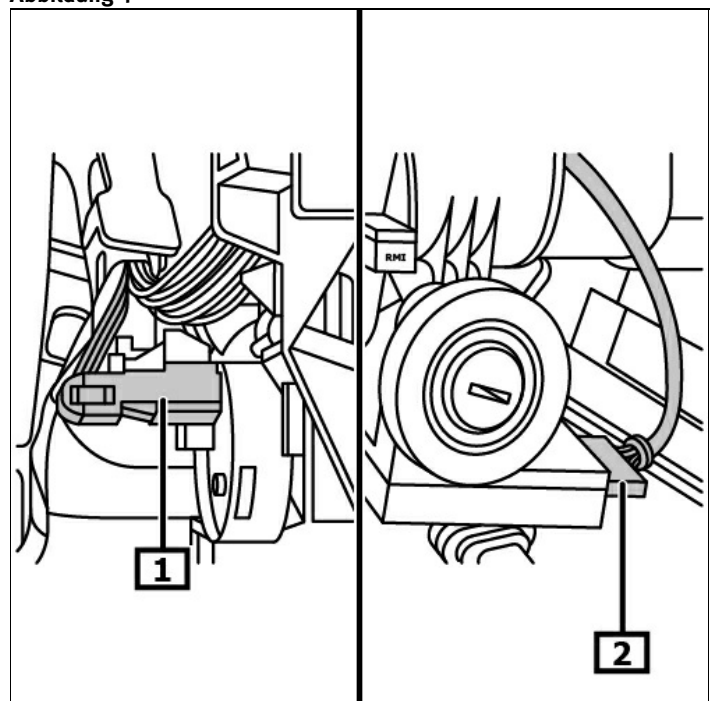

1 Elektr. Steckverbindung(en)

2 Elektr. Steckverbindung(en)

Ablagefach ausbauen. **(1)**
 Schraube(n) ausschrauben. **(2)**
 Blende(n) ausbauen. **(3)**
(siehe Abbildung 5)

Schraube(n) für Fußraumverkleidung der Fahrerseite ausschrauben.
 Fußraumverkleidung ausbauen.
 Luftkanal für Fußraum der Fahrerseite ausbauen.

Abbildung 5

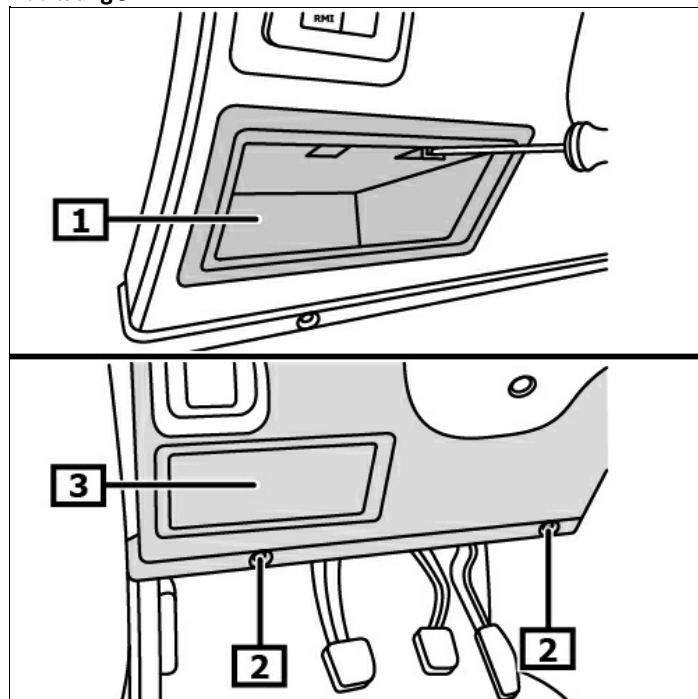

1 Ablagefach

2 Schraube(n)

3 Blende

Luftkanal für Fußraum der Fahrerseite ausbauen. **(1)**
 Träger für Armaturenbrett im Fußraum ausbauen. **(2)**
 Stütze für Fußraumverkleidung heraustrennen. **(3) (Pfeile)**
 Elektrische Steckverbindung vom Steuergerät für elektrische Servolenkung abziehen. **(4)**
(siehe Abbildung 6)

Abbildung 6

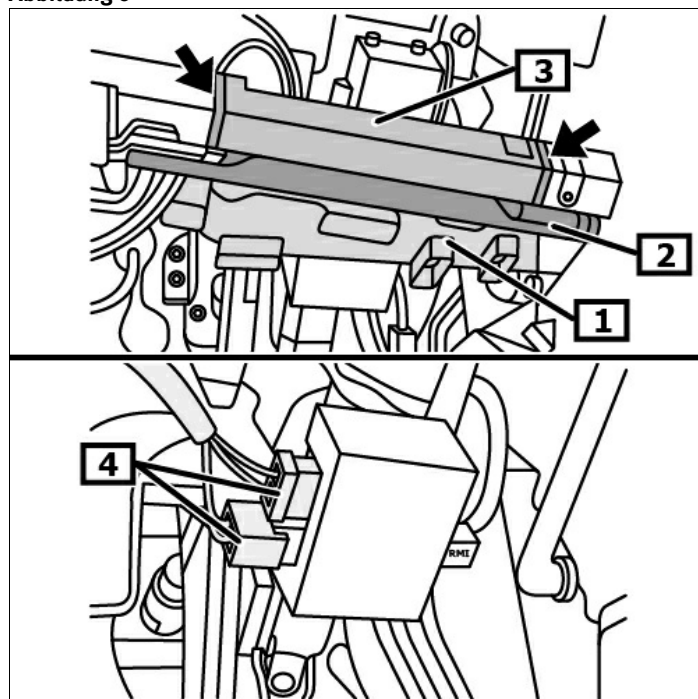

1 Luftkanal für Fußraum Fahrerseite

2 Träger für Armaturenbrett im Fußraum

3 Stütze für Fußraumverkleidung

4 Elektr. Steckverbindung(en)

Schraube für Lenkzwischenspindel ausschrauben. (1)
 Lenkzwischenspindel von der Lenkspindel lösen. (2)(3)
 (siehe Abbildung 7)

Abbildung 7

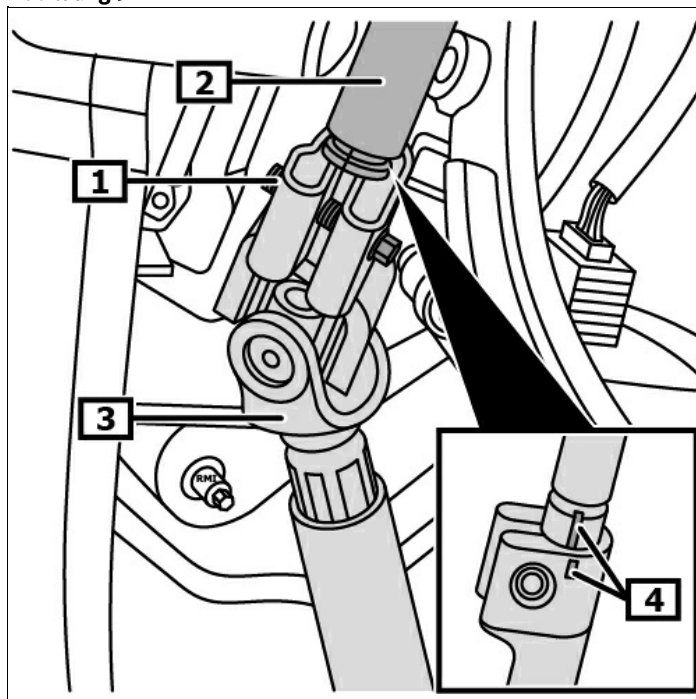

1 Schraube für Lenkzwischenspindel

2 Lenkspindel

3 Lenkzwischenspindel

4 Markierung(en)

Kippverstellung für Lenksäule muss verriegelt sein!

Schraube(n) - Lenksäule ausschrauben. (1)
 Mutter(n) für Lenksäule abschrauben. (2)
 Lenksäule ausbauen. (3)
 (siehe Abbildung 8)

Wenn die Lenksäule ersetzt wird, müssen folgende Bauteile umgebaut werden.

- Steuergerät für elektrische Servolenkung
- Steuergerät für Wegfahrsperrung
- Zündanlassschalter
- Zündschloss

Abbildung 8

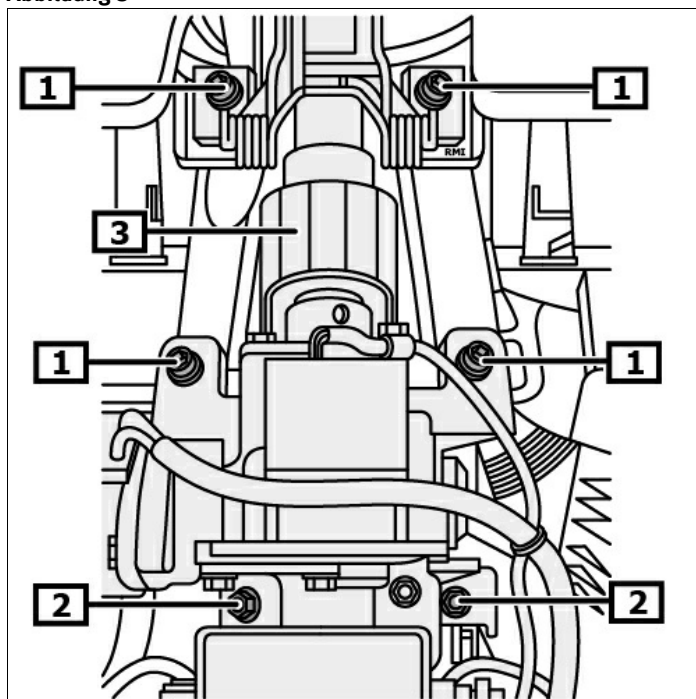

1 Schraube(n) - Lenksäule

2 Mutter(n) für Lenksäule

3 Lenksäule

Einbau:

Kippverstellung für Lenksäule muss verriegelt sein!

Einbau in umgekehrter Reihenfolge des Ausbaus.

Schraube(n) und Mutter(n) für Lenksäule einschrauben, aber nicht festschrauben. **(1)(2)**

Mutter(n) für Lenksäule festschrauben. **(2)**

Schraube(n) für Lenksäule festschrauben. **(1)**

(siehe Abbildung 8)

Beim Einbau der Lenkspindel und der Lenkzwischenspindel müssen die Markierungen fluchten! **(4)**

(siehe Abbildung 7)

Vor dem Einbau prüfen, ob der Schleifring in Mittelstellung ist.

- Wenn der Schleifring in Mittelstellung ist und die Markierungen fluchten, kann der Schleifring eingebaut werden. **(1)**

- Wenn die Markierungen des Schleifrings nicht fluchten, muss der Schleifring wie folgt in Mittelstellung gebracht werden. **(1)**

Arretierung für Schleifring-Innenteil drücken und gedrückt halten. **(2)**

Schleifring-Innenteil entgegen dem Uhrzeigersinn drehen, bis zum ersten Widerstand. **(3)**

Schleifring-Innenteil 2,5 Umdrehungen im Uhrzeigersinn zurückdrehen.

Schleifring-Innenteil weiter im Uhrzeigersinn drehen, bis die Markierungen fluchten. **(1)(3)**

(siehe Abbildung 9)

Weiterer Einbau in umgekehrter Reihenfolge des Ausbaus.

Radio decodieren, flüchtige Speicher programmieren

Elektrische Einrichtungen auf Funktion prüfen.

Lenkwinkelsensor anlernen.

Stellung für Geradeausfahrt prüfen, ggf. einstellen.

Abbildung 9

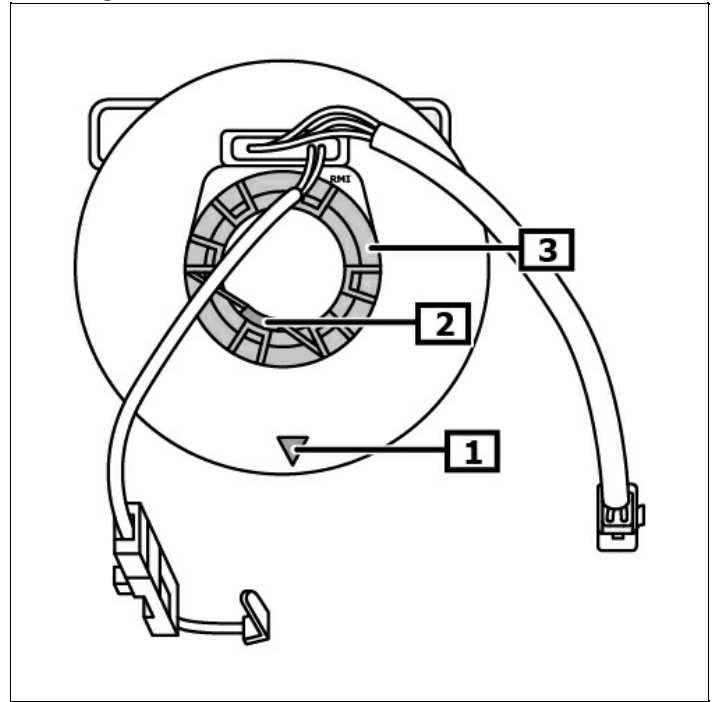

1 Markierung(en)

2 Arretierung für Schleifring-Innenteil

3 Schleifring-Innenteil